

МІНІСТЕРСТВО ОСВІТИ І НАУКИ УКРАЇНИ
Чернівецький національний університет імені Юрія Федьковича



ОСВІТНЬО-ПРОФЕСІЙНА ПРОГРАМА
«СЕРЕДНЯ ОСВІТА (АНГЛІЙСЬКА МОВА ТА ЗАРУБІЖНА
ЛІТЕРАТУРА)»

першого (бакалаврського) рівня вищої освіти

за спеціальністю **A4 Середня освіта**

(за предметною спеціальністю **A4.021 Англійська мова та зарубіжна література)**

галузі знань

A Освіта



ЗАТВЕРДЖЕНО Вченою радою
Голова Вченої ради

Руслан БЛОСКУРСЬКИЙ

(Протокол №5 від «28» квітня 2025 р.)



ВВОДИТЬСЯ В ДІЮ з «01» вересня 2025р.

Ректор

Руслан БЛОСКУРСЬКИЙ

(Рішення № 164 від «01» травня 2025 р.)

Чернівці – 2025 р.

ЛИСТ ПОГОДЖЕННЯ
освітньо-професійної програми

<p style="text-align: center;">«РОЗРОБЛЕНО»</p> <p>Робочою групою кафедри англійської мови</p> <p>Керівник робочої групи</p> <p> <u>Ольга БЕШЛЕЙ</u> «07» квітня 2025 р.</p>	<p style="text-align: center;">«УХВАЛЕНО»</p> <p>На засіданні кафедри англійської мови</p> <p>Завідувач кафедрою</p> <p> <u>Ольга СОЛОВЙОВА</u> Протокол № <u>4</u> від «09» квітня 2025 р.</p>
<p style="text-align: center;">«СХВАЛЕНО»</p> <p>Вченою радою факультету іноземних мов</p> <p>Голова Вченої ради</p> <p> <u>Тетяна КОЛІСНИЧЕНКО</u> Протокол №3 від «23» квітня 2025 р.</p>	<p style="text-align: center;">«РЕКОМЕНДОВАНО»</p> <p>Науково-методичною радою</p> <p>Голова Науково-методичної ради</p> <p> <u>Тетяна ФЕДІРЧУК</u> Протокол №11 від «24» квітня 2025 р.</p> 
<p style="text-align: center;">«ПОГОДЖЕНО»</p> <p>Начальник навчального відділу</p> <p> <u>Ярослав ГАРАБАЖІВ</u> «24» квітня 2025 р.</p>	<p style="text-align: center;">«ПОГОДЖЕНО»</p> <p>Керівник Центру забезпечення якості вищої освіти</p> <p> <u>Ірина КУШНІР</u> «24» квітня 2025 р.</p>

ПЕРЕДМОВА

Освітньо-професійна програма «Середня освіта (Англійська мова та зарубіжна література)» є нормативним документом, який визначає компетентнісні, кваліфікаційні, організаційні, навчальні та методичні вимоги до підготовки фахівців першого (бакалаврського) рівня вищої освіти за спеціальністю А4 Середня освіта у галузі знань А Освіта. Програма розроблена проектною групою кафедри англійської мови факультету іноземних мов Чернівецького національного університету імені Юрія Федьковича з урахуванням сучасних тенденцій розвитку педагогічної освіти, вимог ринку праці, запитів стейкхолдерів та стратегічних напрямів університету щодо інтернаціоналізації освіти, впровадження інклюзивного підходу, розвитку емоційного інтелекту та цифрової компетентності майбутнього вчителя.

Освітньо-професійна програма «Середня освіта (Англійська мова та зарубіжна література)» першого (бакалаврського) рівня розроблена на основі таких нормативних документів:

- Закону України «Про вищу освіту»;
- Стандарту вищої освіти за спеціальністю 014 Середня освіта (Мова і література (англійська)) для першого (бакалаврського) рівня вищої освіти, затвердженого наказом МОН України №1456 від 21.11.2019 р., з урахуванням наказів Міністерства освіти і науки України «Про внесення змін до деяких стандартів вищої освіти» від 29.12.2023 р. №1583 та від 13.06.2024 р. №842;
- Професійного стандарту вчителя закладу загальної середньої освіти, затвердженого наказом МОН України №2736 від 23.12.2020 р.;
- «Положення про організацію освітнього процесу в Чернівецькому національному університеті імені Юрія Федьковича» (Наказ ректора №301 від 03.09.2024 р.);
- Стратегії розвитку університету на 2021-2026 рр., у частині забезпечення якості підготовки педагогічних кадрів, академічної доброчесності та студентоцентричного підходу.

Освітня програма спрямована на формування у майбутніх учителів англійської мови та зарубіжної літератури фахових знань, педагогічних умінь, інтеркультурної компетентності, здатності до використання сучасних освітніх технологій, а також на розвиток критичного мислення, емоційного інтелекту, толерантності та педагогіки партнерства відповідно до вимог Нової української школи.

ПРОЄКТНА ГРУПА ОПП

Гарант освітньо-професійної програми

БЕШЛЕЙ Ольга Василівна – доцент кафедри англійської мови, доцент, кандидат філологічних наук

Члени проектної групи:

ТИЧІНІНА Альона Романівна – доцент кафедри зарубіжної літератури та теорії літератури, доцент, кандидат філологічних наук

ШИБА Альона Василівна – доцент кафедри англійської мови, доцент, кандидат педагогічних наук

ПАВЛОВИЧ Тетяна Іванівна – доцент кафедри англійської мови, доцент, кандидат філологічних наук

ВІТВИЦЬКА Наталя Мирославівна – асистент кафедри англійської мови

БУЙНОВСЬКА Анастасія Богданівна – співвласниця та керівник Міжнародного Мовного Центру WAY UP, м. Чернівці

КОВАЛЬ Анна Володимирівна – студентка 3 курсу, спеціальність “014 - Середня освіта”, спеціалізація “Англійська мова та зарубіжна література”

РЕЦЕНЗЕНТИ

Представники академспільноти

КУЗЬМЕНКО Олена Юріївна – кандидат філологічних наук, доцент кафедри міжкультурної комунікації та іншомовної освіти, Навчально-науковий інститут іноземної філології, Житомирський державний університет імені Івана Франка

Зовнішні стейкхолдери:

КУРИШ Катерина Георгіївна - кандидат філологічних наук, директор тестового центру Pearson, директор освітнього простору Communicative Language Academy, м. Чернівці, майстер тренер Британської Ради в Україні.

МОЛОДЕК Олена Олександрівна - спеціаліст вищої категорії, вчительметодист англійської мови, голова методоб'єднання вчителів англійської мови Гімназії №7, керівник міської школи молодого вчителя, тренер Британської Ради в Україні та тестолог мовного центру Communicative Language Academy, м. Чернівці

Розроблено робочою групою у складі:

Прізвище, ім'я, по батькові керівника та членів проектної групи	Найменування посади, місце роботи	Найменування закладу, який закінчив викладач, рік закінчення, спеціальність, кваліфікація згідно з документом про вищу освіту*	Науковий ступінь, шифр і найменування наукової спеціальності, тема дисертації, вчене звання, за якою кафедрою (спеціальністю) присвоєно	Стаж науково-педагогічно і та/або наукової роботи	Інформація про наукову діяльність (основні публікації за напрямом, науково-дослідній роботі, участь у конференціях і семінарах, робота з аспірантами та докторантами, керівництво науковою роботою студентів)	Відомості про підвищення кваліфікації викладача (найменування закладу, вид документа, тема, дата видачі)
Бешлей Ольга Василівна	доцент кафедри англійської мови ЧНУ ім. Юрія Федьковича	Чернівецький державний університет імені Юрія Федьковича, 2013 р., «Мова і література (англійська)», кваліфікація – магістр філології, викладач англійської та німецької мов	кандидат філологічних наук, 10.02.04 – германські мови, диплом ДК № 047782 від 05.07.2018 р., Тема дисертації: «Когнітивний зміст концепту МОЛОДІСТЬ в англійськомовному художньому прозовому дискурсі: діахронічний аспект»	12	<p>Статті:</p> <p>Beshlei O. Framing the role of AI agents through metaphors. DIALOGICA: Journal of Human and AI Language Interaction. 2025. Vol. 1, No. 1. P. 31–44. DOI: https://doi.org/10.5709/dialogica-01.01.2025-02</p> <p>Beshlei O. Metaphorical constructions of social networks (insights from the COCA corpus) // Сучасні дослідження з іноземної філології : зб. наук. пр. / “Ужгородський національний університет”. Видавничий дім «Гельветика». 2025. Вип. 2 (28). С. 15–23. ISSN 2617-3921. DOI: https://doi.org/10.32782/2617-3921.2025.28.15-23. URL: http://philol-zbirnyk.uzhnu.uz.ua/index.php/philol/article/view/489.</p> <p>Beshlei O. Discursive construction of “Ukrainian refugee” in contemporary American media // Причорноморські філологічні студії. Одеса : Видавничий дім «Гельветика», 2025. Вип. 8. С. 24–29. DOI https://doi.org/10.32782/bsps-2025.2.3</p>	<p>Професійна сертифікація:</p> <p>1. 30.06.2025. PEIC C2 - Сертифікат, що підтверджує володіння англійською мовою на рівні C2 (Proficient). номер сертифікату PQS20 23502897 321.</p> <p>2. Екзаменатор міжнародного іспиту на визначення рівня володіння англійською мовою Pearson English International Certificate від CLA; Номер екзаменатора в міжнародній базі: UA01763</p> <p>3. CELTA (Certificate in Teaching English to Speakers of Other Languages) – міжнародно визнаний сертифікат для викладачів англійської мови як іноземної (EFL) або другої мови (ESL), який видається Cambridge Assessment English (частина Кембриджського університету). Дата проходження: 5.07.2021-30.07.2021, м. Одеса, Україна.</p> <p>4. IATEFL Ukraine (асоціація вчителів англійської мови) є членом Громадської організації «Українське</p>

				<p>Beshlei O. Linguo-pragmatics of personal growth in contemporary motivational media // Нова філологія : збірник наукових праць. Запоріжжя : Видавничий дім «Гельветика», 2025. № 99. С. 16–22. DOI https://doi.org/10.26661/2414-1135-2025-99-2</p> <p>Beshlei O. Framing the image of Ukrainian refugees: a comparative study of The New York Times and The Guardian reports // Проблеми гуманітарних наук: збірник наукових праць Дрогобицького державного педагогічного університету імені Івана Франка. Серія «Філологія» / ред. кол. : Марія Федурко (голов. ред.) та ін. Дрогобич : Видавничий дім «Гельветика», 2025. Вип. 62. С. 17–23. doi: https://doi.org/10.24919/2522-4565.2025.62.2</p> <p>Beshlei O. Establishing the symbolic associations of the concept of YOUTH in the British and American literary discourse of the 19th-21st centuries. LINGUACULTURE. International Journal of the Iași Linguaculture Centre for (Inter)cultural and (Inter)lingual Research. Vol.11 (1), 2020. Alexandru Ioan Cuza University of Iași. Romania. Copernicus. http://journal.linguaculture.ro/images/2020-1/Linguaculture%201_2020-14.pdf</p> <p>Yesypenko N., Yankovets O., Beshlei O., Yankovets A., Bloschynskyi I. Conceptual Metaphor as a Means of Terminological Nomination. Applied Linguistics Research Journal. Vol. 5(2), 2021. P. 24–29. Web of Science</p>	<p>відділення Міжнародної асоціації викладачів англійської мови як іноземної». Посвідчення ІМ00131.</p> <p>Підвищення кваліфікації:</p> <ol style="list-style-type: none"> 02.01.2020 р. по 29.01.2020 р. - Міжнародне науково-практичне стажування «Принципи вивчення другої іноземної мови» в Університеті Вітаутаса Великого, Освітня Академія, м. Вільнюс, Литва. У результаті проходження стажування отримано сертифікат, який засвідчує проходження курсу, який складав 180 год, 6 кредитів. 29.11.2020 - 13.12.2020 - «Основи медіа грамотності» в рамках програми ДААД «Східно-західне партнерство» в м.Лейпциг, Німеччина. У результаті проходження стажування отримано сертифікат, який засвідчує проходження курсу, який складав 120 год, 4 кредити. 3 03.01.2022 р. по 29.01.2022 р. - Міжнародне науково-практичне стажування «Принципи вивчення другої іноземної мови» у Вільнюському Університеті (м. Вільнюс, Литва). У результаті проходження стажування отримано сертифікат, який засвідчує проходження курсу, який складав 180 год, 6 кредитів. з 21.02.2022 по 23.09.2022 р. - "Психологічна майстерня гармонійних стосунків
--	--	--	--	---	---

				<p>https://www.alrjournal.com/jvi.aspx?un=A LRJ-57805&volume Galan Y., Dotsyuk L., Vaskan I., Kushnir I., Hauriak I., Lohush L., Beshlei O. Efficiency evaluation and experimental verification of the programme aimed at correcting schoolchildren' psycho-physical condition. Journal of Physical Education & Sport. Feb 2022, Vol. 22 Issue 2, p361-369. 9p. Scopus, Q2 in Education https://efsupit.ro/images/stories/februarie2022/Art%2046.pdf Galan, Y., Moseychuk, Y., [...], & Beshlei, O. (2023). An integrated approach to Correcting the Physical and Psychoemotional State of female students working with migrant children. Retos, 51, 988–997. Scopus, Q2 in Education https://doi.org/10.47197/retos.v51.101005 Galan, Y., Moseychuk, Y., [...] & Beshlei, O. (2024). Impact of war in Ukraine and post-pandemic COVID-19 period on the psychophysiological state of Ukrainian schoolchildren aged 12-13. Retos, 58, 727–736. Scopus, Q2 in Education https://doi.org/10.47197/retos.v58.106256 Бешлей О.В., Батринчук З.Р. Створення креативного навчального середовища для розвитку критичного мислення студентів. Причорноморський науково-дослідний інститут економіки та інновацій. ІННОВАЦІЙНА ПЕДАГОГІКА. Науковий журнал. Випуск 52. Том 1. Видавничий дім «Гельветика», 2022. С. 31 -34. Copernicus. http://www.innovpedagogy.od.ua/archives/2022/52/part_1/5.pdf</p>	<p>учасників освітнього процесу" в національній академії педагогічних наук України ДЗВО "Університет менеджменту освіти" у рамках освітньо-професійної програми "Науково-педагогічні працівники університетів". У результаті проходження стажування отримано сертифікат - 180 годин / 6 кредитів.</p> <p>5. З 22.04.2022 р. по 29.04.2022 р. - Міжнародне науково-практичне стажування «Special Field Lexicography and Terminology» у Мінюському Університеті (м. Брага, Португалія). У результаті проходження стажування отримано сертифікат, який засвідчує проходження курсу.</p> <p>6. з 1.05.2022 по 31.10.2022 р. - Міжнародне науково-практичне стажування Хайфському університеті, м. Хайфа, Ізраїль у межах програми підтримки українських науковців.</p> <p>7. з 27.11.2022 по 20.12.2022 р. - Наукове стажування “Digital Umbrella for Ukrainian Teachers” в Педагогічному університеті м. Людвігсбург, Німеччина, у межах Угоди про співпрацю. У результаті проходження стажування отримано сертифікат, який засвідчує проходження курсу, який складає 120 год, 4 кредити.</p> <p>8. з 08.05.2023 по 19.05.2023 р. - Наукове стажування в Бат Спа</p>
--	--	--	--	--	---

				<p>Батринчук З.Р., Бешлей О.В. Розвиток візуальної грамотності студентів вчнз на заняттях англійської мови. Причорноморський науково-дослідний інститут економіки та інновацій. Інноваційна педагогіка. Науковий журнал. Випуск 46. Видавничий дім «Гельветика», 2022. С. 19-22.</p> <p>Copernicus. http://www.innovpedagogy.od.ua/archive/s/2022/46/3.pdf</p> <p>Бешлей О. В. Асоціативний потенціал концепту молодість (на матеріалі сучасного англійського художнього дискурсу). Український науковий збірник «Іноземна філологія». Львів. Львівський національний університет імені Івана Франка. Випуск 133. 2020. С. 49–62. Copernicus. DOI: http://dx.doi.org/10.30970/fpl.2020.133.3 http://publications.lnu.edu.ua/collections/index.php/foreignphilology/article/view/317</p> <p>Бешлей О. В. Образ жінки в сучасному англійському рекламному дискурсі. Нова філологія. Збірник наукових праць. Запоріжжя : Видавничий дім «Гельветика» 2020. № 80. Том I. С. 54-60. Copernicus. ISSN 2414-1135. DOI https://doi.org/10.26661/2414-1135/2020-8</p> <p>Бешлей О. , Орищук С. Підвищення мотивації студентів в умовах дистанційного навчання. Актуальні питання гуманітарних наук. Дрогобич. 2021. Вип.37. том 1. С. 164-170. Copernicus.http://www.aphn-journal.in.ua/archive/37_2021/part_1/28.pdf</p>	<p>Університеті м. Бат, Великобританія, у межах програми Erasmus + 2019 Key Action 107, Higher Education student and staff mobility between Programme and Partner Countries International Credit Mobility Grant Agreement 2019-1-UK01-KA107-060337. У результаті проходження стажування отримано сертифікат.</p> <p>9. 17.07.2023 - 27.07.2023. - Наукове стажування “Digital Umbrella for Ukrainian Teachers” в Педагогічному університеті м. Людвігсбург, Німеччина, стажування у рамках Угоди про співпрацю. У результаті проходження стажування отримано сертифікат, який засвідчує проходження курсу, який складав 75 год, 2,5 кредити.</p> <p>10. 9.01.2024 - 4.03.2024. Стажування “Integrating Critical Thinking Skills into the Exploration of Culture in an EFL Setting”. The Online Professional English Network a program sponsored by the U.S. Department of State with funding provided by the U.S. Government and administered by FHI 360. 64 год. 2 кредити.</p> <p>11. 20.06.2024 - 30.06.2024. - Наукове стажування “Digital Umbrella for Ukrainian Teachers” в Педагогічному університеті м. Людвігсбург, Німеччина,</p>
--	--	--	--	--	---

				<p>Участь у написанні монографій (англійська мова):</p> <p>1. Federico Zannoni, Dzvenyslava Gladun, Olga Beshlei. Ukrainians fleeing the war. Stories and studies in reception contexts. CLUEB, 240 p. ISBN-10 : 8849157908 https://clueb.it/libreria/heuresis-scienze-del-educazione-studi/ukrainians-fleeing-the-war/</p> <p>2. Galan Y., Perederiy V., Beshlei O. (2021). Olympic education – Part 1. Theoretical and methodological principles of current Olympic education. LAP LAMBERT Academic Publishing, 128 p. ISBN 978-620-4-18374-9 (https://drive.google.com/file/d/1z65q3qA3BKGeYClzFZQfjEVva7tllx5i/view?usp=sharing)</p> <p>Навчально-методичні посібники</p> <p>1. A Course of English Lexicology. 3 курс : Навчально-методичний посібник / Укладачі : Єсипенко Н.Г., Бешлей О.В. Чернівці, 2021. 210 с.</p> <p>2. A Course of English Language Teaching, 3 курс : Навчально-методичний посібник / Укладач : Бешлей О.В. Чернівці, 2020. 168 с.</p> <p>3. Teaching English: socio-cultural aspect, 3 курс : Навчально-методичний посібник / Укладач: Бешлей О.В. Чернівці, 2020. 104 с.</p> <p>Робочі програми: "Вступ до спеціальності" 1 курс, спеціальність 014 Середня освіта; "Методика формування виховної діяльності з іноземної мови у ЗНЗ" 1 курс, спеціальність 014 Середня освіта.</p>	<p>стажування у рамках Угоди про співпрацю. У результаті проходження стажування отримано сертифікат, який засвідчує проходження курсу, який складає 75 год, 2,5 кредити.</p> <p>12. 28.10.2024 – 01.11.2024 – Наукове стажування в рамках Erasmus+ International Staff Week “Effective University’s Strategy for a Sustainable Internationalization” у Технічному університеті імені Георге Асачі, м. Ясси, Румунія, у співпраці з Ingenium European University. У результаті проходження стажування отримано сертифікат, який засвідчує успішне завершення курсу.</p> <p>13. 22.11.2024 – 28.11.2024 – Наукове стажування в рамках Erasmus+ YouthPass Training Course “Fostering Inclusion in Youth Work: Empowering Diverse Voices for a Brighter Future” у м. Крайова, Румунія, організоване Asociatia Nationala de Dezvoltare Continua a Tineretului din Romania (ANDCTR). У результаті проходження стажування отримано сертифікат Youthpass, який підтверджує успішну участь у програмі.</p> <p>14. 20.01.2025 - 30.01.2025. - Наукове стажування “Digital Umbrella for Ukrainian Teachers” в Педагогічному університеті м.</p>
--	--	--	--	---	--

					<p>Участь у наукових проєктах:</p> <p>1. Виконавець проєкту «Інноваційна модель реалізації та формування патріотизму дітей засобами олімпійської освіти». Тема 80800</p> <p>2. Керівник наукового проєкту ЧНУ "Розробка і використання технології візуальної грамотності в процесі навчання англійської мови студентів" (вересень 2021 - грудень 2021);</p> <p>3. Виконання функцій виконавця держбюджетної теми - № 80.801 Тема: «Активна нація: сучасна модель підвищення рівня рухової активності школярів як стратегічний елемент обороноздатності держави» № державної реєстрації: 0124U000877 Науковий керівник - Я.П.Галан Термін виконання з 01.03.2024 р. по 31.12.2024 рр.</p> <p>4. Молодший науковий співробітник - виконавець держбюджетної теми - № 71.802. Тема: «На шляху до інклюзивного суспільства: терапевтично-компенсаторна функція мистецтва та релігії у контексті воєнного часу». Керівники - І.В.Горохолінська, А.Р. Тичініна. Термін виконання з 30.01.2025 р. по 31.12.2025 рр.</p> <p>Стипендії:</p> <p>1. Призначення стипендії Кабінету Міністрів України для молодих вчених. https://www.chnu.edu.ua/novyny/aktualni-novyny/vitaiemo-peremozhtsiv-konkursu-na-otrymannia-stypendii-kabinetu-ministriv-ukrainy-dlia-molodykh-vchenykh-2024/</p>	<p>Людвігсбург, Німеччина, стажування у рамках Угоди про співпрацю.</p> <p>Викладання на курсах підвищення кваліфікації (для науковців і викладачів закладів вищої освіти у Чернівецькому національному університеті імені Юрія Федьковича на громадських засадах):</p> <p>1. «Педагогічно-дослідницька компетентність молодого науковця та викладача вищої школи: актуальні виклики і перспективи», 2023 (4 години) https://www.chnu.edu.ua/media/3eofpzjq/prohrama_pk_molodi-vcheni.pdf</p> <p>2. «Інновації в освіті: професійний бренд викладача-науковця», які відбудуться з 15 по 19 квітня 2024 року (2 години) https://www.chnu.edu.ua/nauka/pov-iazani-pidrozdily/rada-molodykh-vchenykh/konferentsii-kursy/kursy-pidvyshchennia-kvalifikatsii-molodykh-vchenykh-i-vykladachiv-2024/</p>
--	--	--	--	--	--	--

					<p>2. Призначення іменної стипендії Чернівецької міської ради молодим вченим за високі досягнення перед Чернівецькою міською територіальною громадою https://www.chnu.edu.ua/media/fljcpszs/zasidannia-ta-rishennia-ntr-7_vid_6-092023.pdf</p> <p>Підтримка студентського самоуправління: 1. Керівник постійно діючого студентського науково-методичного гуртка “Проблеми теорії і методики навчання іноземних мов в 21 столітті” в рамках ОПП "Англійська мова і література та друга іноземна мова другого (бакалаврського рівня) за спеціальністю "Середня освіта" 2. Керівник постійно діючого студентського науково-методичного гуртка "Event Makers" http://english.chnu.edu.ua/?p=9146&lang=uk</p> <p>Організаційна робота: 1. Голова Ради молодих вчених університету факультету іноземних мов. 2. Член ГО "МОЛОДЬ. НАУКА. СПОРТ. ЗДОРОВИЙ РУХ УКРАЇНИ" https://yssukraine.com/. USREOU Code 44865192</p>	
Тичініна Альона Романівна	доцент кафедри зарубіжної літератури та теорії літератури ЧНУ ім. Юрія Федьковича	Чернівецький національний університет імені Юрія Федьковича, 2011,	Кандидат філологічних наук (ДК№026240), видано на підставі рішення	13	<p>Основні публікації: 1. <i>Tyczynina A. Literacka specyfika narracji w stylistyce rysunkowej Brunona Schulza / Literary Specificity of Narration in the Drawing Stylistics of Bruno Schulz. Konteksty: Instytut Sztuki Polskiej</i></p>	<p>Експерт НАЗЯВО для проведення акредитацій освітніх програм (від 21 листопада 2023 року).</p> <p>10.2018–11.2020 – міжнародна школа докторантів у Брно, участь у</p>

		<p>спеціальність «Філологія», кваліфікація «Магістр філології». (Диплом РН №41551263).</p> <p>Відкритий міжнародний університет розвитку людини «Україна», 2007, спеціальність «Фінанси», кваліфікація «Молодший спеціаліст з фінансів».</p>	<p>Атестаційної колегії від 22 грудня 2014 р. Спеціальність - 10.01.06. “Теорія літератури”.</p> <p>Тема дисертації:</p> <p><i>«Рецептивна трансгресія: літературний текст у дитячій свідомості»</i>, (2014).</p> <p>Доцент кафедри зарубіжної літератури та теорії літератури, асистент доцента АД№013354, видано на підставі рішення Атестаційної колегії від 20 червня 2023 р.</p>		<p>Akademii Nauk. 2021. № 4. P. 53–60. ISSN:1230-6142. (Scopus).</p> <p>2. Matychak A., Chervinska O., Nikoriak N., Basniak T., Tychinina A. Theological Discourse in the Formation of the Literary Tale: How Worldview came to Dominate Narrative. <i>Interlitteraria</i>. Tartu : University of Tartu Press, 2022. № 27/2. P.228–247. (Web of Science)</p> <p>3. Тичініна, А., Нікоряк, Н. Новела В. Домонтовича «Спрага Музики» в аспекті інтердискурсивної методології. <i>Visnyk Universitetu imeni Alfreda Nobelya. Seriya: Filologicni Nauki</i>, vol. 1, issue 25, 2023. pp. 131-143. (Scopus).</p> <p>4. Matychak A., Nikoriak N., Tychinina A. Ontology of the Art Phenomenon in Iris Murdoch’s Fiction. Ljubljana: Slovensko društvo za primerjalno književnost (Slovenian Comparative Literature Association. 2023, №46 (3), P. 141-156. (Scopus).</p> <p>5. Тичініна А. У пошуках сенсу наративної метафори Умберто Еко: “впіймати Голубку жовтогогарячого кольору”. <i>Питання літературознавства</i> : науковий журнал. Чернівці : Чернівецький нац. ун-т, 2020. Вип. 101. С. 256–277. (Index Copernicus, Категорія В).</p> <p>6. Namestiuk, S., Tychinina, A. and Vilchanska, Y. The Transitivity as a genrological factor of Intertextuality. <i>Вісник Маріупольського державного університету Серія: Філологія</i>. 2020. Вип. 23. С. 72–77. (Index Copernicus, Категорія В).</p> <p>7. Червінська О., Паранюк Д., Тичініна А. На межі літератури і музики: інтермедіальні коди фентезі Кліффорда</p>	<p>літературознавчих колоквиумах з публікаціями доповідей у колективних монографіях (Чехія);</p> <p>05.11.2020–15.12.2020 – підвищення кваліфікації (стажування) обсягом 180 годин в Кам’янець-Подільському національному університеті імені Івана Огієнка на тему: «Наративний аналіз тексту у колі сучасних методологічних практик».</p> <p>15.06.2022–29.06.2022 – підвищення кваліфікації «Риторична майстерність педагога» в Національному центрі «Мала академія наук обсягом 15 год.</p> <p>22.05.2022–01.07.2022 – міжнародне науково-педагогічне онлайн-стажування на тему: «Славістика в Університеті Масарика» (Університет Масарика, Філософський факультет, Інститут славістики, Брно (Чеська республіка) обсягом 180 год.</p> <p>26.10.2022 – підвищення кваліфікації на вебінарі «Українознавчі студії в Україні і в діаспорі», проведеного у межах регіонального експерименту «Технології професійного розвитку педагога в умовах неформальної освіти» обсягом 3 год.</p> <p>03.03.2023 – підвищення кваліфікації на вебінарі від Інституту педагогічної освіти і</p>
--	--	--	---	--	--	--

				<p>Саймака. <i>Мистецтвознавчі записки</i> : зб. наук. праць. Київ : ІДЕЯ ПРИНТ, 2020. Вип. 3. С.79–84. (Категорія В).</p> <p>8. Тичініна А. Перегуки між чеською методологічною платформою та ідеями сучасного українського літературознавства. <i>Питання літературознавства</i> : науковий журнал. Чернівці : Чернівецький нац. ун-т, 2020. Вип. 102. С. 193–218. (Index Copernicus, Категорія В).</p> <p>9. Tychinina A., Paranyuk D. Simulacra of the hyperreal Fantasy World in the novel by Clifford Simak “Out of their Minds”. <i>Актуальні питання суспільних наук та історії медицини. Спільний українсько-румунський науковий журнал.</i> Чернівці–Сучава : БДМУ, 2021. 3 (31). С. 35–39. (Index Copernicus, Категорія В).</p> <p>10. Тичініна А. Ідея спорідненої праці Григорія Сковороди у поезії модерністського об’єднання „Музагет”. <i>Питання літературознавства</i> : науковий журнал. Чернівці : Чернівецький нац. ун-т, 2022. Вип. 106. С. 25–40. (Index Copernicus, Категорія В).</p> <p>11. Тичініна А. Від структуралізму до поструктуралізму: мотивація зміни методологічної траєкторії у досвіді Мішеля Фуко. <i>Вісник Маріупольського державного університету. Серія: Філологія.</i> Вип. 26-27. Київ, 2022. С. 172–179. (Index Copernicus, Категорія В).</p> <p>12. Тичініна А., Наместюк С. Інтерпретація художнього образу: аспекти поетики і методики. <i>Вісник науки та освіти.</i> Київ: Видавнича група «Наукові перспективи». 2023. № 7(13).</p>	<p>освіти дорослих НАПН України «Педагогіка – це моє життя» (педагогіка Добра Івана Зазюна у вимірах сучасності)» обсягом 3 год. 10.03.2023 – підвищення кваліфікації на вебінарі «Педагогічна спадщина Софії Русофії (прийдіть, будемо жити задля наших дітей)».</p> <p>15.03.2023-12.04.2023 – підвищення кваліфікації «Прогресильне викладання: складові системи якості вищої освіти» обсягом 30 год.</p> <p>24.07.2023-24.08.2023 – успішне складення онлайн-курсів, наданих Національним агентством із забезпечення якості вищої освіти через платформу Prometheus. «Експерт з акредитації освітніх програм: онлайн тренінг» та «Як написати якісний звіт про результати акредитаційної експертизи освітньої програми».</p> <p>15.04.2024-19.04.2024 – підвищення кваліфікації в Чернівецькому національному університеті імені Юрія Федьковича «Інновації в освіті: професійний бренд викладача-науковця» обсягом 14 год.</p> <p>05.06.2024-06.06.2024 – підвищення кваліфікації на заходах «Інтернаціоналізація навчальних програм UNITA 2024».</p>
--	--	--	--	---	--

					<p>C.287-299. (Index Copernicus, Категорія В). 13.Paranyuk D., Tychinina, A. Intertextuality of the Personosphere as a Factor of Meta-genre and the key to the Success of a Text (Clifford Simak “Shakespeare’s Planet”). <i>Питання літературознавства</i>, 2023. № 107. (Index Copernicus, Категорія В).</p> <p>14.Tychinina A., Paranyuk D. Post-traumatic existentiells in a literary text: the Example of one short story by J. D. Salinger. <i>Актуальні питання гуманітарних наук: міжвузівський збірник наукових праць молодих вчених Дрогобицького державного педагогічного університету імені Івана Франка</i>. Дрогобич : Видавничий дім «Гельветика», 2023. Вип. 64. Том 2. С.232-238. (Index Copernicus, Категорія В).</p> <p>15.Тичініна А. Реінтерпретація: рецепція пандемії у часи війни (особливості сприйняття «Декамерону» Дж. Бокаччо сучасними студентами). <i>Вісник науки та освіти</i>. Київ: Видавнича група «Наукові перспективи», Випуск № 11(17), 2023. С.347-362. (Index Copernicus, Категорія В).</p> <p>16.Тичініна А. Мультимитець у «Музагеті»: інтермедіальна домінанта творчості Михайла Жука. <i>Питання літературознавства</i> : науковий журнал. Чернівці : Чернівецький нац. ун-т, 2023. Вип. 108. (Index Copernicus, Категорія В).</p> <p>17.Тичініна А. Поет «загубленого п’ятиріччя»: Дмитро Загул як учасник модерністського угруповання</p>	
--	--	--	--	--	--	--

					<p>«Музагет». <i>Питання літературознавства</i>, 2024, №109, С.173-203. (Index Copernicus, Категорія В).</p> <p>18. Горбатюк М., Тичініна А. Імагопоетика есеїстичного роману Вальтрауд Міттіх «Лист в Україну». <i>Вісник науки та освіти</i> : Видавнича група «Наукові перспективи», № 7(25) С.165-178. (Index Copernicus, Категорія В).</p> <p>19. Тичініна А., Віщак Ю. Синергія літературного та візуального наративів: ілюстрації Г. Нарбути до казки Г. К. Андерсена «Соловей». <i>Вісник науки та освіти</i>, Видавнича група «Наукові перспективи», 2024, №6(24), С.366-378. (Index Copernicus, Категорія В).</p> <p>20. Тичініна А., Нікоряк Н. Екзистенціали самотності в романі Д. Овенс «Там, де співають раки». <i>Наукові праці Міжрегіональної Академії управління персоналом</i>. Філологія, (2 (12), 2024, с. 89-94. (Index Copernicus, Категорія В).</p> <p>21. Тичініна А. Діалог з Іншим крізь призму екзистенційного досвіду автора у сучасній українській поезії (Сергій Жадан Життя Марії). <i>Dominanty tematyczne in Ności w dyskursach literackich i kulturowych po 1989 roku</i>. Wydawnictwo Uniwersytetu Przyrodniczo-Humanistycznego w Siedlcach, 2024. С.21-44. (колективна монографія)</p> <p>22. Tychinina A., Hurhish A. Prospects of using Cultural-historical and Multicultural Approaches for the Formation of cultural competence in foreign Literature Lessons in Secondary School. <i>Moderní aspekty</i></p>	
--	--	--	--	--	---	--

				<p>vědy: XLIX. Díl mezinárodní kolektivní monografie / Mezinárodní Ekonomický Institut s.r.o.. Česká republika: Mezinárodní Ekonomický Institut s.r.o., 2024. pp. 125-136. DOI 10.52058/49-2024. (колективна монографія)</p> <p>23. Тичініна А. «Similem ad similem ducit Deus»: концепція спорідненої праці Григорія Сковороди як аксіологічний орієнтир поезії музаєтів. <i>Поліфонія сквородинських дискурсів</i> : колективна монографія / за заг. ред. А. Тичініної; передмова О. Бродецького, А. Тичініної. Чернівці : Чернівець. нац. ун-т ім. Ю. Федьковича, 2024. С.149-176.</p> <p>24. Тичініна А.Р. Терапевтична функція художнього образу: поетика біблійних образів Сергія Жадана. <i>Питання літературознавства</i>, №110, 2024. С.36-61.</p> <p>Робота у складі разових спеціалізованих вчених рад: Офіційний опонент (Гнатенко С.; Черноконь В.) та офіційний рецензент (Калинич К.) у разових спеціалізованих вчених радах по захисту дисертацій, поданих на здобуття наукового ступеня доктора філософії.</p> <p>Виконання функцій (повноважень, обов'язків) наукового керівника або відповідального виконавця наукової теми (проекту) 1. Викладач зарубіжної літератури та науковий керівник дослідницьких робіт в КОПНЗ «Буковинська Мала академія наук учнівської молоді» (за договором). 2. Голова Ради молодих вчених філологічного факультету; засновниця і</p>	
--	--	--	--	---	--

					<p>керівниця Наукового товариства студентів, аспірантів, докторантів і молодих вчених філологічного факультету.</p> <p>3. Організаторка всеукраїнських і міжнародних наукових та просвітницьких заходів, у т.ч. 10 заходів із академічної доброчесності.</p> <p>4. Керівництво науково-дослідницьких робіт учнів, переможців II та III етапів Всеукраїнського конкурсу-захистів науково-дослідницьких робіт учнів – членів Національного центру „Мала академія наук України” (2022–2024).</p> <p>5. Керівництво науковою роботою студента, лауреата Всеукраїнського конкурсу студентських наукових робіт з галузей знань і спеціальностей (2023).</p> <p>6. Науковий керівник магістерської роботи (Гургіш А.); науковий керівник аспірантів 1 року навчання (Віщак Ю., Горбатюк М.).</p> <p>7. Співкерівник держбюджетної теми міждисциплінарного проекту "На шляху до інклюзивного суспільства: терапевтично-компенсаторна функція мистецтва та релігії у контексті воєнного часу" - фундаментальних наукових досліджень, прикладних наукових досліджень та науково-технічних (експериментальних) розробок молодих вчених, які працюють (навчаються) у закладах вищої освіти та наукових установах, що належать до сфери управління Міністерства освіти і науки України. Наказ №1801 від 27.12.2024.</p> <p>8. Рецензент наукового видання, включеного до переліку фахових видань України «Питання літературознавства».</p>	
--	--	--	--	--	---	--

<p>Шиб Альона Василівна</p>	<p>доцент кафедри англійської мови ЧНУ ім. Юрія Федьковича</p>	<p>Чернівецький національний університет імені Юрія Федьковича, 2000 Спеціальність – “Мова та література (англійська)”, кваліфікація – магістр філології, викладач англійської мови та літератури, вчитель німецької мови</p>	<p>Кандидат педагогічних наук. 13.00.04 “Теорія та методика професійної освіти” Тема: «Формування професійної компетентності майбутніх перекладачів засобами інтерактивних технологій». Доцент кафедри англійської мови. Диплом кандидата наук ДК 020203 від 14.02.2014, Атестат доцента АД 000511 від 12.12.2017</p>	<p>22</p>	<p>1. Shyba A. Assertiveness in the process of foreign language communicative competence formation // Актуальні питання гуманітарних наук. Вип. 37, том 3, 2021 – С. 288 – 292 2. Shyba A. The influence of the affective factors on the foreign language acquisition // The XI th International scientific and practical conference «Academic research in multidisciplinary innovation» November 30 – December 03, 2020 Amsterdam, Netherlands, pp. 241-244. 3. Шиб А.В. Реалізація системно-діяльнісного підходу в процесі професійної підготовки майбутнього вчителя іноземної мови // Інноваційні технології у контексті іншомовної підготовки фахівця : VI міжнародна науково-практична конференція: збірник наукових праць : Молодий вчений, липень 2020р. – № 7.1 (83.1). - Молодий вчений, 2020 – С. 146-149</p>	<p>1. Університет Вітаутаса Великого, Литва. Тема: "У пошуках нових стратегій, методів та форм роботи» 13-17.09. 2021 2. Університет Вітаутаса Великого, Литва. Стажування в межах програми ERASMUS + STAFF MOBILITY FOR TEACHING 2021/2022 30.04 - 15.05.2022 5. Вільнюський університет, Литва. Тема: "Викладання іноземної мови в класичному європейському ВНЗ» 04-29 липня 2022 3. Національна академія педагогічних наук України ДЗВО «Університет менеджменту освіти», Центральний інститут післядипломної освіти (з 21 лютого по 23 вересня 2022 р.), Підвищення кваліфікації за темою: «Психологічна майстерня гармонійних міжособистісних стосунків учасників освітнього процесу», 6 кредитів 4. Бат Спа Університет, м. Бат, Велика Британія. Стажування в межах програми програми академічної мобільності ERASMUS +, 08 – 15 травня 2023 5. Університет Вітаутаса Великого, м. Вільнюс, Литва. Міжнародне науково-практичне стажування «Литовські студії за кордоном» з 09.07.2023 – по 23.07.2023, 3 кредити ECTS 6. Університет Вітаутаса Великого, м. Вільнюс, Литва. Інтенсивний курс «Lithuanian Study Course», з 09.07.2024 - по 23.07.2024, 3 кредити ECTS</p>
-------------------------------------	--	---	---	-----------	--	--

						7. Педагогічний університет м. Людвігсбург, Німеччина у межах програми Німецької служби академічних обмінів DAAD «Україна цифрова», з 20.01.2025 – по 29.01.2025, 72 год.
Павлович Тетяна Іванівна	доцент кафедри англійської мови, факультет іноземних мов, Чернівецький національний університет імені Юрія Федьковича	Чернівецький національний університет імені Юрія Федьковича, 2006 р. “Мова та література (англійська)”, кваліфікація - філолог, викладач англійської мови та літератури, вчитель німецької мови.	Кандидат філологічних наук, 10.02.04 – германські мови, диплом ДК № 027217 Від 2015 р. Тема дисертації “Гендерна специфіка об’єктивації емоційного концепту СТРАХ у сучасному англійському дискурсі” доцент кафедри англійської мови, атестат АД № 000116 Від 27.04.2017	19 років	1. Павлович Т., Мігорян О. Структурно-семантичні особливості дієслівних похідних префіксально-ономасіологічних категорій (діахронний аспект). <i>Науковий вісник Чернівецького університету, Серія «Германська філологія»</i> . 2020. Вип. 822. С. 175–185. https://doi.org/10.31861/gph2020.822.175-185 4. Павлович Т.І., Мігорян О.В., Федич Г. Д. Імплицитні конвенціональні метафори на представлення концепту CONFLICT / КОНФЛІКТ. <i>The VII th International scientific and practical conference «Topical issues of science and practice» November 02-06, 2020 London</i> . Great Britain, 2020. С. 605–610. https://doi.org/10.32841/2409-1154.2021.47-2.4 5. Павлович Т., Швець М. Мовне вираження антропоморфізації рослин та тварин на стилістичному рівні у сучасних англійських анімаційних фільмах (на матеріалі скриптів сучасних англійських анімаційних фільмів). <i>Науковий вісник: Львівський часопис</i> . 2020. № 8. С.204–210. https://doi.org/https://doi.org/10.32447/2663-340X-2020-8.32 6. Павлович Т.І., Мігорян О.В., Федич Г.Д. Понятійні ознаки концепту CONFLICT. <i>Науковий вісник міжнародного гуманітарного</i>	1. ДВНЗ “Переяслав-Хмельницький державний педагогічний університет імені Григорія Сковороди” за програмою освітнього курсу “Управління людськими ресурсами ” 30 годин/1 кредит. 31.05.2021 р. 3. ДВНЗ “Переяслав-Хмельницький державний педагогічний університет імені Григорія Сковороди” за програмою освітнього курсу “Цифрові інструменти в освітній діяльності ”60 годин/2 кредити 18.06.2021 р. 4. Інноваційні методи викладання. Буковинський державний медичний університет, 15.11.2022-15.12.22, 90 год 5. Участь у міжнародній науково-теоретичній конференції « <i>Scientific method: reality and future trends of researching</i> », серпень 25, 2023, м. Загреб, республіка Хорватія та отримання 0,1 кредиту ECTS. Сертифікати про участь у конференції із зазначенням кількості кредитів наявні

				<p>університету. Серія "Філологічна". 2021. Вип. 47. Т. 2. С. 15–19.</p> <p>7. Павлович Т.І. Суродейкіна Т.В., Швиґар Д.М. Особливості історизмів та лексичних архаїзмів у творчості Г. Лавкрафта. Науковий журнал <i>Молодий Вчений</i>. 2021. № 7(95). С.78–85. https://doi.org/10.32839/2304-5809/2021-7-95-17</p> <p>8. Yesyenko N., Pavlovych T., Migorian O., Bloschynskiy I., & Mysechko O. Metaphorical Representation of Anthropomorphic Concepts in British and American Fairy Tales. <i>Journal of Language and Linguistic Studies</i>, Vol. 18, Special Issue 1, 2022. ISSN: 1305-578X</p> <p>9. Тетяна Павлович, Тетяна Суродейкіна, Дана Дуцак. Фреймова структура концепту LOVE. <i>Науковий вісник Чернівецького університету : збірник наукових праць</i>. – Чернівці : Видавничий дім "Родовід", 2022. – Вип. 835-836 : Германська філологія. – С.102 –108.</p> <p>10. Павлович Т.І. Мігорян О.В. АКТУАЛЬНІ АСПЕКТИ РЕАЛІЗАЦІЇ КОМПЕТЕНТІСНОГО ПІДХОДУ У СУЧАСНІЙ ОСВІТІ / Актуальні питання гуманітарних наук Дрогобицького державного педагогічного університету імені Івана Франка. – Видавничий дім "Гельветика", 2023. Випуск 60, том 3. – С.178 –183.</p> <p>11. Тетяна Павлович, Ольга Мігорян. Сучасні лінгвістичні підходи в літературі (на матеріалі англійської мови). Актуальні питання гуманітарних наук: міжвузівський збірник наукових праць молодих вчених Дрогобицького державного педагогічного університету</p>	
--	--	--	--	--	--

				<p>імені Івана Франка / [редактори-упорядники М. Пантюк, А. Душний, В. Ільницький, І. Зимомря]. Дрогобич : Видавничий дім «Гельветика», 2024. Вип. 75. Том 2, С. 160 –165.</p> <p>12. Павлович Т.І, Сурадейкіна Т.В. Семантичні особливості ЛСП WAR на сторінці Бориса Джонсона в соціальній мережі Instagram. Scientific method: reality and future trends of researching: collection of scientific papers "SCIENTIA" with Proceedings of the II International Scientific and Theoretical Conference, August 25, 2023/ Zagreb, Republic of Croatia: European Scientific Platform. С.148–150 https://doi.org/10.36074/scientia-25.08.2023</p> <p>13. Pavlovych T., Migorian O. Modern Linguistic Approaches in Literature Studies. The 21st International scientific and practical conference “Innovative solutions in public communications and international relations” (May 28–31, 2024) Sofia, Bulgaria. International Science Group. 2024. P.215–218.</p> <p>Навчально-методичні праці:</p> <p>14. Павлович Т.І. Практичний курс англійської мови як першої іноземної (аналітика, усне мовлення), 1 курс: Навчальний посібник. Чернівці, 2024. 204 с.</p> <p>15. Павлович Т.І. Практичний курс англійської мови як першої іноземної (усне мовлення), 2 курс: Навчальний посібник. Чернівці, 2022. 88 с.</p> <p>16. Павлович Т.І. English Literature, 4 курс: Навчальний посібник. Чернівці, 2022. 79 с.</p>	
--	--	--	--	--	--

					17. Павлович Т.І., Гнатковська О.М. Home reading. 4 курс: Навчальний посібник. Чернівці, 2022. 236 с. 18. Павлович Т.І., Гнатковська О.М. Home reading. 4 курс: Навчальний посібник. Чернівці, 2023. 375 с. Керує науковими роботами магістрів та бакалаврів.	
Вітвіцька Наталя Мирославі вна	асистент кафедри англійської мови факультету іноземних мов Чернівецького національного університету імені Юрія Федьковича	Чернівецький національний університет імені Юрія Федьковича, 2021 р., “Германські мови і літератури (переклад включно), перша - англійська”, кваліфікація – філолог, викладач англійської мови та літератури, вчитель французької мови	Магістр. 035 Філологія Тема магістерської роботи: «Авторська репрезентація персонажів у художніх творах: лінгвальний та гендерний аспекти»	3 роки	1. Вітвіцька Н. Авторська репрезентація персонажів у художньому дискурсі психологічного трилера : гендерний аспект. <i>Магістерські студії</i> . 2021. Вип 1, С. 20-26. 2. Вітвіцька Н. Авторська репрезентація персонажів у художніх творах : лінгвальний аспект. <i>Матеріали студентської наукової конференції Чернівецького національного університету імені Юрія Федьковича, 20-22 квітня 2021 року</i> . Чернівці: Чернівці. нац. ун-т ім. Юрія Федьковича, 2021. С. 35-36. 3. Вітвіцька Н. М., Єсипенко Н. Г. (2023). Лексико-граматичні особливості прямого мовлення персонажа- трикстера у художньому дискурсі (на матеріалі збірки Ніла Геймана «Скандинавська міфологія»). <i>Studia Philologica.</i> № 21. С.46-56. DOI: https://doi.org/10.28925/2311-2425.2023.214 . ISSN: 2412-2491 (Online). УДК 811.111:801.73 4. Ліннікова В.О., Буртник Б.Я., Буртник С.Я., Вітвіцька Н.М. Агресивно-марковані мовленнєві акти у політичних дебатах 2020 року між д.трампом та дж. Байденом <i>Міжнародний науковий журнал «Грааль науки»</i> № 39 (травень, 2024) РОЗДІЛ XXI. ФІЛОСОФІЯ ТА ПОЛІТОЛОГІЯ	1. 30.06.2025. PEIC C2 - Сертифікат, що підтверджує володіння англійською мовою на рівні C2 (Proficient), номер сертифікату PQS20 23502898367. 2. Екзаменатор міжнародного іспиту на визначення рівня володіння англійською мовою Pearson English International Certificate від CLA; Номер екзаменатора в міжнародній базі: UA00164 3. 3 кредити, Чернівецький національний університет імені Юрія Федьковича; "Розвиток професійно-особистісного потенціалу викладача ЗВО: психолого-педагогічні, дослідницькі, цифрові компетентності", сертифікат серія ПК-НПП-022025 №27 від 10 лютого 2025 р. 4. 0,7 кредити ECTS 25.12.2022 участь в міжнародній науково-практичній конференції "Молодіжна наука заради миру та розвитку", м. Чернівці сертифікат від 8-10 листопада 2023, №2/2023

					<p>C.403-413. https://doi.org/10.36074/grail-of-science.10.05.2024.061 ISSN 2710–3056</p> <p>5. Вітвіцька Н. М. Linguistic Features of Direct Speech of a Trickster Character in Fiction Discourse: Lexical Aspect (Based on the Material of Neil Gaiman's Collection "Norse Mythology"). МОЛОДІЖНА НАУКА ЗАРАДИ МИРУ ТА РОЗВИТКУ : матеріали II Міжнар. наук.-практ. конф. присвяченої Всесвітньому дню науки 8-10 листопада 2023 р, м. Чернівці, 2023. Гіперпосилання на збірник матеріалів конференції: https://archer.chnu.edu.ua/xmlui/handle/123456789/8523</p> <p>6. Керівництво студентським науково-популярним журналом EDEM https://englishdept.chnu.edu.ua/studentu/ku turno-prosvitnytska-diialnist/naukovo-populiarnyi-zhurnal-edem/</p> <p>7. Керівництво курсовими роботами студентів 3 курсу спеціальностей “Філологія” та “Середня освіта”</p>	<p>5. 6 грудня 2023 - Dinternal Education. “Reading: in-depth look at PEIC (PTE General)”. Сертифікат DE-45-0612202311-32317 (2 години, 0,07 кредиту)</p> <p>6. 23 грудня 2023 - Dinternal Education “Writing: in-depth look at PEIC (PTE General)”. Сертифікат . DE-45-0412202311-32317 (2 години, 0,07 кредиту)</p>
Коваль Анна Володимирівна	здобувачка освіти	спеціальність “014 - Середня освіта”, спеціалізація “Англійська мова та зарубіжна література”				
Буйновська Анастасія Богданівна	стейкхолдерка Міжнародний Мовний Центр WAY UP -	ЧНУ ім. Ю.Федьковича, 2011 рік. Факультет іноземних мов, кафедра		15	Автор методички Writing для студентів факультету, автор методичного курсу для викладачів, автор курсу англійської для дорослих Practical Speaking Course.	CELTA, ICF Coach

	Співвласниця та керівник	перекладу. Спеціальність англо-український переклад. Ступінь магістра.				
--	--------------------------	--	--	--	--	--

1. Профіль освітньої програми «Середня освіта (Англійська мова та зарубіжна література)» зі спеціальністю А4 Середня освіта за предметною спеціальністю А4.021 Англійська мова та зарубіжна література галузі знань А Освіта

1 – Загальна інформація	
Повна назва вищого навчального закладу та структурного підрозділу	Чернівецький національний університет імені Юрія Федьковича факультет іноземних мов кафедра англійської мови
Ступінь вищої освіти та назва кваліфікації мовою оригіналу	Вчитель-бакалавр англійської мови. Вчитель-бакалавр зарубіжної літератури. Середня освіта (англійська мова та зарубіжна література).
Офіційна назва освітньої програми	Середня освіта (Англійська мова та зарубіжна література)
Тип диплому та обсяг освітньої програми	Диплом бакалавра, одиничний, 240 кредитів ЄКТС, термін навчання 3 роки 10 місяців.
Наявність акредитації	Сертифікат про акредитацію № 3417 відповідно до рішення Акредитаційної комісії від 20 травня 2022, протокол №8(13), термін дії сертифіката до 1 липня 2027 року.
Цикл/рівень	НРК України – 6 рівень, FQ-EHEA – перший цикл, EQF-LLL – 6 рівень
Передумови	Наявність повної загальної середньої освіти
Мова(и) викладання	Англійська, українська, німецька / французька.
Термін дії освітньої програми	Термін дії освітньої програми 2022-2027 р.
Інтернет-адреса постійного розміщення опису освітньої програми	
2 – Мета освітньої програми	
Підготовка високопрофесійного конкурентоспроможного фахівця – вчителя основної (англійської) іноземної мови та вчителя зарубіжної літератури, який володіє фундаментальною теоретичною базою фахових дисциплін, методологією наукового дослідження, сучасними інформаційними технологіями в галузі викладання іноземних мов у закладі загальної середньої освіти. Успішне завершення програми передбачає здобуття фундаментальних та професійно-орієнтованих знань, вмінь і навичок, здатність до інноваційної педагогічної діяльності, організації інклюзивного освітнього середовища для навчання та виховання учнів, безперервної самоосвіти та професійного самовдосконалення.	
3 – Характеристика освітньої програми	
Предметна область (галузь знань, спеціальність, спеціалізація (за наявності))	<i>Програма підготовки за спеціальністю А4 Середня освіта, А4.021 Англійська мова та зарубіжна література, галузі знань 01 Освіта включає:</i> <ul style="list-style-type: none"> • теоретичне навчання (206 кредитів ECTS – 85 %) з дисциплін у вигляді аудиторних занять (лекційних, семінарських, практичних) і самостійної роботи. • обсяг теоретичного навчання, який забезпечує отримання базової кваліфікації з основної мови складає 60 кредитів ECTS (25%).

	<ul style="list-style-type: none"> ● блок навчальних дисциплін, що забезпечує підготовку з методики навчання англійської мови та зарубіжної літератури складає 25 кредитів ECTS (10.5 %); ● блок навчальних дисциплін, що забезпечує підготовку із зарубіжної літератури (ОК та ВК) складає 27 кредитів ECTS (11.2 %); ● блок навчальних дисциплін, що забезпечує підготовку з другої іноземної мови складає 27 кредитів ECTS (11.2 %); ● виконання курсових робіт зі спеціальності (6 кредитів ECTS – 2.2 %); ● виконання курсових робіт із зарубіжної літератури (3 кредити ECTS – 1.1 %); ● проходження педагогічної практики з основної мови і зарубіжної літератури (25 кредитів ECTS – 10.5 %); <p>Об’єкт вивчення: англійська мова та зарубіжна література (у теоретичному, практичному, науково-дослідницькому аспектах); методики викладання англійської мови та зарубіжної літератури.</p> <p>Цілі навчання: формування інтегральних, загальних і фахових компетентностей вчителя закладу середньої освіти, необхідних для розв’язання складних спеціалізованих задач і практичних проблем у сфері професійної діяльності.</p> <p>Теоретичний зміст предметної області: поняття, категорії, наукові концепції та принципи фундаментальних і прикладних наук галузі, достатні для формування предметних компетентностей за відповідними спеціальностями, теоретичні основи наук про освіту, загальної і вікової психології, методики навчання англійської мови та зарубіжної літератури у закладах загальної середньої освіти.</p> <p>Методи і засоби: загальнонаукові методи пізнання та дослідницької діяльності, методи відповідних наук, освітні технології та методики формування компетентностей за відповідними спеціальностями в закладах загальної середньої освіти, моніторинг педагогічної діяльності, інформаційно-комунікаційні технології.</p> <p>Інструментарій та обладнання: сучасне інформаційно-комунікаційне обладнання для освітнього процесу; спеціалізоване лабораторне та технологічне обладнання і програмне забезпечення; бібліотечні ресурси та технології; бази для проведення навчальних і виробничих практик (за договорами про співпрацю).</p>
Орієнтація освітньої програми	Освітньо-професійна, прикладна Підготовка фахівців до професійної діяльності в галузі освіти і навчання іноземних мов
Основний фокус освітньої програми та спеціалізації	Базова вища освіта в галузі знань «Освіта» зі спеціальності «Середня освіта» з предметною спеціальністю «Англійська мова та зарубіжна література». Ключові слова: педагогіка, освіта, англійська мова, англійська література, зарубіжна література.

Особливості програми	Програма орієнтована на інтеграцію теоретичної та практичної підготовки з основної та другої іноземної мов з ґрунтовним опануванням теоретико-лінгвістичних, психолого-педагогічних дисциплін, педагогічними практиками у середніх навчальних закладах, розробкою та захистом дослідницьких проектів фахового спрямування, експериментальною перевіркою інноваційних освітніх технологій, залученням до процесу міжкультурної комунікації та участь у міжнародних програмах академічного обміну (наприклад, програми Еразмус) та ін.; в освітянських програмах; наявність мовних асистентів іноземців (американський Корпус Миру,) іноземна мова викладання фахових предметів.
4 – Придатність випускників до працевлаштування та подальшого навчання	
Придатність до працевлаштування	<p>Бакалавр середньої освіти може працювати в освітній галузі; на викладацьких посадах у загальноосвітніх навчальних закладах загальної та спеціалізованої, професійної (професійно-технічної), позашкільної, фахової передвищої освіти, міжшкільні ресурсні центри (міжшкільні навчально-виробничі комбінати), установи та організації у сфері освіти.</p> <p>Освітньо-професійна програма за спеціальністю «Англійська мова та зарубіжна література література» може бути спрямована на підготовку з таких професій (згідно з чинною редакцією Національного класифікатора України: Класифікатор професій (ДК 003:2010):</p> <ul style="list-style-type: none"> 2320 – Вчитель закладу загальної середньої освіти 2320 - Викладач професійно-технічного навчального закладу 2320 - Викладач професійного навчально-виховного закладу 2331 – Вчитель початкових класів закладу загальної середньої освіти 3340 - Асистент вчителя 2351.2 - Вихователь-методист 2359.2. – Педагог-організатор 2359.2 - Методист позашкільного закладу 2359.2. – Організатор позакласної та позашкільної виховної роботи з дітьми 3340 – Лаборант (освіта)
Подальше навчання	Навчання за програмою підготовки магістра
5 – Викладання та оцінювання	
Викладання та навчання	Студентсько-центроване навчання, самонавчання, проблемно-орієнтоване навчання, навчання через виробничу та навчальну практику.
Оцінювання	Усні та письмові екзамени, захисти практик та курсових робіт, есе, презентації тощо.
6 – Програмні компетентності	

<p>Інтегральна компетентність</p>	<p>ІК. Здатність розв'язувати складні спеціалізовані задачі й практичні проблеми в галузі середньої освіти, що передбачає застосування теорій та методів освітніх наук і характеризується комплексністю й невизначеністю педагогічних умов організації навчально-виховного процесу в ЗЗСО.</p>
<p>Загальні компетентності (ЗК)</p>	<p>ЗК1. Здатність до абстрактного мислення, аналізу та синтезу, до застосування знань у практичних ситуаціях.</p> <p>ЗК2. Знання й розуміння предметної області та професійної діяльності.</p> <p>ЗК3. Здатність спілкуватися державною мовою як усно, так і письмово, до комунікації іноземною мовою за предметною спеціальністю.</p> <p>ЗК4. Здатність орієнтуватися в інформаційному просторі, здійснювати пошук, аналіз та обробку інформації з різних джерел, ефективно використовувати цифрові ресурси та технології в освітньому процесі.</p> <p>ЗК5. Здатність діяти автономно, приймати обґрунтовані рішення у професійній діяльності і відповідати за їх виконання, діяти відповідально і свідомо на основі чинного законодавства та етичних міркувань (мотивів).</p> <p>ЗК6. Здатність до міжособистісної взаємодії та роботи у команді у сфері професійної діяльності, спілкування з представниками інших професійних груп різного рівня.</p> <p>ЗК7. Здатність реалізувати свої права і обов'язки як члена суспільства; усвідомлення цінності громадянського (вільного демократичного) суспільства та необхідності його сталого розвитку, верховенства права, прав і свобод людини і громадянина в Україні.</p> <p>ЗК8. Здатність зберігати та примножувати моральні, культурні, наукові цінності і досягнення суспільства на основі розуміння історії та закономірностей розвитку предметної області, її місця у загальній системі знань про природу і суспільство та значення у розвитку суспільства, техніки і технологій.</p> <p>ЗК9. Здатність зберігати особисте фізичне та психічне здоров'я, вести здоровий спосіб життя, керувати власними емоційними станами; конструктивно та безпечно взаємодіяти з учасниками освітнього процесу, використовувати різні види та форми рухової активності для активного відпочинку.</p> <p>ЗК10. Здатність поважати різноманітність і мультикультурність суспільства, усвідомлювати необхідність рівних можливостей для всіх учасників освітнього процесу</p> <p>ЗК11. Здатність дотримуватись вимог законодавства щодо академічної доброчесності й використання об'єктів авторського права; мережевий етикет у професійній діяльності.</p> <p>ЗК12. Здатність уникати небезпек в інформаційному просторі; забезпечувати захист і збереження персональних даних.</p>

<p>Фахові компетентності, спільні для всіх предметних спеціальностей (ФК)</p>	<p>ФК1. Здатність перенесення системи наукових знань у професійну діяльність та в площину навчального предмету.</p> <p>ФК2. Здатність забезпечувати навчання учнів державною мовою; формувати та розвивати їх мовно-комунікативні уміння і навички в області предметної спеціальності.</p> <p>ФК3. Здатність здійснювати цілепокладання, планування та проектування процесів навчання і виховання учнів з урахуванням їх вікових та індивідуальних особливостей, освітніх потреб і можливостей; добирати та застосовувати ефективні методики й технології навчання, виховання і розвитку учнів.</p> <p>ФК4. Здатність формувати і розвивати в учнів ключові та предметні компетентності засобами навчального предмету та інтегрованого навчання; формувати в них ціннісне ставлення, розвивати критичне мислення.</p> <p>ФК5. Здатність здійснювати об'єктивний контроль і оцінювання рівня навчальних досягнень учнів на засадах компетентнісного підходу, аналізувати результати їхнього навчання.</p> <p>ФК6. Здатність до формування колективу учнів; знаходження ефективних шляхів мотивації їх до саморозвитку (самовизначення, зацікавлення, усвідомленого ставлення до навчання); спрямування на прогрес і досягнення з урахуванням здібностей та інтересів кожного з них.</p> <p>ФК7. Здатність до здійснення професійної діяльності з дотриманням вимог законодавства щодо охорони життя й здоров'я учнів (зокрема з особливими освітніми потребами); використання здоров'язбережувальних технологій під час освітнього процесу.</p> <p>ФК8. Здатність до суб'єкт-суб'єктної (рівноправної та особистісно-зорієнтованої) взаємодії з учнями в освітньому процесі, залучення батьків до освітнього процесу на засадах партнерства.</p> <p>ФК9. Здатність працювати в команді із залученими фахівцями для надання додаткової підтримки особам з особливими освітніми потребами, зокрема надавати підтримку учням, які мають ознаки стресу.</p> <p>ФК10. Забезпечення всеохоплюючої і справедливої якісної освіти та заохочення можливості навчання впродовж усього життя для всіх.</p> <p>ФК11. Здатність розпізнавати та усувати прояви освітньої нерівності, забезпечуючи інклюзивне та рівноправне навчальне середовище для всіх здобувачів освіти.</p>
--	---

<p>Предметні компетентності, (ПК)</p>	<p>ПК 1. Здатність застосовувати досягнення сучасної методичної і філологічної наук, освітніх концепцій у процесі навчання іноземної мови і зарубіжної літератури в закладі середньої освіти.</p> <p>ПК 2. Здатність проектувати педагогічну діяльність, володіти професійно-методичною компетентністю для планування і проведення занять з іноземної мови та зарубіжної літератури.</p> <p>ПК 3. Здатність використовувати ефективні шляхи формування мовної, мовленнєвої та соціокультурної компетентностей школярів у процесі навчання іноземної мови.</p> <p>ПК 4. Здатність застосовувати практичні навички моделювання, конструювання освітнього процесу і змісту іншомовної підготовки для проведення навчальних занять та позакласних заходів з іноземної мови та зарубіжної літератури у середніх навчальних закладах, в тому числі за умов дистанційного та змішаного навчання.</p> <p>ПК 5. Здатність визначати комунікативну, пізнавальну, номінативну, емоційно-експресивну та інші функції мови, характеризувати мовні та мовленнєві одиниці у порівнянні з одиницями рідної мови.</p> <p>ПК 6. Здатність виявляти закономірності літературного процесу, визначати специфіку і значення художніх концепцій і літературних творів у контексті суспільно-літературної ситуації, літературної критики і культурної епохи; давати оцінку художнього твору; визначати роль системи образів, сюжету, композиції та засобів виразності в їх поєднанні; характеризувати творчу індивідуальність автора.</p> <p>ПК 7. Здатність дотримуватися сучасних норм іноземної мови в усній та писемній професійній та міжособистісній комунікації з урахуванням комунікативної ситуації та комунікативного завдання відповідно до етичних і моральних норм поведінки, прийнятих в іншомовному середовищі.</p> <p>ПК 8. Здатність критично оцінювати інформацію та критерії медіаграмотності, цифрової фінансової грамотності.</p> <p>ПК 9. Здатність працювати в команді із залученими фахівцями для надання додаткової підтримки особам з особливими освітніми потребами, зокрема надавати підтримку учням, які мають ознаки стресу.</p> <p>ПК 10. Здатність надавати домедичну допомогу учасникам освітнього процесу.</p>
<p>7 – Програмні результати навчання</p>	
<p>Програмні результати навчання (РН), спільні для всіх предметних спеціальностей</p>	<p>РН1. <i>Відтворює</i> основні концепції та принципи педагогіки і психології; <i>враховує</i> в освітньому процесі закономірності розвитку, вікові та інші індивідуальні особливості учнів.</p> <p>РН2. <i>Демонструє</i> вміння навчати учнів державною мовою; формувати і розвивати їх мовно-комунікативні уміння і навички засобами навчального предмету та інтегрованого навчання.</p> <p>РН3. <i>Називає і аналізує</i> методи цілепокладання, планування та проектування процесів навчання і виховання учнів на основі компетентнісного підходу з урахуванням їх освітніх потреб;</p>

	<p><i>класифікує</i> форми, методи і засоби навчання предмету в закладах загальної середньої освіти.</p> <p>РН4. <i>Здійснює</i> добір і <i>застосовує</i> сучасні освітні технології та методики для формування предметних компетентностей учнів; критично <i>оцінює</i> результати їх навчання та ефективність уроку.</p> <p>РН5. <i>Вибирає</i> відповідні форми та методи виховання учнів на уроках і в позакласній роботі; <i>аналізує</i> динаміку особистісного розвитку учнів, <i>визначає</i> ефективні шляхи їх мотивації до саморозвитку та спрямування на прогрес і досягнення з урахуванням здібностей та інтересів кожного з них.</p> <p>РН6. <i>Називає і пояснює</i> принципи проектування психологічно безпечного й комфортного освітнього середовища з дотриманням вимог законодавства щодо охорони життя й здоров'я учнів (зокрема з особливими освітніми потребами), технології здоров'язбереження під час освітнього процесу, способи запобігання та протидії булінгу і налагодження ефективної співпраці з учнями та їх батьками.</p> <p>РН7. <i>Демонструє</i> знання основ фундаментальних і прикладних наук (відповідно до предметної спеціальності), <i>оперує</i> базовими категоріями та поняттями предметної області спеціальності.</p> <p>РН8. <i>Генерує</i> обґрунтовані думки в галузі професійних знань як для фахівців, так і для широкого загалу державною та іноземною мовами.</p> <p>РН9. <i>Застосовує</i> сучасні інформаційно-комунікаційні та цифрові технології у професійній діяльності.</p> <p>РН10. <i>Демонструє</i> володіння сучасними технологіями пошуку наукової інформації для самоосвіти та застосування її у професійній діяльності.</p> <p>РН11. <i>Виявляє</i> навички роботи в команді, адаптації та дії у новій ситуації, <i>пояснює</i> необхідність забезпечення рівних можливостей і дотримання гендерного паритету у професійній діяльності.</p> <p>РН12. <i>Аналізує</i> власну педагогічну діяльність та її результати, <i>здійснює</i> об'єктивну самооцінку і самокорекцію своїх професійних якостей.</p> <p>РН13. <i>Демонструє</i> знання основних положень нормативно-правових документів щодо професійної діяльності, обґрунтовує необхідність використання інструментів демократичної правової держави у професійній та громадській діяльності та прийняття рішень на засадах поваги до прав і свобод людини в Україні.</p>
<p>Програмні результати навчання (ПРН)</p>	<p>ПРН 1. <i>Застосовує</i> на практиці знання про лінгвістичні, психологічні, дидактичні основи навчання іноземної мови і зарубіжної літератури та шляхи формування компетентностей учнів.</p> <p>ПРН 2. <i>Вміє</i> складати конспекти уроків різних типів, у тому числі для проведення у дистанційному режимі.</p> <p>ПРН 3. <i>Обирає</i> педагогічні технології, методи і прийоми навчання, а також методи тестування відповідно до цілей і</p>

	<p>завдань навчання і контролю з урахуванням конкретного педагогічного контексту.</p> <p>ПРН 4. <i>Оцінює</i> ефективність навчальних матеріалів та вміє адаптувати їх до конкретного освітнянського контексту.</p> <p>ПРН 5. <i>Уміє</i> здійснювати міжкультурну комунікацію і долати міжкультурні бар'єри на основі знання особливостей, цінностей, властивих культурам країн мов, що вивчаються, а також знання світоглядних засад, ментальних особливостей та онтологічних характеристик української культури.</p> <p>ПРН 6. <i>Характеризує</i> тенденції, етапи і особливості літературного процесу країн у різні епохи, визначає світоглядно-естетичну специфіку літературних течій і напрямів; <i>аналізує</i> твір за його ознаками і в контексті епохи, <i>називає</i> жанрові особливості твору, оперуючи термінологією.</p> <p>ПРН 7. <i>Демонструє</i> володіння іншомовною комунікативною компетентністю відповідно до Загальноєвропейських рекомендацій з мовної освіти в усіх видах усного і писемного спілкування.</p> <p>ПРН 8. <i>Доводить</i> конкретними прикладами зв'язок між розділами мовознавства і одиницями різних рівнів системи мови, <i>пояснює</i> мовний і мовленнєвий матеріал, <i>вміє</i> сам і <i>навчає</i> учнів користуватися словниками різних типів.</p> <p>ПРН 9. <i>Аналізує, коментує, реферує і перекладає</i> тексти різних стилів і тематики, демонструючи лексичну, граматичну і стилістичну компетентності.</p> <p>ПРН 10. <i>Уміє</i> критично опрацьовувати джерела і здійснювати самостійний науковий пошук, у тому числі і з використанням емпіричних методів.</p> <p>ПРН 11. <i>Демонструє</i> здатність критично оцінювати вітчизняний і закордонний навчальний досвід, власну навчальну та професійно-дослідницьку діяльність і вибудовувати стратегію саморозвитку та професійного самовдосконалення.</p> <p>ПРН 12. <i>Працює</i> в команді із залученими фахівцями для надання додаткової підтримки особам з особливими освітніми потребами, надавати підтримку учням, які мають ознаки стресу.</p> <p>ПРН 13. <i>Проектує та реалізовує</i> освітній процес із урахуванням принципів сталого розвитку, спрямованих на забезпечення якісної освіти.</p> <p>ПРН 14. <i>Ааналізує</i> фактори освітньої нерівності та впроваджувати педагогічні стратегії, що забезпечують рівний доступ до якісної освіти для всіх здобувачів незалежно від їхніх індивідуальних особливостей чи соціального статусу.</p>
8 – Ресурсне забезпечення реалізації програми	
Кадрове забезпечення	<p>Реалізація програми забезпечується науково-педагогічними фахівцями з науковим ступенем, д.ф.н, к.ф.н., к.п.н а також особами, які мають ступінь магістра:</p> <p>д.ф.н, професори – 2 к.ф.н, доценти – 11 к.ф.н, асистенти - 10 магістри – 5</p>

Матеріально-технічне забезпечення	Матеріально-технічне забезпечення з реалізації програми відповідає вимогам щодо підготовки першого рівня вищої освіти (Постанова Кабінету Міністрів України № 1187 від 30 грудня 2015 р. «Про затвердження Ліцензійних умов провадження освітньої діяльності закладів освіти»).
Інформаційне та навчально-методичне забезпечення	Бібліотечні фонди підручників, навчальних посібників, довідкової та іншої літератури; фахових та інших періодичних видань; електронні бібліотечні ресурси; інтерактивні навчально-методичні комплекси навчальних дисциплін із можливістю дистанційного навчання та самостійної роботи; методичні рекомендації до створення курсових проектів та проходження різних видів практик. Офіційні веб-сайти кафедри і факультету містять інформацію про освітні програми, навчальну, наукову і виховну діяльність, структурні підрозділи, правила прийому, контакти. Матеріали навчально-методичного забезпечення освітньо-наукової програми викладені на платформах дистанційного навчання Moodle, Google Classroom
9 – Академічна мобільність	
Національна кредитна мобільність	Підвищення кваліфікації (стажування) науково-педагогічних працівників у вітчизняних закладах вищої освіти на основі двосторонніх договорів між національним університетом та іншими університетами України. Тренінги, організовані Британською радою в Україні, видавництвами Pearson, Cambridge тощо.
Міжнародна кредитна мобільність	Угоди про міжнародну академічну мобільність (Еразмус+ K1): Germany, Friedrich Schiller Universitat Romania, Stefan cel Mare University of Suceava Romania, Alexandru Ioan Cuza University of Iasi Austria, University of Graz Austria, University College of Teacher Education Carinthia Spain, University of Valencia Poland, Katolicki Uniwersytet Lubelski Jana Pawla II Poland, Pedagogical University of Cracow Poland, University of Lodz Poland, University of Warsaw Slovakia, Pavol Jozef Safarik University, Kosice Lithuania, Vytautas Magnus University Lithuania, Mykolas Romeris University
Навчання іноземних здобувачів вищої освіти	Умови та особливості ОП в контексті навчання іноземних громадян

2. Перелік компонент освітньо-професійної програми та їх логічна послідовність

2.1. Перелік компонент ОП

Код н/д	Компоненти освітньої програми (навчальні дисципліни, курсові проекти (роботи), практики, кваліфікаційна робота)	Кількість кредитів	Форма підсумк. контролю
1	2	3	4
Обов'язкові компоненти ОП			
ОК 1	Основна іноземна мова	61	екзамен
ОК 2	Українська мова (за професійним спрямуванням)	3	екзамен
ОК 3	Педагогіка з основами пед. майстерності	5	екзамен
ОК 4	Вступ до спеціальності	3	екзамен
ОК 5	Сучасні інформаційні технології у професійній діяльності вчителя	3	залік
ОК 6	Психологія (загальна, вікова та педагогічна)	5	залік/ екзамен
ОК 7	Методика навчання англійської мови у ЗЗСО	22	залік/ екзамен
ОК 8	Актуальні питання історії та культури України	4	екзамен
ОК 9	Філософія	3	екзамен
ОК 10	Вступ до літературознавства	3	залік
ОК 11	Історія зарубіжної літератури	18	залік/ екзамен
ОК 12	Теорія англійської мови	5	екзамен
ОК 13	Методика навчання зарубіжної літератури у ЗЗСО	3	екзамен
ОК 14	Методика формування виховної діяльності з ін. мов у ЗЗСО	3	залік
ОК 15	Організація навчання англійської мови за принципами інклюзії	3	залік
ОК 16	Здоров'язбережувальні технології та домедична допомога	3	залік
	Кваліфікаційний іспит		
Практична підготовка			
ОК 17	Курсова робота	6	екзамен
ОК 18	Курсова робота із зарубіжної літератури	3	екзамен
ОК 19	Ознайомлювальна педагогічна практика з основної мови	6	екзамен
ОК 20	Навчальна педагогічна практика з основної мови з відривом від виробництва	9	екзамен
ОК 21	Виробнича практика з основної мови та зарубіжної літератури з відривом від виробництва (5 тижнів - англійська мова; 3 тижні - зарубіжна література)	8	екзамен
	Військова підготовка *	29	
Загальний обсяг обов'язкових компонентів:		180 кредитів	

Вибіркові компоненти ОП			
ВБ 1	Базова загальновійськова підготовки (теоретична підготовка)	3	залік
	<p>Каталог загальноуніверситетських вибіркових дисциплін: https://www.chnu.edu.ua/navchannia/uchasnykam-osvitnoho-protsesu/studentu/kataloh-zahalnouniversytetskykh-vybirkovykh-dystsyplin/</p> <p>Кафедральний каталог вибіркових дисциплін: https://englishdept.chnu.edu.ua/osvitni-prohramy/opp-anhliiska-mova-ta-zarubizhna-literatura-pershoho-bakalavrskoho-rivnia-za-spetsialnistiu-014-serednia-osvita/vybirkovi-dystsypliny-bakalavrskoho-rivnia-za-spetsialnistiu-014-serednia-osvita/</p> <p>Факультетський каталог вибіркових дисциплін: https://mel.chnu.edu.ua/studentu/kataloh-fakultetskykh-vybirkovykh-dystsyplin/</p>	3	залік
Загальний обсяг вибіркових компонентів:		60 кредитів	
ЗАГАЛЬНИЙ ОБСЯГ ОСВІТНЬОЇ ПРОГРАМИ		240 кредитів	

2.2. Структурно-логічна схема ОП

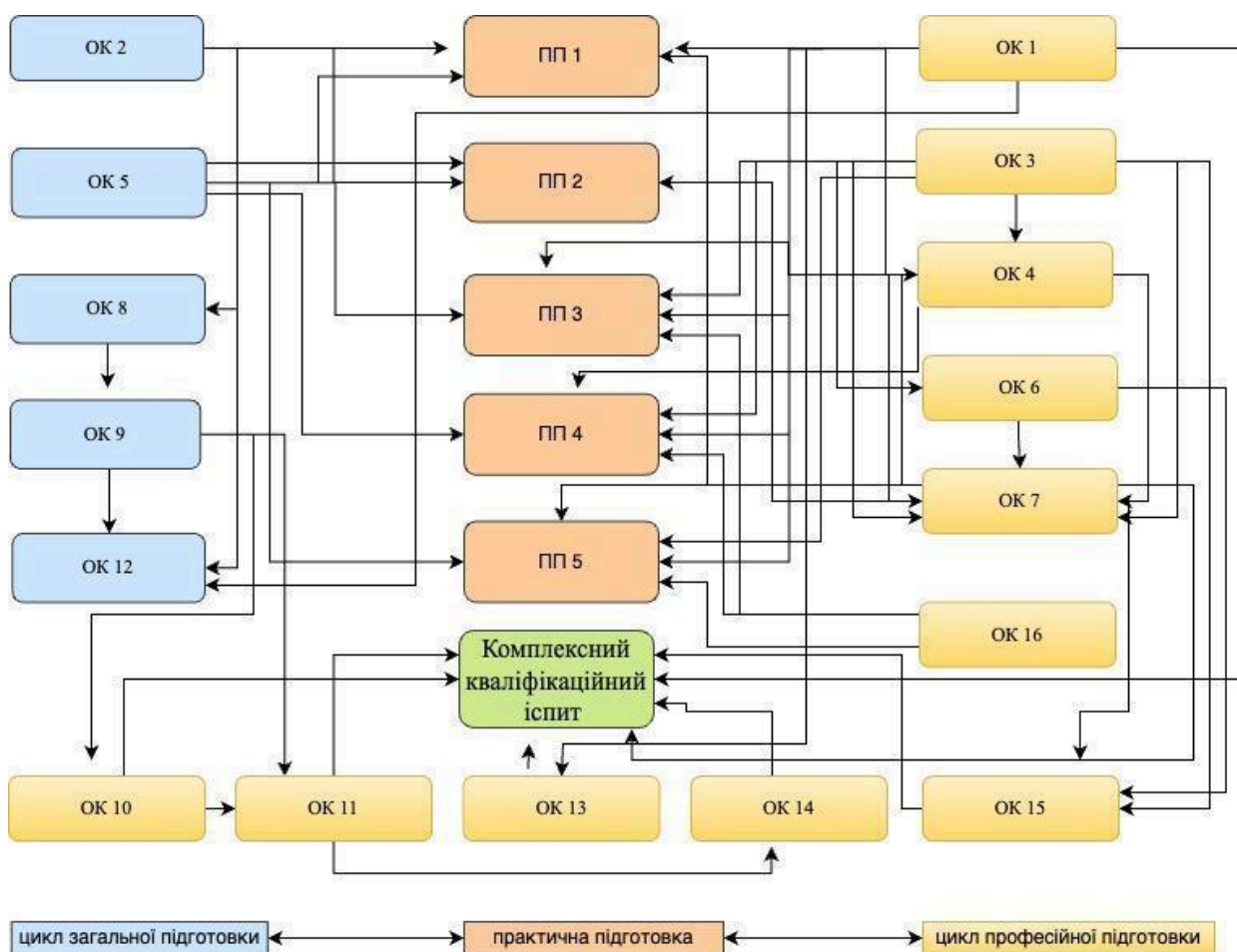

3. Форма атестації здобувачів вищої освіти

Атестація випускника освітньої програми «Середня освіта (Англійська мова та зарубіжна література)» за спеціальністю А4 Середня освіта за предметною спеціальністю А4.021 Англійська мова та зарубіжна література галузі знань А Освіта проводиться у формі кваліфікаційного іспиту зі спеціальності, який забезпечує оцінювання досягнення результатів навчання, визначених освітньою програмою і завершується видачею документу встановленого зразка про присудження йому ступеня бакалавра із присвоєнням кваліфікації: Вчитель-бакалавр англійської мови. Вчитель-бакалавр зарубіжної літератури. Середня освіта (англійська мова та зарубіжна література).

4. МАТРИЦЯ ВІДПОВІДНОСТІ ПРОГРАМНИХ КОМПЕТЕНТНОСТЕЙ КОМПОНЕНТАМ ОСВІТНЬОЇ ПРОГРАМИ

	OK1	OK2	OK3	OK4	OK5	OK6	OK7	OK8	OK9	OK10	OK11	OK12	OK13	OK14	OK15	OK16	ПП1-2	ПП3-5
ЗК 1	+	+	+	+	+	+	+	+	+	+	+	+	+	+	+	+	+	+
ЗК 2	+	+	+	+	+	+	+			+	+	+	+	+	+		+	+
ЗК 3	+	+					+					+	+		+			
ЗК 4					+		+										+	+
ЗК 5			+				+					+		+	+	+	+	+
ЗК 6			+	+			+							+	+			+
ЗК 7								+										+
ЗК 8			+	+				+		+	+	+	+		+			+
ЗК 9			+			+									+	+		+
ЗК 10			+	+			+							+	+			+
ЗК 11							+										+	
ЗК 12					+													
ФК 1	+		+	+		+	+	+	+	+	+	+	+	+			+	+
ФК 2	+	+					+						+	+				+
ФК 3			+	+		+	+							+	+		+	+
ФК 4				+			+							+				+
ФК 5			+	+			+							+	+		+	+
ФК 6			+	+		+	+							+	+			+
ФК 7			+	+		+	+									+		+
ФК 8			+	+			+							+	+			+
ФК 9			+	+			+							+				+
ФК 10			+			+							+	+	+			
ФК 11							+								+			
ПК 1	+		+			+	+			+	+		+	+			+	+
ПК 2			+				+							+				+
ПК 3				+			+								+			+
ПК 4							+							+				+
ПК 5	+						+						+					
ПК 6										+	+			+				+
ПК 7	+												+					+

5. МАТРИЦЯ ЗАБЕЗПЕЧЕННЯ ПРОГРАМНИХ РЕЗУЛЬТАТІВ НАВЧАННЯ (ПРН) ВІДПОВІДНИМИ КОМПОНЕНТАМИ ОСВІТНЬОЇ ПРОГРАМИ

	ОК1	ОК2	ОК3	ОК4	ОК5	ОК6	ОК7	ОК8	ОК9	ОК10	ОК11	ОК12	ОК13	ОК14	ОК15	ОК16	ПП1-2	ПП 3-5
РН 1			+	+		+	+							+	+			+
РН 2		+					+							+				+
РН 3			+				+							+	+		+	
РН 4							+							+				+
РН 5			+			+	+							+	+		+	+
РН 6			+	+		+									+	+		+
РН 7	+	+	+	+	+	+	+		+	+	+		+	+			+	
РН 8	+	+	+	+		+	+			+	+	+		+	+		+	
РН 9					+		+											+
РН 10			+	+		+	+	+	+								+	+
РН 11			+			+	+								+			+
РН 12			+				+							+	+		+	+
РН 13			+								+				+			+
ПРН 1	+	+	+			+	+							+				+
ПРН 2							+							+				+
ПРН 3			+				+							+				+
ПРН 4					+		+							+			+	+
ПРН 5	+	+						+	+						+			+
ПРН 6										+	+						+	+
ПРН 7	+												+					+
ПРН 8	+	+											+					+
ПРН 9	+	+					+					+	+				+	
ПРН 10							+					+					+	
ПРН 11			+	+			+							+				+
ПРН 12			+			+	+							+	+			+
ПРН 13			+			+							+	+	+			+
ПРН 14			+			+							+	+	+			+