

МІНІСТЕРСТВО ОСВІТИ І НАУКИ УКРАЇНИ
Чернівецький національний університет імені Юрія Федьковича
Назва вищого навчального закладу

ОСВІТНЬО-ПРОФЕСІЙНА ПРОГРАМА

«Англійська мова та зарубіжна література»

Першого (бакалаврського) рівня вищої освіти
за спеціальністю 014 Середня освіта
галузі знань 01 «Освіта / педагогіка»

ЗАТВЕРДЖЕНО

ВЧЕНОЮ РАДОЮ

Чернівецького національного університету
імені Юрія Федьковича

Голова вченої ради

Роман БЛОСКУРСЬКИЙ / _____ /

(протокол № _____ від «__» _____ 2025 р.)

Освітня програма вводиться в дію з _____ р.

Ректор

Роман БЛОСКУРСЬКИЙ / _____ /

(наказ № _____ від «__» _____ 2025 р.)

Чернівці
2025

**ЛИСТ ПОГОДЖЕННЯ
освітньо-професійної програми**

« РОЗРОБЛЕНО «

Робочою групою кафедри
англійської мови
ЧНУ ім. Юрія Федьковича

Керівник робочої групи

_____ Ольга БЕШЛЕЙ
«07» *квітня* 2025 р.

« УХВАЛЕНО «

на засіданні кафедри англійської мови
ЧНУ ім. Юрія Федьковича

Протокол № _____
від « _____ » _____ 20__ р.
Зав. кафедрою _____

_____ Ольга СОЛОВЙОВА

« СХВАЛЕНО «

Вченою радою факультету іноземних мов

Протокол № _____

від «23» *квітня* 2025 р.

Голова Вченої ради факультету

_____ Тетяна КОЛІСНИЧЕНКО

« ПОГОДЖЕНО

Начальник навчального відділу
ЧНУ ім. Юрія Федьковича

_____ Ярослав ГАРАБАЖІВ
« _____ » _____ 20__ р.

« РЕКОМЕНДОВАНО «

Комісія з питань освітньої діяльності
Вченої ради
ЧНУ ім. Юрія Федьковича

Протокол № _____ від « _____ » _____ 20__ р.

Голова комісії

_____ Ольга МАРТИНЮК

Розроблено робочою групою у складі:

Прізвище, ім'я, по батькові керівника та членів проектної групи	Найменування посади, місце роботи	Найменування закладу, який закінчив викладач, рік закінчення, спеціальність, кваліфікація згідно з документом про вищу освіту*	Науковий ступінь, шифр і найменування наукової спеціальності, тема дисертації, вчене звання, за якою кафедрою (спеціальністю) присвоєно	Стаж науково-педагогічної та/або наукової роботи	Інформація про наукову діяльність (основні публікації за напрямом, науково-дослідній роботі, участь у конференціях і семінарах, робота з аспірантами та докторантами, керівництво науковою роботою студентів)	Відомості про підвищення кваліфікації викладача (найменування закладу, вид документа, тема, дата видачі)
Грижак Людмила Михайлівна	доцент кафедри англійської мови ЧНУ ім. Юрія Федьковича	Чернівецький державний університет імені Юрія Федьковича, 1990 р., «Романо-германська філологія», кваліфікація – філолог, викладач англійської мови та літератури	кандидат філологічних наук, 10.02.04 – германські мови, диплом ДК № 058624 від 10.03.2010 р., Тема дисертації: «Категорія означеності/неозначеності в різних типах англійського дискурсу», доцент кафедри англійської мови, атестат 12 ДЦ № 030290 від 19.01.2012 р.	33/20	<p>1. Грижак Л. М. Рекурентність домінуючих ознак у портретних описах персонажів. Наукові записки Національного університету «Острозька академія». – 2015. – Вип. 55. – С. 70–72.</p> <p>2. Грижак Л.М. Колоративи в портретних описах персонажів. Актуальні проблеми романо-германської філології та прикладної лінгвістики : науковий журнал. Чернівці : Видавничий дім «Родовід», 2016. Вип. 11-12, Ч. 1. С. 157-160.</p> <p>3. Грижак Л.М. Особливості використання виражальних засобів мови в портретному описі / Л.М. Грижак, Н.М. Гладиш // Наукові записки Національного університету «Острозька академія». – 2016. – С. 86-88.</p> <p>4. Грижак Л.М. Художньо-образне порівняння в поезії Езри Паунда / Л.М. Грижак, М.Д. Лейб'юк // Наукові записки Національного університету «Острозька академія». – 2016. – С. 93-95</p> <p>5. Грижак Л.М. Повтор як засіб створення емоційної виразності в поезії Вільяма Блейка / Л.М. Грижак, А.В. Приймаченко // Науковий вісник міжнародного гуманітарного</p>	<p>1) університет імені Іоана Кузи в місті Яси, Румунія 15-19 травня 2017 року брала участь в програмі міжнародного обміну Еразмус</p> <p>2) «Наукові публікації – Publ.Science», вебінар, 17-21.08.2020, сертифікат про участь №АА 1080</p> <p>3) Кембриджський центр підготовки Cambridge Club Training Centre/Cambridge Assessment English, Навчання за програмою підвищення кваліфікації “ Exam Strategies from A to Z. Як підготувати до тесту з англійської?”, 01.10.2020 – 28.10.2020, Сертифікат про підвищення кваліфікації за програмою “ Exam Strategies from A to Z. Як підготувати до тесту з англійської? ” (реєстраційний номер 4303d88f352c400fb94c8c5186ec2a87)</p> <p>4) Кембриджський центр підготовки Cambridge Club Training Centre/Cambridge Assessment English. Навчання за програмою підвищення кваліфікації “Методичні інновації у викладанні англійської мови в Україні: від теорії до практики”,</p>

				<p>університету. Серія : Філологія. – Випуск 27 том 2. 2017. С. 31-34.</p> <p>6. Грижак Л. Драпак А. Гендерний чинник у вживанні квантифікаторів неозначеної кількості в художньому та політичному дискурсах. Науковий вісник Чернівецького університету : збірник наукових праць. Чернівці : Видавничий дім «Родовід», 2017. Вип. 787-788 : Германська філологія. С. 44-55.</p> <p>7. Грижак Л. Емоційно-оцінні слова в портретному зображенні жінок у романі Чарлза Діккенса «Холодний дім» Лінгвістичні студії / Linguistic Studies : зб. Наук. Праць / Донецький нац. Ун-т ім. Василя Стуса ; гол. Ред. А.П. Загнітко. – Вінниця : ДонНУ ім. Василя Стуса, 2017. – Вип. 34. – С. 64-68.</p> <p>8. Lyudmyla Gryzhak. Evaluative Adjectives In The Portrayal Of Victorian Women. Linguaculture. International Journal of the Iași Linguaculture Centre for (Inter)cultural and (Inter)lingual Research. Volume 9, Number 1. 2018 P. 85-97.</p> <p>9. Грижак Л. М. Гончарук О. М. Метафорична персоніфікація образу вітру в трилогії Дж. Р. Р. Толкіна «Володар пернів». Науковий вісник Херсонського державного університету. Серія «Перекладознавство та міжкультурна комунікація». - № 5. – 2018. – С. 22-26</p> <p>10. Грижак Л. М. Зоомофізм у характеристиці жінок у романах вікторіанської епохи Вчені записки ТНУ імені В.І. Вернадського. Серія Філологія. Соціальні комунікації. –Том 31 (70) № 1 Ч. 2. –2020. –С. 48-52</p> <p>11. Грижак Л, Маковійчук М. Концептуальні метафори сучасного</p>	<p>01.11.2020 – 28.11.2020, сертифікат про підвищення кваліфікації у програмою “Методичні інновації у викладанні англійської мови в Україні: від теорії до практики” (схвалено МОН України; реєстраційний номер ССТС-03)</p>
--	--	--	--	---	--

					англомовного пісенного дискурсу. Актуальні питання гуманітарних наук. Том 1, № 32. 2020. С.99–105. 12. Грижак Л., Мельничук Х. Авторські примітки в створенні комічного в романі Террі Пратчетта “Guards! Guards!”. Актуальні питання гуманітарних наук. Том 1, № 31. 2020. С.309–314.	
Бешлей Ольга Василівна	доцент кафедри англійської мови ЧНУ ім. Юрія Федьковича	Чернівецький державний університет імені Юрія Федьковича, 2013 р., «Мова і література (англійська)», кваліфікація – магістр філології, викладач англійської та німецької мов	кандидат філологічних наук, 10.02.04 – германські мови, диплом ДК № 047782 від 05.07.2018 р., Тема дисертації: «Когнітивний зміст концепту МОЛОДІСТЬ в англомовному художньому прозовому дискурсі: діахронічний аспект»	9	Beshlei O. Establishing the symbolic associations of the concept of YOUTH in the British and American literary discourse of the 19th-21st centuries. LINGUACULTURE. International Journal of the Iași Linguaculture Centre for (Inter)cultural and (Inter)lingual Research. Vol.11 (1), 2020. Alexandru Ioan Cuza University of Iași. Romania. http://journal.linguaculture.ro/images/2020-1/Linguaculture%201_2020-14.pdf Yesypenko N., Yankovets O., Beshlei O., Yankovets A., Bloshchynskyi I. Conceptual Metaphor as a Means of Terminological Nomination. Applied Linguistics Research Journal. Vol. 5(2), 2021. P. 24–29. https://www.alrjournal.com/jvi.aspx?un=ALRI-57805&volume= Бешлей О.В., Батринчук З.Р. СТВОРЕННЯ КРЕАТИВНОГО НАВЧАЛЬНОГО СЕРЕДОВИЩА ДЛЯ РОЗВИТКУ КРИТИЧНОГО МИСЛЕННЯ СТУДЕНТІВ. Причорноморський науково-дослідний інститут економіки та інновацій. ІННОВАЦІЙНА ПЕДАГОГІКА. Науковий журнал. Випуск 52. Том 1. Видавничий дім «Гельветика», 2022. С. 31 -34. http://www.innovpedagogy.od.ua/archives/2022/52/part_1/5.pdf	З 04.01.2020 р. по 02.02.2020 р. проходила Міжнародне науково-практичне стажування «Принципи вивчення другої іноземної мови» в Університеті Вітаутаса Великого, Освітня Академія (м. Вільнюс, Литва). Наказ № 907-від від «28» грудня 2019 року. У результаті проходження стажування отримано сертифікат, який засвідчує проходження курсу, який складав 180 год, 6 кредитів. З 29.11.2020 р. по 13.12.2020 р. проходила Міжнародне наукове стажування в обсязі 2 кредита (60 годин) в рамках програми ДААД «Східно-західне партнерство» в Інституті Молдови в Лейпцигу (м. Лейпциг, Німеччина). Наказ № 265-від від «27» листопада 2020 року. З 03.01.2022 р. по 29.01.2022 р. проходила Міжнародне науково-практичне стажування «Принципи вивчення другої іноземної мови» у Вільнюському Університеті (м. Вільнюс, Литва). У результаті проходження стажування отримано сертифікат, який

				<p>Батринчук З.Р., Бешлей О.В. РОЗВИТОК ВІЗУАЛЬНОЇ ГРАМОТНОСТІ СТУДЕНТІВ ВНЗ НА ЗАНЯТТЯХ АНГЛІЙСЬКОЇ МОВИ. ПРИЧОРНОМОРСЬКИЙ НАУКОВО-ДОСЛІДНИЙ ІНСТИТУТ ЕКОНОМІКИ ТА ІННОВАЦІЙ. ІННОВАЦІЙНА ПЕДАГОГІКА. Науковий журнал. Випуск 46. Видавничий дім «Гельветика», 2022. С. 19-22. http://www.innovpedagogy.od.ua/archives/2022/46/3.pdf</p> <p>Бешлей О. В. Стереотипне уявлення молоді у сучасному англomовному художньому прозовому дискурсі. Вісник університету імені Альфреда Нобеля. Серія : Філологічні науки. 2019. № 1. С. 216–222. DOI: 10.32342/2523-4463-2019-0-16-22 https://phil.duan.edu.ua/images/PDF/2019/1/22.pdf</p> <p>Бешлей О. В. АСОЦІАТИВНИЙ ПОТЕНЦІАЛ КОНЦЕПТУ МОЛОДІСТЬ (НА МАТЕРІАЛІ СУЧАСНОГО АНГЛОМОВНОГО ХУДОЖНЬОГО ДИСКУРСУ). Український науковий збірник «Іноземна філологія». Львів. Львівський національний університет імені Івана Франка. Випуск 133. 2020. С. 49–62. DOI: http://dx.doi.org/10.30970/fpl.2020.133.3 http://publications.lnu.edu.ua/collections/index.php/foreignphilology/article/view/3170</p> <p>Бешлей О. В. ОБРАЗ ЖІНКИ В СУЧАСНОМУ АНГЛОМОВНОМУ РЕКЛАМНОМУ ДИСКУРСІ. Нова філологія. Збірник наукових праць.</p>	<p>засвідчує проходження курсу, який складав 180 год, 6 кредитів.</p> <p>З 26.04.2022 р. по 29.04.2022 р. проходила Міжнародне науково-практичне стажування «Special Field Lexicography and Terminology» у Мінюському Університеті (м. Брага, Португалія). У результаті проходження стажування отримано сертифікат, який засвідчує проходження курсу.</p> <p>з 1.05.2022 по 31.10.2022 р. проходила Міжнародне науково-практичне стажування Хайфському університеті, м. Хайфа, Ізраїль у межах програми підтримки українських науковців.</p> <p>з 27.11.2022 по 20.12.2022 р. проходила стажування в Педагогічному університеті м. Людвігсбург, Німеччина, у межах Угоди про співпрацю. У результаті проходження стажування отримано сертифікат, який засвідчує проходження курсу, який складав 120 год.</p> <p>з 08.05.2023 р. по 19.05.2023 р. проходила науково-практичне стажування в Університет Бат-Спа, м. Бат, Великобританія у межах програми Erasmus +.. У результаті проходження стажування отримано сертифікат, який засвідчує проходження курсу.</p>
--	--	--	--	--	---

					<p>Запоріжжя : Видавничий дім «Гельветика» 2020. № 80. Том I. С. 54-60. ISSN 2414-1135. DOI https://doi.org/10.26661/2414-1135/2020-80</p> <p>Бешлей О. В. Поняттєво-ціннісний зміст концепту МОЛОДІСТЬ (на матеріалі сучасного британсько-американського художнього дискурсу) // Вісник Національного технічного університету України «Київський політехнічний інститут». Серія: Філологія. Педагогіка. К.: ТОВ «Центр учбової літератури», 2017. Вип. 10. С. 1–15. URL: http://visnyk.fl.kpi.ua/article/viewFile/127154/13545</p>	
<p>Гуляєва Марія Мірчівна</p>	<p>асистент кафедри педагогіки та соціальної роботи ЧНУ ім. Юрія Федьковича</p>	<p>Чернівецький національний університет імені Юрія Федьковича, 2010 р., «Соціальна педагогіка, Диплом кандидата наук ДК 062712, виданий 27», кваліфікація – магістра соціальної педагогіки, викладача соціально-педагогічних дисциплін</p>	<p>кандидат педагогічних наук 13.00.04 - Теорія і методика професійної освіти, диплом кандидата наук ДК 062712 від 27.09.2021, Тема дисертації: «Професійна підготовка андрагогів в університетах Німеччини»</p>	12	<p>1. Гуляєва М.М. До питання професіоналізації освіти дорослих в сучасній Європі. Матеріали Міжнародної науково-практичної конференції «Якісна освіта в Україні: тенденції, проблеми, перспективи» (Чернівці, 26-28 жовтня 2017 р.). Чернівці: Чернівецький нац. ун-т, 2017. 336 с. С. 236-240.</p> <p>2. Гуляєва М.М. Експертна оцінка ринку освітніх послуг для дорослого населення. Матеріали Міжнародної науково-практичної конференції «Транснаціональний розвиток освіти та медицини: історія, теорія, практика, інновації» (Тернопіль, 23-24 листопада 2017 р.). Тернопіль, 2017. 248 с. С. 60-62.</p> <p>3. Гуляєва М.М. Освітні потреби дорослого населення: результати емпіричного дослідження. Гірська школа Українських Карпат: наукове фахове видання з педагогічних наук.</p>	<p>- участь у бінаціональному семінарі студентів та викладачів Католицького університету м. Фрайбург (Німеччина) та Чернівецького національного університету імені Юрія Федьковича «Соціальна робота як професія захисту людських прав», 2014-2015 рр.;</p> <p>- НДР «На шляху до запровадження наукової галузі «Освіта дорослих і післядипломна освіта» в Україні. Розробка концепції спеціалізації «Освіта дорослих і післядипломна освіта» у вищих навчальних закладах України» (науковці Інституту педагогічної освіти та освіти дорослих Національної Академії педагогічних наук України, Чернівецького національного університету імені Юрія Федьковича та Університету м.Аугсбург, Німеччина, 2017-2018 рр.).</p>

					Івано-Франківськ, 2017. № 16. С. 118-125.	
Тичініна Альона Романівна	асистент Кафедра зарубіжної літератури та теорії літератури ЧНУ ім. Юрія Федьковича	1. Відкритий міжнародний університет розвитку людини «Україна», 2007, спеціальність «Фінанси», кваліфікація «Молодший спеціаліст з фінансів». 2. Чернівецький національний університет імені Юрія Федьковича, 2011, спеціальність «Філологія», кваліфікація «Магістр філології».	Кандидат філологічних наук, 10.01.06 «Теорія літератури». Тема дисертації: «Рецептивна трансгресія: літературний текст у дитячій свідомості», 2014.	12	Матиychak A., Chervinska O., Nikoriak N., Basniak T., Tychinina A.. Theological Discourse in the Formation of the Literary Tale: How Worldview came to Dominate Narrative. Interlitteraria. 2022, 27/2: 228–247. DOI: https://doi.org/10.12697/IL.2022.27.2.9 (Web of Science) Tuczynina, Alona. Literary Specificity of Narration in the Drawing Stylistics of Bruno Schulz. Konteksty, 2021. 4 (335). p. 53-60. Institute of Art of the Polish Academy of Sciences Konteksty. Polskasztkaludowa. http://www.konteksty.pl/summaries/103,335 (Scopus) Paranyuk D., Tychinina A. The Fantastic Shakespeare: Character's Passionary Confocality in the Aspect of Reception. Pitannâ literaturoznavstva. 2018. No. 98. P. 191–207. (Index Copernicus) Червінська О., Тичініна А., Паранюк Д. На межі літератури і музики: інтермедіальні кодифентези Кліфорда Саймака. Мистецтвознавчі записки: зб. наук. праць. Вип. 37. Київ : ІДЕЯ ПРИНТ, 2020. С. 79-84. Тичініна А. Перегук між чеською методологічною платформою та ідеями сучасного українського літературознавства. Питання літературознавства. 2020. Вип. 102. С. 193-218. (Index Copernicus) Тичініна А. У пошуках сенсу наративної метафори Умберто Еко: “впіймати Голубку жовтогарячого кольору”.	1. Підвищення кваліфікації у Кам’янець-Подільському національному університеті імені Івана Огієнка (5 листопада – 15 грудня 2020). Тема: «Наративний аналіз тексту у колі сучасних методологічних практик». Звіт. 2. Підвищення кваліфікації «Риторична майстерність педагога» (Національний центр «Мала академія наук»). Сертифікат № 004734 (15–29 червня 2022 року, 15 год). 3. Науково-педагогічне стажування в Інституті славістики Університету Масарика (м. Брно, Чеська республіка). Тема стажування: «Славістика в Університеті Масарика» 23 травня – 1 липня 2022 р. (6 тижнів, 180 годин). Наказ № 135 від 24.05.2022. Сертифікат.

					<p>Питання літературознавства. 2020. Вип. 101. С. 256-277. (Index Copernicus)</p> <p>Tychinina A., Paranyuk D. Simulacra of the hyperreal fantasy World in the novel by Clifford Simak "Out of their Minds".</p> <p>Актуальні питання суспільних наук та історії медицини.</p> <p>Спільний українсько-румунський науковий журнал / Current issues of social studies and history of medicine. Joint Ukrainian -Romanian scientific journal. Чернівці; Сучава: БДМУ. 2021. 3 (31). С. 35-39. (Index Copernicus)</p>	
Павлович Т.І	доцент кафедри англійської мови, факультет іноземних мов, Чернівецький національний університет імені Юрія Федьковича	Чернівецький національний університет ім. Юрія Федьковича, 2006 р. "Мова та література (англійська)", кваліфікація - філолог, викладач англійської мови та літератури, вчитель німецької мови.	Кандидат філологічних наук, 10.02.04 – германські мови, диплом ДК № 027217 Від 2015 р. Тема дисертації "Гендерна специфіка об'єктивації емоційного концепту СТРАХ у сучасному англійському дискурсі" доцент кафедри англійської мови, атестат АД № 000116 Від 27.04.2017	16 років	<p>1. Павлович Т. І. Моделі каузативу емоційного стану страх суб'єктами дискурсу чоловічої статі в сучасній англійській літературі. <i>Науковий вісник Чернівецького університету : зб. наук. праць, Серія «Германська філологія»</i>. 2017. Вип. 784. С. 110–121.</p> <p>2. Tetyana Pavlovych, Olga Migorian. The Peculiarities of the Prefixal Word-Formation Process of the Onomasiological Category of Negation. <i>Актуальні питання гуманітарних наук: міжвузівський збірник наукових праць молодих вчених Дрогобицького державного педагогічного університету імені Івана Франка</i>. 2019. № 26. С. 65–71. ICV (Copernicus) = 71,06, 2019</p> <p>3. Павлович Т., Мігорян О. Структурно-семантичні особливості дієслівних похідних префіксально-ономасіологічних категорій (діахронний аспект). <i>Науковий вісник Чернівецького університету</i>,</p>	Вища приватна школа (WYZSZA SZKOLA LINGWISTYCZNA) м. Ченстохово, Польща, сертифікат, Тема: «Інноваційні методи та технології викладання» "The innovative methods and technologies of teaching: the newest in the European educational practice (Professional Education. English Philology)" 26.01.2017 р ДВНЗ "Переяслав-Хмельницький державний педагогічний університет імені Григорія Сковороди" за програмою освітнього курсу "Управління людськими ресурсами" 30 годин/1 кредит. 31.05.2021 р. ДВНЗ "Переяслав-Хмельницький державний педагогічний університет імені Григорія Сковороди" за програмою освітнього курсу "Цифрові

				<p>Серія «Германська філологія». 2020. Вип. 822. С. 175–185. https://doi.org/10.31861/gph2020.822.175-185</p> <p>4. Павлович Т.І., Мігорян О.В., Федич Г. Д. Імплицитні конвенціональні метафори на представлення концепту CONFLICT / КОНФЛІКТ. <i>The VII th International scientific and practical conference «Topical issues of science and practice» November 02-06, 2020 London</i>. Great Britain, 2020. С. 605–610. https://doi.org/10.32841/2409-1154.2021.47-2.4</p> <p>5. Павлович Т., Швець М. Мовне вираження антропоморфізації рослин та тварин на стилістичному рівні у сучасних англомовних анімаційних фільмах (на матеріалі скриптів сучасних англомовних анімаційних фільмів). <i>Науковий вісник: Львівський часопис</i>. 2020. № 8. С.204–210. https://doi.org/https://doi.org/10.32447/2663-340X-2020-8.32</p> <p>6. Павлович Т.І., Мігорян О.В., Федич Г.Д. Понятійні ознаки концепту CONFLICT. <i>Науковий вісник міжнародного гуманітарного університету. Серія "Філологічна"</i>. 2021. Вип. 47. Т. 2. С. 15–19.</p> <p>7. Павлович Т.І. Сурадейкіна Т.В., Швигар Д.М. Особливості історизмів та лексичних архаїзмів у творчості Г. Лавкрафта. <i>Науковий журнал Молодий Вчений</i>. 2021. № 7(95). С.78–85. https://doi.org/10.32839/2304-5809/2021-7-95-17</p> <p>8. Yesypenko N., Pavlovych T., Migorian O., Bloschynskiy I., & Mysechko O. Metaphorical Representation of</p>	інструменти в освітній діяльності "60 годин/2 кредити 18.06.2021 р.
--	--	--	--	--	--

					<p>Anthropomorphic Concepts in British and American Fairy Tales. <i>Journal of Language and Linguistic Studies</i>, Vol. 18, Special Issue 1, 2022. ISSN: 1305-578X</p> <p>9. Тетяна Павлович, Тетяна Суродейкіна, Дана Дуцак. Фреймова <u>структура концепту LOVE</u>. <i>Науковий вісник Чернівецького університету : збірник наукових праць</i>. – Чернівці : Видавничий дім "Родовід", 2022. – Вип. 835-836 : Германська філологія. – С.102 –108.</p> <p>Навчально-методичні праці:</p> <p>9. Павлович Т.І. Практичний курс англійської мови як першої іноземної (аналітика, усне мовлення), 1 курс: Навчальний посібник. Чернівці, 2021. 204 с.</p> <p>10. Павлович Т.І. Практичний курс англійської мови як першої іноземної (усне мовлення), 2 курс: Навчальний посібник. Чернівці, 2021. 88 с.</p> <p>11. Павлович Т.І. English Literature, 4 курс: Навчальний посібник. Чернівці, 2020. 79 с.</p> <p>12. Павлович Т.І., Гнатковська О.М. Home reading. 4 курс: Навчальний посібник. Чернівці, 2021. 236 с.</p> <p>13. Павлович Т.І., Гнатковська О.М. Home reading. 4 курс: Навчальний посібник. Чернівці, 2022. 375 с.</p> <p>Керує науковими роботами магістрів та бакалаврів.</p>	
ШИБА Альона Василівна	доцент кафедри англійської мови ЧНУ ім. Юрія Федьковича	Чернівецький національний університет імені Юрія Федьковича,	Кандидат педагогічних наук. 13.00.04 "Теорія та методика професійної освіти"	22	<p>1. Shyba A. Assertiveness in the process of foreign language communicative competence formation // Актуальні питання гуманітарних наук. Вип. 37, том 3, 2021 – С. 288 – 292</p>	<p>1. Університет Ștefan cel Mare, Сучава, Румунія. Тема: «Процес навчання іноземної мови в європейських університетах», 13-26. 03, 2017.</p>

		<p>2000 Спеціальність – “Мова та література (англійська)”, кваліфікація – магістр філології, викладач англійської мови та літератури, вчитель німецької мови</p>	<p>Тема: «Формування професійної компетентності майбутніх перекладачів засобами інтерактивних технологій». Доцент кафедри англійської мови. Диплом кандидата наук ДК 020203 від 14.02.2014, Атестат доцента АД 000511 від 12.12.2017</p>	<p>2. Shyba A. The influence of the affective factors on the foreign language acquisition // The XI th International scientific and practical conference «Academic research in multidisciplinary innovation» November 30 – December 03, 2020 Amsterdam, Netherlands, pp. 241-244. 3. Шиба А.В. Реалізація системно-діяльнісного підходу в процесі професійної підготовки майбутнього вчителя іноземної мови // Інноваційні технології у контексті іншомовної підготовки фахівця : VI міжнародна науково-практична конференція: збірник наукових праць : Молодий вчений, липень 2020р. – № 7.1 (83.1). - Молодий вчений, 2020 – С. 146-149 4. Shyba A. Factors facilitating teacher’s professional competence development / Alyona Shyba // International Journal of the Iasi Linguaculture Centre for (Inter)cultural and (Inter)lingual Research “Linguaculture” – Vol. 10, Number 1, 2019. - Editura Universităţii „Alexandru Ioan Cuza”. - Iaşi, 2019. – 103 – 112 pp. 5. Shyba A. Students’ sociocultural competence formation during extra-curricular activities / Alona Shyba // Scientific Bulletin of Uzhhorod University. Series: «Pedagogy. Social Work». Issue 1 (42) ’ 2018. – Pp. 272 – 275 6. Шиба А., Буляховська О. Рольові ігри на уроках іноземної мови як засіб мотивації учнів початкових класів / Альона Шиба, Ольга Буляховська // Науковий вісник Чернівецького університету. Серія : Германська філологія. Вип. 787-788. – Чернівці, 2017. – С. 251 – 264.</p>	<p>2. Університет Lietuvos Educologijos, Вільнюс, Литва. Тема: «Принципи вивчення другої іноземної мови» 02.01-04.02 2018</p>
--	--	---	---	--	--

					7. Шиба А.В. Формування внутрішньої мотивації студентів-філологів у процесі вивчення іноземної мови // Оновлення змісту, форм та методів навчання і виховання в закладах освіти: збірник наукових праць: наукові записки РДГУ. Випуск 14(57). –Рівне: РДГУ, 2016. – С. 96-99.	
Ковалюк Юрій Володимирович	Асистент кафедри англійської мови	Тернопільський національний педагогічний університет імені Володимира Гнатюка, 2007 Диплом спеціаліста ТЕ № 31714463 зі спеціальності «Педагогіка та методика середньої освіти. Мова та література (англійська)», кваліфікація: вчитель англійської і німецької мов і зарубіжної літератури ЧНУ, 2007 Диплом магістра РН № 32614692 зі спеціальності «мова та література (англійська)», кваліфікація:	К.ф.н., 10.02.04 – Германські мови Диплом ДК № 000565 Тема дисертації: «Семантика та функції фразеологізмів з онімним компонентом у національних варіантах англійської мови» Вчене звання: доцент кафедри англійської мови від 25 жовтня 2021 року	Стаж науково-педагогічної роботи 10 р., 8 міс.	Kovalyuk Yu. Idioms in Action: A Case of Conceptual Metaphor Theory Vs Blending Theory. Advanced Education, 2019. Volume 6. Issue 13. Pp. 97-102. Режим доступу: http://ae.fl.kpi.ua/article/viewFile/143104/189820 ISSN 2410-8286 (Online), ISSN 2409-3351 (Print) https://mjl.clarivate.com/journal-profile Kovalyuk Yu. Finding the Common Ground: Phraseological Theory and Terminology Revisited. Science and Education: A New Dimension. Philology, V I (42). Issue 149, 2018. Pp. 34-40. Режим доступу: https://www.seanewdim.com/uploads/3/4/5/1/34511564/fil_vi_149_42.pdf#page=34 (ISSN online 2308-1996) ICV 2019: 89.50 Kovalyuk Y. The Role of Metaphor in Idiom Interpretation: Further Ruminations. Science and Education: A New Dimension. Philology, V II I (64). Issue 216, 2020. Pp. 37-40. Режим доступу: http://seanewdim.com/uploads/3/4/5/1/34511564/fil_viii_216_64.pdf (ISSN online 2308-1996) ICV 2019: 89.50 Ковалюк Ю. В. Англійськомовний простір як локус ідіоматики. Науковий вісник Ужгородського університету. Серія: Філологія. Ужгород : Ужгородський національний університет, 2019. Вип. 2	Стажування в обсязі 180 год. в Білостоцькому університеті м. Білосток (Польща) з 05.04.2021 р. по 14.05.2021 р. (наказ № 100 від 30.03.2021 р.) на тему «Викладання та наука в сучасному університеті: виклики, рішення та перспективи».

		<p>магістр філології, викладач англійської мови та літератури</p>		<p>(42). С. 45-50. Режим доступу: http://visnyk-philology.uzhnu.edu.ua/article/viewFile/192833/193173 http://nfv.ukrintei.ua/view/5b1925e27847426a2d0ab4dd ISSN 2669-6840 (Друкована версія) Ковалюк Ю.В. Методологічні підвалини лінгвістичного аналізу ідіоматичного простору. Науковий вісник Ужгородського університету. Серія: Філологія. Ужгород : Ужгородський національний університет, 2020. Вип. 44. Т. 2. С. 175-179. http://reproduct-endo.com/index.php/2663-6840/article/view/223553 http://nfv.ukrintei.ua/view/5b1925e27847426a2d0ab4dd ISSN 2669-6840 (Друкована версія) Ковалюк Ю. В. Етноментальність британського англомовного простору в ідіоматиці. Нова філологія, 2018. Вип. 74. С. 48-52. Режим доступу: http://sites.znu.edu.ua/nova_filologia/issue/s/74/74-9.pdf 2412-1135(print) Ковалюк Ю. В. Лінгвокультурологічний аналіз англійської ідіоматики: теоретичні здобутки та інновації. Науковий вісник Чернівецького університету (серія «Германська філологія»), 2019. Вип. 810. С.28-39. Ковалюк Ю. В. Теорія англійської ідіоматики: дефініції, ідеї, підходи. Наукові записки національного університету “Острозька академія”, 2019. Вип. 5(73). С. 35-39. Режим доступу: https://journals.oa.edu.ua/Philology/article/download/2229/2002/ ISSN 2519-2558 . Ковалюк Ю.В. Ідіоматичний простір як багаторівневий конструкт: вступні зауваження та міркування. Науковий</p>	
--	--	---	--	--	--

					<p>вісник Міжнародного гуманітарного університету. Сер.: Філологія. 2021. Випуск 49. Том 1. С. 75-78. Режим доступу: https://doi.org/10.32841/2409-1154.2021.49-1.18. Kovalyuk Yu. The Role of Metaphor in Idiom Interpretation: Further Ruminations. Science and Education: A New Dimension. Philology, V II I (64). Issue 216, 2020. P. 37-40. https://seanewdim.com/uploads/3/4/5/1/34511564/httpsdoi.org10.31174send-ph2020-216viii64-09.pdf ISSN 2308-1996 Ковалюк М. В., Ковалюк Ю. В., Федич Г. Д. Метафорична репрезентація України в сучасному англомовному мас-медійному дискурсі. Науковий вісник Чернівецького національного університету імені Юрія Федьковича. Германська філологія. Чернівці: Рута, 2022. Вип. 835-836. С.83-93. (Категорія Б) Kovaliuk Yu. Idioms in cognitive linguistics: Is it all about Conceptual Metaphor Theory? British and American Studies Journal. 2022. Vol. 28. P. 287-298. Режим доступу: http://bas.journals.uvt.ro/wp-content/uploads/2022/06/DOI-10.35923-BAS.28.29-p287-298.pdf (SCOPUS) Ковалюк М.В., Ковалюк Ю.В. Метафоричні образи України в британських та американських засобах масової інформації (січень–лютий 2023 року). Науковий вісник міжнародного гуманітарного університету. Серія: Філологія. Одеса: МГУ. 2023. № 59. Т. 2. С. 28-31.</p>	
--	--	--	--	--	---	--

Коваль Анна Володимир івна	студентка спеціальність “014 - Середня освіта”, спеціалізація “Англійська мова та зарубіжна література”					

1. Профіль освітньої програми «Англійська мова та зарубіжна література» зі спеціальністю 014 Середня освіта за предметною спеціальністю 014.02 Середня освіта (Мова та зарубіжна література (англійська)) галузі знань 01 «Освіта/ Педагогіка»

1 – Загальна інформація	
Повна назва вищого навчального закладу та структурного підрозділу	Чернівецький національний університет імені Юрія Федьковича факультет іноземних мов кафедра англійської мови
Ступінь вищої освіти та назва кваліфікації мовою оригіналу	Бакалавр. Середня освіта (Мова та зарубіжна література (англійська)). Англійська мова та зарубіжна література.
Офіційна назва освітньої програми	Англійська мова та зарубіжна література
Тип диплому та обсяг освітньої програми	Диплом бакалавра, одиничний, 240 кредитів ЄКТС, термін навчання 3 роки 10 місяців.
Наявність акредитації	Сертифікат про акредитацію Серія НД № 2588423 відповідно до рішення Акредитаційної комісії від 27 грудня 2012 протокол №100, наказ МОН України від 19.12.2016 №1565, термін дії сертифіката до 1 липня 2022 року.
Цикл/рівень	НРК України – 6 рівень, FQ-EHEA – перший цикл, EQF-LLL – 6 рівень
Передумови	Наявність повної загальної середньої освіти
Мова(и) викладання	Англійська, українська, німецька / французька.
Термін дії освітньої програми	Термін дії освітньої програми 2020-2023 р.
Інтернет-адреса постійного розміщення опису освітньої програми	
2 – Мета освітньої програми	
Підготовка високопрофесійного конкурентоспроможного фахівця – вчителя основної (англійської) іноземної мови та вчителя зарубіжної літератури, який володіє фундаментальною теоретичною базою фахових дисциплін, методологією наукового дослідження, сучасними інформаційними технологіями в галузі викладання іноземних мов у закладі загальної середньої освіти. Успішне завершення програми передбачає здобуття фундаментальних та професійно-орієнтованих знань, вмінь і навичок, здатність до інноваційної педагогічної діяльності, організації інклюзивного освітнього середовища для навчання та виховання учнів, безперервної самоосвіти та професійного самовдосконалення.	
3 – Характеристика освітньої програми	
Предметна область (галузь знань, спеціальність, спеціалізація (за наявності))	<i>Програма підготовки за спеціальністю 014 Середня освіта, 014.02. Середня освіта (Мова та зарубіжна література (англійська)), галузі знань 01 «Освіта / педагогіка» включає:</i> <ul style="list-style-type: none"> • теоретичне навчання (205 кредитів ECTS – 85 %) з дисциплін у вигляді аудиторних занять (лекційних, семінарських, практичних) і самостійної роботи.

	<ul style="list-style-type: none"> ● обсяг теоретичного навчання, який забезпечує отримання базової кваліфікації з основної мови складає 60 кредитів ECTS (25%). ● блок навчальних дисциплін, що забезпечує підготовку з другої іноземної мови складає 28 кредитів ECTS (11.7 %); ● виконання курсових робіт зі спеціальності (6 кредитів ECTS – 2,1 %); ● виконання курсових робіт із зарубіжної літератури (3 кредити ECTS – 0.9 %); ● проходження педагогічної практики з основної мови і зарубіжної літератури (25 кредитів ECTS – 10.8 %); <p>Об’єкт вивчення: англійська мова та зарубіжна література (у теоретичному, практичному, науково-дослідницькому аспектах); методики викладання англійської мови та зарубіжної літератури.</p> <p>Цілі навчання: формування інтегральних, загальних і фахових компетентностей вчителя закладу середньої освіти, необхідних для розв’язання складних спеціалізованих задач і практичних проблем у сфері професійної діяльності.</p> <p>Теоретичний зміст предметної області: поняття, категорії, наукові концепції та принципи фундаментальних і прикладних наук галузі, достатні для формування предметних компетентностей за відповідними спеціальностями, теоретичні основи наук про освіту, загальної і вікової психології, методики навчання англійської мови та зарубіжної літератури у закладах загальної середньої освіти.</p> <p>Методи і засоби: загальнонаукові методи пізнання та дослідницької діяльності, методи відповідних наук, освітні технології та методики формування компетентностей за відповідними спеціальностями в закладах загальної середньої освіти, моніторинг педагогічної діяльності, інформаційно-комунікаційні технології.</p> <p>Інструментарій та обладнання: сучасне інформаційно-комунікаційне обладнання для освітнього процесу; спеціалізоване лабораторне та технологічне обладнання і програмне забезпечення; бібліотечні ресурси та технології; бази для проведення навчальних і виробничої практик (за договорами про співпрацю).</p>
Орієнтація освітньої програми	Освітньо-професійна, прикладна Підготовка фахівців до професійної діяльності в галузі освіти і навчання іноземних мов
Основний фокус освітньої програми та спеціалізації	Базова вища освіта в галузі знань «Освіта» зі спеціальності «Середня освіта» з предметною спеціальністю «Англійська мова та зарубіжна література». Ключові слова: педагогіка, освіта, англійська мова, англійська література, зарубіжна література.
Особливості програми	Програма орієнтована на інтеграцію теоретичної та практичної підготовки з основної та другої іноземної мов з ґрунтовним опануванням теоретико-лінгвістичних, психолого-педагогічних дисциплін, педагогічними практиками у середніх навчальних закладах, розробкою та захистом дослідницьких проектів фахового спрямування, експериментальною перевіркою

	інноваційних освітніх технологій, залученням до процесу міжкультурної комунікації та участь у міжнародних програмах академічного обміну (наприклад, програми Еразмус) та ін.; в освітянських програмах; наявність мовних асистентів іноземців (американський Корпус Миру,) іноземна мова викладання фахових предметів.
4 – Придатність випускників до працевлаштування та подальшого навчання	
Придатність до працевлаштування	Бакалавр середньої освіти може працювати в освітній галузі; на викладацьких посадах у загальноосвітніх навчальних закладах загальної та спеціалізованої, професійної (професійно-технічної), позашкільної, фахової передвищої освіти, міжшкільні ресурсні центри (міжшкільні навчально-виробничі комбінати), установи та організації у сфері освіти. Освітньо-професійні та освітньо-наукові програми за спеціальністю «Середня освіта (англійська / німецька/ французька мова та література)» можуть бути спрямовані на підготовку з таких професій (згідно з чинною редакцією Національного класифікатора України: Класифікатор професій (ДК 003:2010): 2320 – Вчитель закладу загальної середньої освіти 2320 - Викладач професійно-технічного навчального закладу 2320 - Викладач професійного навчально-виховного закладу 2331 – Вчитель початкових класів закладу загальної середньої освіти 3340 - Асистент вчителя 2351.2 - Вихователь-методист 2359.2. – Педагог-організатор 2359.2 - Методист позашкільного закладу 2359.2. – Організатор позакласної та позашкільної виховної роботи з дітьми 3340 – Лаборант (освіта)
Подальше навчання	Навчання за програмою підготовки магістра
5 – Викладання та оцінювання	
Викладання та навчання	Студентсько-центроване навчання, самонавчання, проблемно-орієнтоване навчання, навчання через виробничу та навчальну практику.
Оцінювання	Усні та письмові екзамени, захисти практик та курсових робіт, есе, презентації тощо.
6 – Програмні компетентності	
Інтегральна компетентність	ІК. Здатність розв'язувати складні спеціалізовані задачі й практичні проблеми в галузі середньої освіти, що передбачає застосування теорій та методів освітніх наук і характеризується комплексністю й невизначеністю педагогічних умов організації навчально-виховного процесу в ЗЗСО.

<p>Загальні компетентності (ЗК)</p>	<p>ЗК1. Здатність до абстрактного мислення, аналізу та синтезу, до застосування знань у практичних ситуаціях.</p> <p>ЗК2. Знання й розуміння предметної області та професійної діяльності.</p> <p>ЗК3. Здатність спілкуватися державною мовою як усно, так і письмово, до комунікації іноземною мовою за предметною спеціальністю.</p> <p>ЗК4. Здатність орієнтуватися в інформаційному просторі, здійснювати пошук, аналіз та обробку інформації з різних джерел, ефективно використовувати цифрові ресурси та технології в освітньому процесі.</p> <p>ЗК5. Здатність діяти автономно, приймати обґрунтовані рішення у професійній діяльності і відповідати за їх виконання, діяти відповідально і свідомо на основі чинного законодавства та етичних міркувань (мотивів).</p> <p>ЗК6. Здатність до міжособистісної взаємодії та роботи у команді у сфері професійної діяльності, спілкування з представниками інших професійних груп різного рівня.</p> <p>ЗК7. Здатність реалізувати свої права і обов'язки як члена суспільства; усвідомлення цінності громадянського (вільного демократичного) суспільства та необхідності його сталого розвитку, верховенства права, прав і свобод людини і громадянина в Україні.</p> <p>ЗК8. Здатність зберігати та примножувати моральні, культурні, наукові цінності і досягнення суспільства на основі розуміння історії та закономірностей розвитку предметної області, її місця у загальній системі знань про природу і суспільство та значення у розвитку суспільства, техніки і технологій.</p> <p>ЗК9. Здатність зберігати особисте фізичне та психічне здоров'я, вести здоровий спосіб життя, керувати власними емоційними станами; конструктивно та безпечно взаємодіяти з учасниками освітнього процесу, використовувати різні види та форми рухової активності для активного відпочинку.</p> <p>ЗК10. Здатність поважати різноманітність і мультикультурність суспільства, усвідомлювати необхідність рівних можливостей для всіх учасників освітнього процесу.</p>
<p>Фахові компетентності, спільні для всіх предметних спеціальностей (ФК)</p>	<p>ФК1. Здатність перенесення системи наукових знань у професійну діяльність та в площину навчального предмету.</p> <p>ФК2. Здатність забезпечувати навчання учнів державною мовою; формувати та розвивати їх мовно-комунікативні уміння і навички в області предметної спеціальності.</p> <p>ФК3. Здатність здійснювати цілепокладання, планування та проектування процесів навчання і виховання учнів з урахуванням їх вікових та індивідуальних особливостей, освітніх потреб і можливостей; добирати та застосовувати ефективні методики й технології навчання, виховання і розвитку учнів.</p> <p>ФК4. Здатність формувати і розвивати в учнів ключові та предметні компетентності засобами навчального предмету та</p>

	<p>інтегрованого навчання; формувати в них ціннісне ставлення, розвивати критичне мислення.</p> <p>ФК5. Здатність здійснювати об'єктивний контроль і оцінювання рівня навчальних досягнень учнів на засадах компетентнісного підходу, аналізувати результати їхнього навчання.</p> <p>ФК6. Здатність до формування колективу учнів; знаходження ефективних шляхів мотивації їх до саморозвитку (самовизначення, зацікавлення, усвідомленого ставлення до навчання); спрямування на прогрес і досягнення з урахуванням здібностей та інтересів кожного з них.</p> <p>ФК7. Здатність до здійснення професійної діяльності з дотриманням вимог законодавства щодо охорони життя й здоров'я учнів (зокрема з особливими освітніми потребами); використання здоров'язбережувальних технологій під час освітнього процесу.</p> <p>ФК8. Здатність до суб'єкт-суб'єктної (рівноправної та особистісно-зорієнтованої) взаємодії з учнями в освітньому процесі, залучення батьків до освітнього процесу на засадах партнерства.</p> <p>ФК9. Здатність аналізувати власну педагогічну діяльність та її результати, здійснювати об'єктивну самооцінку і самокорекцію своїх професійних якостей.</p>
<p>Предметні компетентності, (ПК)</p>	<p>ПК 1. Здатність застосовувати досягнення сучасної методичної і філологічної наук, освітніх концепцій у процесі навчання іноземної мови і зарубіжної літератури в закладі середньої освіти.</p> <p>ПК 2. Здатність проектувати педагогічну діяльність, володіти професійно-методичною компетентністю для планування і проведення занять з іноземної мови та зарубіжної літератури.</p> <p>ПК 3. Здатність використовувати ефективні шляхи формування мовної, мовленнєвої та соціокультурної компетентностей школярів у процесі навчання іноземної мови.</p> <p>ПК 4. Здатність застосовувати практичні навички моделювання, конструювання освітнього процесу і змісту іншомовної підготовки для проведення навчальних занять та позакласних заходів з іноземної мови та зарубіжної літератури у середніх навчальних закладах, в тому числі за умов дистанційного та змішаного навчання.</p> <p>ПК 5. Здатність визначати комунікативну, пізнавальну, номінативну, емоційно-експресивну та інші функції мови, характеризувати мовні та мовленнєві одиниці у порівнянні з одиницями рідної мови.</p> <p>ПК 6. Здатність виявляти закономірності літературного процесу, визначати специфіку і значення художніх концепцій і літературних творів у контексті суспільно-літературної ситуації, літературної критики і культурної епохи; давати оцінку художнього твору; визначати роль системи образів, сюжету, композиції та засобів виразності в їх поєднанні; характеризувати творчу індивідуальність автора.</p>

	<p>ПК 7.Здатність дотримуватися сучасних норм іноземної мови в усній та писемній професійній та міжособистісній комунікації з урахуванням комунікативної ситуації та комунікативного завдання відповідно до етичних і моральних норм поведінки, прийнятих в іншомовному середовищі.</p>
7 – Програмні результати навчання	
<p>Програмні результати навчання (РН), спільні для всіх предметних спеціальностей</p>	<p>РН1. <i>Відтворює</i> основні концепції та принципи педагогіки і психології; <i>враховує</i> в освітньому процесі закономірності розвитку, вікові та інші індивідуальні особливості учнів.</p> <p>РН2. <i>Демонструє</i> вміння навчати учнів державною мовою; формувати та розвивати їх мовно-комунікативні уміння і навички засобами навчального предмету та інтегрованого навчання.</p> <p>РН3. <i>Називає і аналізує</i> методи цілепокладання, планування та проектування процесів навчання і виховання учнів на основі компетентнісного підходу з урахуванням їх освітніх потреб; <i>класифікує</i> форми, методи і засоби навчання предмету в закладах загальної середньої освіти.</p> <p>РН4. <i>Здійснює</i> добір і <i>застосовує</i> сучасні освітні технології та методики для формування предметних компетентностей учнів; критично <i>оцінює</i> результати їх навчання та ефективність уроку.</p> <p>РН5. <i>Вибирає</i> відповідні форми та методи виховання учнів на уроках і в позакласній роботі; <i>аналізує</i> динаміку особистісного розвитку учнів, <i>визначає</i> ефективні шляхи їх мотивації до саморозвитку та спрямування на прогрес і досягнення з урахуванням здібностей та інтересів кожного з них.</p> <p>РН6. <i>Називає і пояснює</i> принципи проектування психологічно безпечного й комфортного освітнього середовища з дотриманням вимог законодавства щодо охорони життя й здоров'я учнів (зокрема з особливими освітніми потребами), технології здоров'язбереження під час освітнього процесу, способи запобігання та протидії булінгу і налагодження ефективної співпраці з учнями та їх батьками.</p> <p>РН7. <i>Демонструє</i> знання основ фундаментальних і прикладних наук (відповідно до предметної спеціальності), <i>оперує</i> базовими категоріями та поняттями предметної області спеціальності.</p> <p>РН8. <i>Генерує</i> обґрунтовані думки в галузі професійних знань як для фахівців, так і для широкого загалу державною та іноземною мовами.</p> <p>РН9. <i>Застосовує</i> сучасні інформаційно-комунікаційні та цифрові технології у професійній діяльності.</p> <p>РН10. <i>Демонструє</i> володіння сучасними технологіями пошуку наукової інформації для самоосвіти та застосування її у професійній діяльності.</p> <p>РН11. <i>Виявляє</i> навички роботи в команді, адаптації та дії у новій ситуації, <i>пояснює</i> необхідність забезпечення рівних можливостей і дотримання гендерного паритету у професійній діяльності.</p>

	<p>РН12. <i>Аналізує</i> власну педагогічну діяльність та її результати, <i>здійснює</i> об'єктивну самооцінку і самокорекцію своїх професійних якостей.</p> <p>РН13. <i>Демонструє</i> знання основних положень нормативно-правових документів щодо професійної діяльності, обґрунтовує необхідність використання інструментів демократичної правової держави у професійній та громадській діяльності та прийняття рішень на засадах поваги до прав і свобод людини в Україні.</p>
<p>Програмні результати навчання (ПРН)</p>	<p>ПРН 1. <i>Застосовує</i> на практиці знання про лінгвістичні, психологічні, дидактичні основи навчання іноземної мови і зарубіжної літератури та шляхи формування компетентностей учнів.</p> <p>ПРН 2. <i>Вміє</i> складати конспекти уроків різних типів, у тому числі для проведення у дистанційному режимі.</p> <p>ПРН 3. <i>Обирає</i> педагогічні технології, методи і прийоми навчання, а також методи тестування відповідно до цілей і завдань навчання і контролю з урахуванням конкретного педагогічного контексту.</p> <p>ПРН 4. <i>Оцінює</i> ефективність навчальних матеріалів та вміє адаптувати їх до конкретного освітнянського контексту.</p> <p>ПРН 5. <i>Уміє</i> здійснювати міжкультурну комунікацію і долати міжкультурні бар'єри на основі знання особливостей, цінностей, властивих культурам країн мов, що вивчаються, а також знання світоглядних засад, ментальних особливостей та онтологічних характеристик української культури.</p> <p>ПРН 6. <i>Характеризує</i> тенденції, етапи і особливості літературного процесу країн у різні епохи, визначає світоглядно-естетичну специфіку літературних течій і напрямів; <i>аналізує</i> твір за його ознаками і в контексті епохи, <i>називає</i> жанрові особливості твору, оперуючи термінологією.</p> <p>ПРН 7. <i>Демонструє</i> володіння іншомовною комунікативною компетентністю відповідно до Загальноєвропейських рекомендацій з мовної освіти в усіх видах усного і писемного спілкування.</p> <p>ПРН 8. <i>Доводить</i> конкретними прикладами зв'язок між розділами мовознавства і одиницями різних рівнів системи мови, <i>пояснює</i> мовний і мовленнєвий матеріал, <i>вміє</i> сам і <i>навчає</i> учнів користуватися словниками різних типів.</p> <p>ПРН 9. <i>Аналізує, коментує, реферує і перекладає</i> тексти різних стилів і тематики, демонструючи лексичну, граматичну і стилістичну компетентності.</p> <p>ПРН 10. <i>Уміє</i> критично опрацьовувати джерела і здійснювати самостійний науковий пошук, у тому числі і з використанням емпіричних методів.</p> <p>ПРН 11. <i>Демонструє</i> здатність критично оцінювати вітчизняний і закордонний навчальний досвід, власну навчальну та професійно-дослідницьку діяльність і вибудовувати стратегію саморозвитку та професійного самовдосконалення.</p>

8 – Ресурсне забезпечення реалізації програми	
Кадрове забезпечення	Реалізація програми забезпечується науково-педагогічними фахівцями з науковим ступенем, д.ф.н, к.ф.н., к.п.н а також особами, які мають ступінь магістра: д.ф.н, професори – 2 к.ф.н, доценти – 11 к.ф.н, асистенти - 3 магістри – 6
Матеріально-технічне забезпечення	Матеріально-технічне забезпечення з реалізації програми відповідає вимогам щодо підготовки першого рівня вищої освіти (Постанова Кабінету Міністрів України № 1187 від 30 грудня 2015 р. «Про затвердження Ліцензійних умов провадження освітньої діяльності закладів освіти»).
Інформаційне та навчально-методичне забезпечення	Бібліотечні фонди підручників, навчальних посібників, довідкової та іншої літератури; фахових та інших періодичних видань; електронні бібліотечні ресурси; інтерактивні навчально-методичні комплекси навчальних дисциплін із можливістю дистанційного навчання та самостійної роботи; методичні рекомендації до створення курсових проектів та проходження різних видів практик. Офіційні веб-сайти кафедри і факультету містять інформацію про освітні програми, навчальну, наукову і виховну діяльність, структурні підрозділи, правила прийому, контакти. Матеріали навчально-методичного забезпечення освітньо-наукової програми викладені на платформах дистанційного навчання Moodle, Google Workspace
9 – Академічна мобільність	
Національна кредитна мобільність	Підвищення кваліфікації (стажування) науково-педагогічних працівників у вітчизняних закладах вищої освіти на основі двосторонніх договорів між національним університетом та іншими університетами України. Тренінги, організовані Британською радою в Україні, видавництвами Pearson, Cambridge тощо.
Міжнародна кредитна мобільність	Угоди про міжнародну академічну мобільність (Еразмус+ K1): Germany, Friedrich Schiller Universitat Romania, Stefan cel Mare University of Suceava Romania, Alexandru Ioan Cuza University of Iasi Austria, University of Graz Austria, University College of Teacher Education Carinthia Spain, University of Valencia Poland, Katolicki Uniwersytet Lubelski Jana Pawla II Poland, Pedagogical University of Cracow Poland, University of Lodz Poland, University of Warsaw Slovakia, Pavol Jozef Safarik University, Kosice Lithuania, Vytautas Magnus University Lithuania, Mykolas Romeris University
Навчання іноземних здобувачів вищої освіти	Умови та особливості ОП в контексті навчання іноземних громадян

2. Перелік компонент освітньо-професійної програми та їх логічна послідовність

2.1. Перелік компонент ОП

Код н/д	Компоненти освітньої програми (навчальні дисципліни, курсові проекти (роботи), практики, кваліфікаційна робота)	Кількість кредитів	Форма підсумк. контролю
1	2	3	4
Обов'язкові компоненти ОП			
ОК 1	Основна іноземна мова	60	екзамен
ОК 2	Українська мова (за професійним спрямуванням)	3	екзамен
ОК 3	Педагогіка з основами пед. майстерності	5	екзамен
ОК 4	Вступ до спеціальності	3	екзамен
ОК 5	Сучасні інформаційні технології у професійній діяльності вчителя	3	залік
ОК 6	Психологія (загальна, вікова та педагогічна)	5	залік/ екзамен
ОК 7	Методика навчання англійської мови у ЗЗСО	25	залік/ екзамен
ОК 8	Актуальні питання історії та культури України	4	екзамен
ОК 9	Філософія	4	екзамен
ОК 10	Вступ до літературознавства	3	залік
ОК 11	Історія зарубіжної літератури	18	залік/ екзамен
ОК 12	Основи наукових досліджень	3	залік
ОК 13	Теорія англійської мови (лексикологія і стилістика)	3	екзамен
ОК 14	Методика навчання зарубіжної літератури у ЗЗСО	3	екзамен
ОК 15	Методика формування виховної діяльності з ін. мов у ЗЗСО	3	залік
ОК 16	Здоров'язбережувальні технології та домедична допомога	3	залік
	Кваліфікаційний іспит		
Практична підготовка			
ПП1	Курсова робота	6	екзамен
ПП2	Курсова робота із зарубіжної літератури	3	екзамен
ПП3	Ознайомлювальна педагогічна практика з основної мови	6	екзамен
ПП4	Навчальна педагогічна практика з основної мови з відривом від виробництва	9	екзамен
ПП5	Виробнича практика з основної мови та зарубіжної літератури з відривом від виробництва (5 тижнів - англійська мова; 3 тижні - зарубіжна література)	8	екзамен
*	Практична складова Базової загальношкільської підготовки	7	-
Загальний обсяг обов'язкових компонентів:		180 кредитів	

Вибіркові компоненти ОП			
ВБ 1	Фізичне виховання (вибір за видами спорту)	3	залік
ВБ 2	Базової загальновійськової підготовки (Теоретична підготовка)	3	залік
ВБ 3	Каталог загальноуніверситетських вибіркових дисциплін: https://www.chnu.edu.ua/navchannia/uchasnykam-osvitnoho-protsesu/studentu/kataloh-zahalnouniversytetskykh-vybirkovykh-dystsyplin/	3	залік
Цикл професійної підготовки			
	Кафедральний каталог вибіркових дисциплін: https://englishdept.chnu.edu.ua/osvitni-prohramy/opp-anhliiska-mova-ta-zarubizhna-literatura-pershoho-bakalavrskoho-rivnia-za-spetsialnistiu-014-serednia-osvita/vybirkovy-dystsypliny-bakalavrskoho-rivnia-za-spetsialnistiu-014-serednia-osvita/ Факультетський каталог вибіркових дисциплін: https://mel.chnu.edu.ua/studentu/kataloh-fakultetskykh-vybirkovykh-dystsyplin/		
Загальний обсяг вибіркових компонентів:		60 кредитів	
ЗАГАЛЬНИЙ ОБСЯГ ОСВІТНЬОЇ ПРОГРАМИ		240 кредитів	

2.2. Структурно-логічна схема ОП

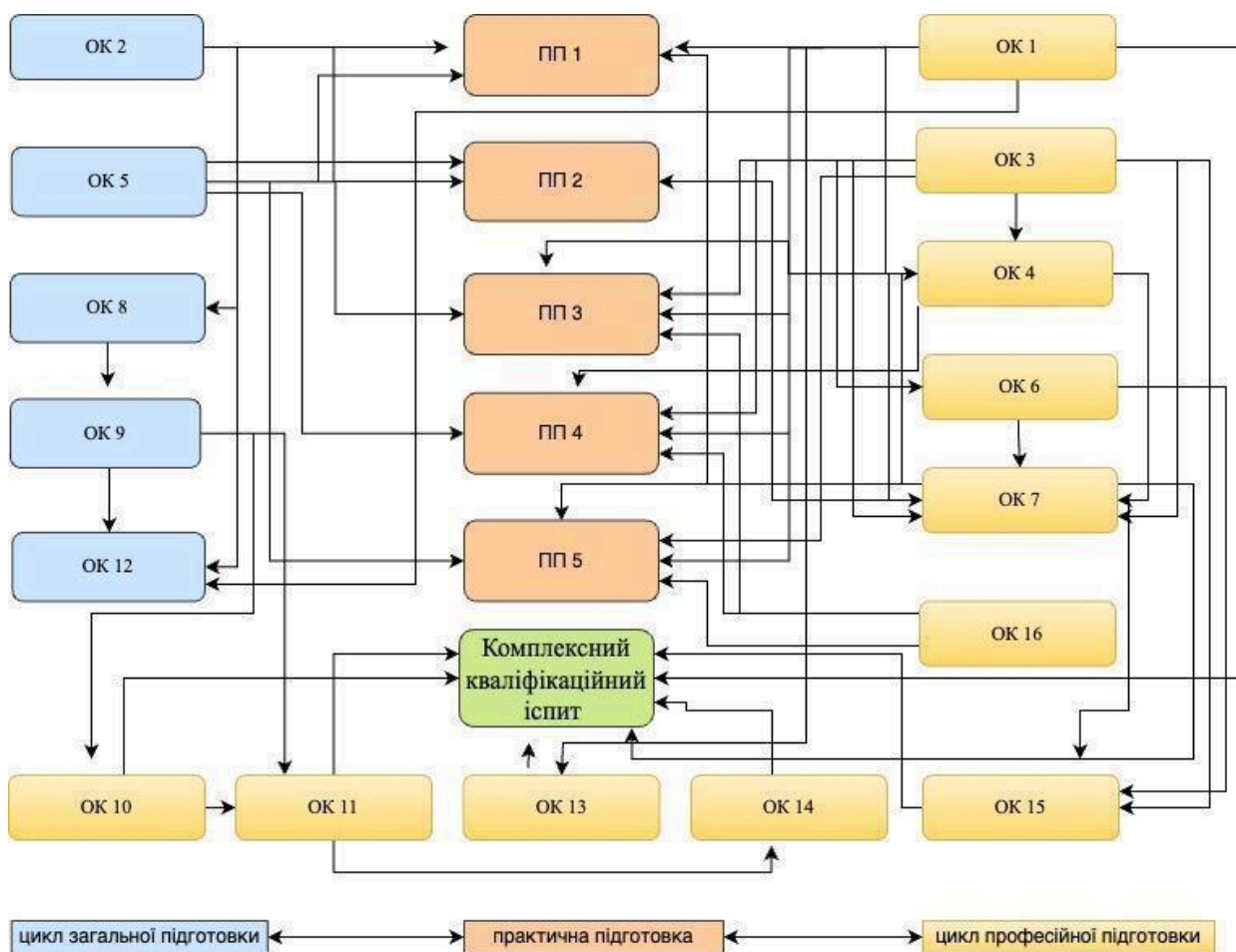

3. Форма атестації здобувачів вищої освіти

Атестація випускника освітньої програми «Англійська мова та зарубіжна література» за спеціальністю 014 Середня освіта за предметною спеціальністю 014.02 Середня освіта (Мова та зарубіжна література (англійська)) проводиться у формі кваліфікаційного екзамену зі спеціальності, який забезпечує оцінювання досягнення результатів навчання, визначених освітньою програмою. і завершується видачею документу встановленого зразка про присудження йому ступеня бакалавра із присвоєнням кваліфікації: Бакалавр. Середня освіта (Мова та зарубіжна література (англійська)). Англійська мова та зарубіжна література.

4. МАТРИЦЯ ВІДПОВІДНОСТІ ПРОГРАМНИХ КОМПЕТЕНТНОСТЕЙ КОМПОНЕНТАМ ОСВІТНЬОЇ ПРОГРАМИ

	OK1	OK2	OK3	OK4	OK5	OK6	OK7	OK8	OK9	OK10	OK11	OK12	OK13	OK14	OK15	OK16	ПП1-2	ПП 3-5
ЗК 1	+	+	+	+	+	+	+	+	+	+	+	+	+	+	+	+	+	+
ЗК 2	+	+	+	+	+	+	+			+	+	+	+	+	+		+	+
ЗК 3	+	+					+					+	+		+			
ЗК 4					+		+										+	+
ЗК 5			+				+					+		+	+	+	+	+
ЗК 6			+	+			+							+	+			+
ЗК 7								+										+
ЗК 8			+	+				+		+	+	+	+		+			+
ЗК 9			+			+									+	+		+
ЗК 10			+	+			+							+	+			+
ФК 1	+		+	+		+	+	+	+	+	+	+	+	+			+	+
ФК 2	+	+					+						+	+				+
ФК 3			+	+		+	+							+	+		+	+
ФК 4				+			+							+				+
ФК 5			+	+			+							+	+		+	+
ФК 6			+	+		+	+							+	+			+
ФК 7			+	+		+	+										+	+
ФК 8			+	+			+							+	+			+
ФК 9			+	+			+							+				+
ПК 1	+		+			+	+			+	+		+	+			+	+
ПК 2			+				+							+				+
ПК 3				+			+								+			+
ПК 4							+							+				+
ПК 5	+												+					
ПК 6										+	+			+				+
ПК 7	+												+					+

5. МАТРИЦЯ ЗАБЕЗПЕЧЕННЯ ПРОГРАМНИХ РЕЗУЛЬТАТІВ НАВЧАННЯ (ПРН) ВІДПОВІДНИМИ КОМПОНЕНТАМИ ОСВІТНЬОЇ ПРОГРАМИ

	ОК1	ОК2	ОК3	ОК4	ОК5	ОК6	ОК7	ОК8	ОК9	ОК10	ОК11	ОК12	ОК13	ОК14	ОК15	ОК16	ПП1-2	ПП 3-5
РН 1			+	+		+	+							+	+			+
РН 2		+					+							+				+
РН 3			+				+							+	+		+	
РН 4							+							+				+
РН 5			+			+	+							+	+		+	+
РН 6			+	+		+									+	+		+
РН 7	+	+	+	+	+	+	+		+	+	+		+	+			+	
РН 8	+	+	+	+		+	+			+	+	+		+	+		+	
РН 9					+		+											+
РН 10			+	+		+	+	+	+								+	+
РН 11			+			+	+								+			+
РН 12			+				+							+	+		+	+
РН 13			+								+				+			+
ПРН 1	+	+	+			+	+							+				+
ПРН 2							+							+				+
ПРН 3			+				+							+				+
ПРН 4					+		+							+			+	+
ПРН 5	+	+						+	+						+			+
ПРН 6										+	+						+	+
ПРН 7	+												+					+
ПРН 8	+	+											+					+
ПРН 9	+	+					+					+	+				+	
ПРН 10							+					+					+	
ПРН 11			+	+			+							+				+

