

МІНІСТЕРСТВО ОСВІТИ І НАУКИ УКРАЇНИ
Чернівецький національний університет імені Юрія Федьковича

ОСВІТНЬО-ПРОФЕСІЙНА ПРОГРАМА

ПОЧАТКОВА ОСВІТА

другого (магістерського) рівня вищої освіти

за спеціальністю А3 «Початкова освіта»

галузі знань «А Освіта»

ЗАТВЕРДЖЕНО ВЧЕНОЮ РАДОЮ

Чернівецького національного університету

імені Юрія Федьковича

Голова Вченої ради

_____ **Руслан БІЛОСКУРСЬКИЙ**

(протокол № ____ від «__» _____ 2026 р.)

ВВОДИТЬСЯ В ДІЮ з «01» вересня 2026 р.

Ректор

_____ **Руслан БІЛОСКУРСЬКИЙ**

протокол № ____ від «__» _____ 2026 р.)

Чернівці – 2026 р.

ЛИСТ ПОГОДЖЕННЯ
освітньо-професійної програми
«Початкова освіта»

«РОЗРОБЛЕНО»

Робочою групою кафедри педагогіки та методики початкової освіти

Керівник робочої групи
_____ Світлана РОМАНЮК
«14» квітня 2026 р.

«УХВАЛЕНО»

на засіданні кафедри педагогіки та методики початкової освіти

Завідувач кафедрою
_____ Світлана РОМАНЮК
Протокол № 9 від «14» квітня 2026 р.

«СХВАЛЕНО»

Вченою радою факультету педагогіки, психології та соціальної роботи

Голова Вченої ради
_____ Інна ПРОКОП
Протокол № 7/1
від «15» квітня 2026 р.

«РЕКОМЕНДОВАНО»

Комісією з питань освітньої діяльності Вченої ради ЧНУ

Голова Комісії з питань освітньої діяльності
_____ Ольга МАРТИНЮК
Протокол № _____
від «__» _____ 2026 р.

«ПОГОДЖЕНО»

Начальник навчального відділу

_____ Ярослав ГАРАБАЖІВ
«__» _____ 2026 р.

«ПОГОДЖЕНО»

Керівник Центру забезпечення якості вищої освіти

_____ Ірина КУШНІР
«__» _____ 2026 р.

ПЕРЕДМОВА

Освітньо-професійна програма «**Початкова освіта**» – нормативний документ, у якому відображаються цілі освітньої та професійної підготовки магістрів, визначаються вимоги до компетентностей фахівця у галузі А Освіта спеціальності А3 Початкова освіта, базується на вимогах законів України «Про освіту»», «Про вищу освіту», Державного стандарту початкової освіти, Концепції «Нова українська школа», Професійного стандарту за професіями «Вчитель початкових класів закладу загальної середньої освіти», «Вчитель закладу загальної середньої освіти», Вчитель з початкової освіти (з дипломом молодшого спеціаліста) (затверджено наказом Міністерством розвитку економіки, торгівлі та сільського господарства від 23.12.2020 р. № 2736), Стандарту вищої освіти зі спеціальності 013 Початкова освіта другого (магістерського) рівня вищої освіти (затвердженого наказом МОН № 480 від 08.04.2024)

Освітньо-професійна програма «**Початкова освіта**» другого (магістерського) рівня вищої освіти зі спеціальності А3 Початкова освіта галузі знань А Освіта оновлена відповідно до Професійного стандарту «Вчитель закладу загальної середньої освіти» (затвердженого наказом МОН № 1225 від 29.08.2025 р.), наказу Міністерства освіти і науки України «Про внесення змін до деяких стандартів вищої освіти» від 13.06.2024р. № 842; постанови Кабінету Міністрів України від 30.08.2024 р. №1021 «Про внесення змін до переліку галузей знань і спеціальностей, за якими здійснюється підготовка здобувачів вищої та фахової передвищої освіти», «Положення про організацію освітнього процесу», затвердженого Вченою радою ЧНУ (протокол №12 від 02.09.2024 р.), «Положення про розроблення та реалізацію освітніх програм», затвердженого Вченою радою ЧНУ (протокол №4 від 27.04.2020 р.) Положення про порядок присвоєння професійних кваліфікацій у Чернівецькому національному університеті імені Юрія Федьковича протокол № 7 від 23 червня 2025 р.

Гарант освітньо-професійної програми:

Світлана Романюк, завідувач кафедри педагогіки та методики початкової освіти, доктор педагогічних наук, професор.

Члени проєктної групи:

1. **Марія Іванчук**, професор кафедри педагогіки та методики початкової освіти, доктор психологічних наук, професор.
2. **Аліна Предик**, доцент кафедри педагогіки та методики початкової освіти, кандидат педагогічних наук, доцент.
3. **Кристина Шевчук**, доцент кафедри педагогіки та методики початкової освіти, кандидат педагогічних наук, доцент.
4. **Ольга Шестобуз** – кандидат педагогічних наук, доцент кафедри педагогіки та методики початкової освіти.
5. **Людвиг Цуркан** – начальник управління освіти, охорони здоров'я, культури, молоді та спорту в Чернівецькій районній військовій адміністрації.

6. **Лідія Крижанівська** заступник директора з навчально-виховної роботи в молодших класах Чернівецького ліцею № 7, учитель-методист, випускниця спеціальності «Початкова освіта»
7. **Тетяна Григолінська**, здобувачка спеціальності «Початкова освіта» Чернівецького національного університету імені Юрія Федьковича, 1 (м) курсу другого (магістерського) рівня вищої освіти.

Рецензії-відгуки зовнішніх стейкхолдерів

Представники академічної спільноти:

Олена Матвієнко – доктор педагогічних наук, професор, завідувач кафедри педагогіки та методики початкового навчання, заступник декана з наукової роботи та міжнародних зв'язків Українського державного університету імені Михайла Дрогоманова.

Олександра Янкович – доктор педагогічних наук, професор кафедри педагогіки і методики початкової та дошкільної освіти Тернопільського національного педагогічного університету імені Володимира Гнатюка.

Відгуки представників ринку праці:

Олеся Панчук, директор комунальної установи «Глибоцький центр професійного розвитку педагогічних працівників», випускниця спеціальності «Початкова освіта»

Світлана Коваль – заступник директора з навчально-виховної роботи в молодших класах Чернівецького ліцею №22 ім. Антона Кохановського Чернівецької міської ради, вчитель початкових класів, вчитель-методист, випускниця спеціальності «Початкова освіта»

1. Профіль освітньої програми «Почтков освіта» зі спеціальності АЗ Початкова освіта

1 – Загальна інформація

Повна назва закладу вищої освіти та структурного підрозділу	Чернівецький національний університет імені Юрія Федьковича Факультет педагогіки, психології та соціальної роботи Кафедра педагогіки та методики початкової освіти
Ступінь вищої освіти та назва кваліфікації мовою оригіналу	<i>Ступінь вищої освіти</i> – магістр <i>Освітня кваліфікація</i> - магістр початкової освіти <i>Професійна кваліфікація</i> – Вчитель-магістр початкової освіти <u>Кваліфікація в дипломі:</u> Магістр. АЗ Початкова освіта. Вчитель-магістр початкової освіти
Офіційна назва освітньо-професійної програми	«Початкова освіта»
Тип диплому, Обсяг, термін освітньої програми, форми здобуття освіти	Диплом магістра. Одиночний. 90 кредитів ЄКТС, термін навчання – 1,4 роки, денна та заочна форма здобуття освіти Можливе перезарахування кредитів ЄКТС, отриманих за попередньою освітньою програмою підготовки магістра (спеціаліста) за іншою спеціальністю, в обсязі до 25% від загального обсягу освітньої програми.
Наявність акредитації	Акредитована Національним агентством із забезпечення якості вищої освіти Сертифікат про акредитацію освітньої програми № 2633 від 17.12.2021 р. Термін дії сертифіката до 1 липня 2027 року
Цикл/рівень	НРК України – 7 рівень, FQ-EHEA – другий цикл, EQF-LLL – 7 рівень
Передумови	Наявність освітнього ступеня бакалавра
Мова(и) викладання	Українська мова
Термін дії освітньої програми	До 1.07. 2027 рр.
Інтернет-адреса постійного розміщення опису освітньої програми	http://webchnunew.kl.com.ua/

2 – Мета освітньої програми

Підготовка висококваліфікованих, національно свідомих фахівців, які досконло володіють професійними компетентностями, необхідними для педагогічної діяльності в умовах Нової української школи, здатні здійснювати освітній процес на засадах партнерської взаємодії, інтегрувати теоретичні та практичні знання й розв'язувати складні нестандартні завдання інноваційного й науково-дослідницького характеру у сфері початкової освіти, готові працювати в умовах модернізації та цифровізації освіти на засадах сталого розвитку, впроваджувати інноваційні технології з урахуванням сучасних світових тенденцій і

регіональних освітніх потреб, орієнтовані на безперервне особистісне й професійне зростання задля забезпечення якості освіти.

3 – Характеристика освітньої програми

Предметна область (галузь знань, спеціальність, спеціалізація (за наявності))	<p><i>А Освіта</i> <i>А3 Початкова освіта</i> <i>Об'єкти вивчення та діяльності:</i> освітній процес на першому рівні (початкова освіта) повної загальної середньої освіти. <i>Цілі навчання:</i> набуття здобувачами вищої освіти здатності розв'язувати дослідницькі та/або інноваційні задачі у сфері початкової освіти. <i>Теоретичний зміст предметної області:</i> спеціалізовані концептуальні та інноваційні засади процесу навчання, виховання та розвитку здобувачів першого рівня (початкова освіта) повної загальної середньої освіти. <i>Методи, методики та технології:</i> методи інноваційної діяльності; методики інтегрування професійного знання та розв'язання складних задач у мультидисциплінарних контекстах, сучасні цифрові технології, теоретичні та емпіричні методи збору, оброблення й аналізу інформації, психолого-педагогічні методи, методи математичної статистики. <i>Інструменти та обладнання:</i> обладнання навчального й загального призначення для кабінетів початкової школи; мультимедійне обладнання, сучасні універсальні, спеціалізовані інформаційні ресурси та програмні продукти; бібліотечні ресурси, зокрема електронні.</p>
Тип та орієнтація Освітньої програми	<p><i>Тип освітньої програми:</i> Освітньо-професійна <i>Орієнтація освітньої програми:</i> Освітньо-професійна програма має прикладну орієнтацію і спрямована на підготовку магістрів початкової освіти, які володіють комплексом фахових компетентностей, здатні вирішувати складні нестандартні завдання і проблеми інноваційного, дослідницького характеру в освітньому середовищі початкової школи.</p>
Основний фокус Освітньої програми	<p>Формування та розвиток загальних і фахових компетентностей в галузі А Освіта, спеціальності А3 Початкова освіта. <i>Ключові слова:</i> початкова освіта, освітній процес, інтегроване навчання, компетентнісний та діяльнісний підходи, дослідницька робота, професійна компетентність, учитель початкових класів, технології, інновація, партнерська взаємодія, критичне мислення, цифрові освітні ресурси, якість освіти, особистісне зростання і професійне самовдосконалення.</p>
Особливості програми	<p>Освітньо-професійна програма визначається студентоцентрованим, практико-орієнтованим підходами підготовки майбутніх фахівців початкової освіти, формуванням універсальних (Soft skills) і професійних (Hard skills) навичок, цифрової компетентності, набуттям досвіду роботи за типовими альтернативними програмами в умовах реалізації Концепції «Нова українська школа» з урахуванням сучасних світових тенденцій розвитку освіти. регіонального контексту, посиленням практичного і дослідницького складника змісту ОП через співпрацю із ЗЗСО.</p>

	<p>Можливість здійснення практичної підготовки здобувачами вищої освіти у ЗВО та ЗЗСО України й зарубіжжя у рамках національної академічної мобільності. Участь здобувачів вищої освіти у всеукраїнських конкурсах, конференціях зі спеціальності А3 Початкова освіта організація та проведення науково-практичних семінарів, конференцій з актуальних проблем початкової освіти з участю стейкхолдерів; оволодіння сучасними педагогічними технологіями роботи з дітьми з особливими освітніми потребами.</p>
4 – Придатність випускників до працевлаштування та подальшого навчання	
Придатність до працевлаштування	<p>Згідно з чинною редакцією Національного класифікатора України (Класифікатор професій ДК 003:2010 зі змінами, затвердженими наказом Міністерства економічного розвитку і торгівлі України від 18 серпня 2020 року № 1574) магістр початкової освіти має право обіймати посаду:</p> <p>2331 Вчитель початкових класів закладу загальної середньої освіти)</p> <p>235 Інші професіонали в галузі освіти та навчання</p>
Подальше навчання	<p>Продовження освіти за програмою третього (освітньо-наукового) рівня вищої освіти (8 рівня НРК, третього циклу FQ-EHEA та 8 рівня EQF-LLL) та здобуття додаткових кваліфікацій у системі освіти дорослих.</p>
5 – Викладання та оцінювання	
Викладання та навчання	<p><i>Викладання та навчання за характером є проблемно-орієнтованим, дослідницько-пошуковим, яке здійснюється на принципах компетентнісного, особистісно-орієнтованого та інтегративного підходів на засадах суб'єкт- суб'єктної взаємодії, гуманізації освітнього процесу та студентоцентризму, технологічності та дискретності.</i></p> <p><i>Основними технологіями навчання є інтерактивні, проєктні, проблемні, критичного мислення, дослідницькі, інформаційно-комунікаційні, ігрові, дистанційного навчання та ін.</i></p> <p><i>Основними методами навчання є: пояснювально-ілюстративний, проблемно-пошуковий, дослідницький, аналітичний, дискусійний, інтерактивний. До освітнього процесу залучаються стейкхолдери та гостьові лектори.</i></p>
Оцінювання	<p>Оцінювання здійснюється відповідно до політики контролю та оцінювання результатів навчальних досягнень в Університеті: поточний та проміжний контроль (<i>усне опитування, письмовий експрес-контроль, тестування, есе, презентація, творчі/проєктні роботи</i>), захист педагогічної практики, підсумковий семестровий контроль (<i>усний, письмовий, тестовий, комбінований</i>), випускна атестація (<i>публічний захист кваліфікаційної роботи</i>).</p> <p>Оцінювання передбачає накопичувальну систему балів за визначеними видами діяльності робочою програмою дисципліни. Окремі результати навчання (індивідуальні досягнення студентів), здобуті в неформальній освіті, можуть визнаватися згідно з робочою навчальною програмою дисципліни, що передбачено Положенням «Про взаємодію формальної і не формальної освіти в ЧНУ імені Юрія Федьковича».</p>

6 – Програмні компетентності	
Інтегральна компетентність	Здатність розв'язувати дослідницькі та/або інноваційні задачі у сфері початкової освіти.
<i>Компетентності, визначені Стандартом вищої освіти</i>	
Загальні компетентності (ЗК)	<p>ЗК-1. Здатність до абстрактного мислення, аналізу та синтезу.</p> <p>ЗК-2. Здатність генерувати нові ідеї (креативність).</p> <p>ЗК-3. Здатність виявляти ініціативу та підприємливість,</p> <p>ЗК-4. Здатність працювати автономно.</p> <p>ЗК-5. Ухвалювати рішення та діяти, дотримуючись принципу неприпустимості корупції та будь-яких інших проявів недоброчесності.</p>
Спеціальні компетентності (фахові компетентності)	<p>СК-1. Здатність реалізовувати концептуальні засади, цілі, завдання, принципи функціонування системи освіти в професійній діяльності, усвідомлювати та поцінювати взаємозалежність людей і систем у глобальному світі.</p> <p>СК-2. Здатність використовувати різні стратегії комунікації державною та іноземною мовами в професійній та науковій діяльності у сфері початкової освіти; забезпечувати навчання з урахуванням особливостей мовного середовища в закладі освіти.</p> <p>СК-3. Здатність застосовувати інформаційно-комунікаційні технології та цифрові сервіси в організації освітнього та наукового процесів у сфері початкової освіти.</p> <p>СК 4. Здатність створювати та застосовувати інноваційні технології в навчанні освітніх галузей, визначених у Державному стандарті початкової освіти, в стандартних, нестандартних та невизначених ситуаціях.</p> <p>Види компетентностей за галузями:</p> <p>СК-4.1. Здатність використовувати діяльнісний підхід в розвитку мовної особистості молодшого школяра.</p> <p>СК-4.2. Здатність забезпечувати набуття молодшими школярами математичної компетентності на засадах технологічності</p> <p>СК-4.3. Здатність забезпечувати компетентнісно-інтегроване навчання нерозривності зв'язку «людина – природа – суспільство»;</p> <p>СК-4.4. Здатність до пізнання мистецтва та предметно-перетворювальної і технологічної діяльності, художньо-естетичного самовираження особистості.</p> <p>СК-5. Здатність до педагогічного партнерства в професійній та науковій діяльності, саморозвитку та навчання впродовж життя.</p> <p>СК-6. Здатність управляти освітнім процесом у сфері початкової освіти, що потребує нових стратегічних підходів, з урахуванням аспектів соціальної та етичної відповідальності.</p> <p>СК-7. Здатність інтегрувати знання й розв'язувати складні задачі, проводити дослідження та /або інноваційну діяльність з метою розвитку нових знань та процедур у сфері початкової освіти</p> <p>СК-8. Здатність здійснювати моніторинг власної педагогічної діяльності, визначати індивідуальні професійні потреби та перспективи, оцінювати результати діяльності команд та колективів.</p>

<i>Компетентності, визначені ЗВО</i>	
	<p>СК – 9. Здатність управляти власними психоемоційними станами, усвідомлювати особисті та інших почуття і потреби для покращення емоційного благополуччя та гармонійної взаємодії з учасниками освітнього процесу.</p> <p>СК – 10. Здатність створювати соціально-сприятливі умови, що забезпечують ефективність функціонування ергономічного, інклюзивного освітнього середовища, впроваджувати здоров'язберезувальні технології в умовах кризових ситуацій.</p>
7 – Програмні результати навчання	
<i>Програмні результати, визначені Стандартом вищої освіти</i>	
ПРН-01	Мати спеціалізовані концептуальні знання, що включають сучасні наукові здобутки у сфері професійної діяльності, уміння/навички розв'язання проблем початкової освіти, необхідні для проведення досліджень та /або провадження інноваційної діяльності з метою розвитку нових знань та процедур.
ПРН-02	Вільно обговорювати результати професійної діяльності, досліджень та інноваційних проєктів у сфері початкової освіти державною та іноземними мовами усно і письмово з урахуванням особливостей мовного середовища в закладі освіти.
ПРН-03	Створювати інноваційне інформаційно-освітнє середовище початкової школи, адаптувати його до різних умов реалізації освітнього процесу.
ПРН-04	Організовувати та управляти освітнім процесом у сфері початкової освіти, налагоджувати співпрацю з різними соціальними інституціями, категоріями фахівців у стандартних, нестандартних та невизначених умовах.
ПРН-05	Здійснювати супервізію, інтервізію, надавати педагогічну, психологічну та методичну допомогу учасникам освітнього процесу.
ПРН-06	Об'єктивно оцінювати результати діяльності учнів та колективів у сфері початкової освіти, проводити педагогічну експертизу, здійснювати моніторинг власної педагогічної діяльності.
<i>Програмні результати, визначені ЗВО</i>	
ПРН-07	Розуміти себе, свої цінності та потреби, здатності до осмислення власних рішень та їх наслідків, навичок рефлексії та емпатії.
ПРН-08	Знати й використовувати інструменти професійної підтримки та методичного супроводу забезпечення здоров'язбереження та навчання в інклюзивному класі
ПРН-09	Знати основи запобігання корупції, суспільної та академічної доброчесності на рівні, необхідному для формування нетерпимості до корупції та проявів недоброчесної поведінки серед здобувачів освіти та вміти застосовувати їх в професійній діяльності
8 – Ресурсне забезпечення реалізації програми	
Кадрове забезпечення	Реалізацію освітньо-професійної програми «Початкова освіта» забезпечують науково-педагогічні працівники, які мають академічну та професійну кваліфікацію за спеціальністю і відповідають Ліцензійним вимогам. Частка викладачів, які мають науковий ступінь доктора / кандидата наук, працюють за основним місцем роботи на постійній основі становить 100%. Серед викладачів є такі, що мають практичний досвід роботи в початковій школі, є експертами з оцінювання професійних компетентностей учителів початкових класів під час їх сертифікації та Член науково-методичної комісії (підкомісії)

	<p>сектору вищої освіти Науково-методичної ради Міністерства освіти і науки України.</p> <p>До проведення аудиторних занять залучаються педагогі-практики, стейкхолдери.</p> <p>Професійний розвиток викладачів здійснюється шляхом підвищення кваліфікації та стажування в освітньо-наукових установах України й зарубіжжя, шляхом залучення до різних форм (участь к програмах академічної мобільності, наукове стажування, неформальна/інформальна (самоосвіта) освіта), згідно із чинним законодавством, мають відповідну кількість публікацій у фахових, науково-метричних виданнях та виданнях, які індексуються у міжнародних наукометричних базах «Scopus» і «Web of Science», беруть участь у науково-практичних конференціях різного рівня.</p> <p>Освітньо-професійна програма передбачає залучення гостьових лекторів як ЗВО України так і зарубіжжя.</p>
<p>Матеріально-технічне забезпечення</p>	<p>Матеріально-технічне забезпечення повністю відповідає ліцензійним вимогам підготовки фахівця за різними формами навчальної й науково-дослідницької роботи. Освітній процес здійснюється в навчальних (тематичних) кабінетах, навчально-науковій лабораторії «Теорія і практика розвитку Нової української школи», лабораторії імені І.Зязюна «Професійно-особистісного зростання педагога» в аудиторіях з мультимедійним обладнанням, комп'ютерних класах.</p> <p>В університеті функціонують:</p> <ul style="list-style-type: none"> гуртожитки; пункти харчування; точки бездротового доступу до мережі Інтернет; спортивний зал, спортивні майданчики; актові зали (Червона, Мармурова, Зелена, Блакитна зали, зала Грушевського).
<p>Інформаційне та навчально-методичне забезпечення</p>	<p><i>Інформаційне забезпечення:</i></p> <ul style="list-style-type: none"> - офіційний сайт ЧНУ; http://www.chnu.edu.ua/ - наукова бібліотека ЧНУ ім.Ю.Федьковича, фонди якої включають підручники, навчальні посібники, періодичні фахові видання (вітчизняні та закордонні), довідкову та іншу навчальну літературу (в тому числі в електронному вигляді); - електронний ресурс, що містить інформаційні, навчально-методичні матеріали з підготовки фахівців, в тому числі для дистанційного навчання. <p><i>Навчально-методичне забезпечення:</i></p> <ul style="list-style-type: none"> - робоча програма, силабуси з кожної навчальної дисципліни; - електронні навчальні курси (Moodle); - матеріали для самостійної та індивідуальної роботи студентів кожної з навчальної дисципліни; - методичні вказівки до виконання курсових проєктів (робіт), - наскрізна (робоча) програми практик; - пакети комплексних контрольних завдань для різних форм контролю та перевірки.

	Навчально-методичне забезпечення розміщено на сайті кафедри.
9– Академічна мобільність	
Національна кредитна мобільність	Національна кредитна мобільність здобувачів вищої освіти і науково-педагогічних працівників (навчання, стажування, проведення наукових досліджень) організовується на підставі партнерських угод про співробітництво між Чернівецьким національним університетом імені Юрія Федьковича та закладами вищої освіти й науковими установами України. Можливе перезарахування кредитів з інших ЗВО, згідно положення про академічну мобільність.
Міжнародна кредитна мобільність	Міжнародна академічна мобільність здобувачів освіти реалізується на засадах укладених угод про співпрацю: <ul style="list-style-type: none"> — Угода про проведення академічної мобільності (навчання) і видачі довідки у співпраці із зарубіжними університетами між ВШТіП Академією Прикладних Наук у м. Познань (Республіка Польща) та Чернівецьким національним університетом (Україна); — Рамкова угода про методичну, наукову, культурну співпрацю з Гданською Вищою Гуманітарною школою в м. Гданську (Польща); — Угода про обмін працівниками, студентами, освітньо-професійними програмами між Жешувським університетом (Польща) та Чернівецьким національним університетом (Україна); — Угода щодо семестрового академічного обміну між Сучавським університетом ім. Штефана чел Маре (Румунія) та Чернівецьким національним університетом (Україна).
Навчання іноземних здобувачів вищої освіти	Можливе, за умови володіння українською мовою.

2. Перелік компонент освітньо-професійної програми та їх логічна послідовність

2.1. Перелік компонент освітньої програми

Код дисципліни	Компоненти освітньої програми (навчальні дисципліни, курсові роботи / проекти, практики, кваліфікаційна робота)	К-сть кредитів	Форма підсумкового контролю
1. ОБОВ'ЯЗКОВІ КОМПОНЕНТИ			
ОК 1	Професійна комунікація іноземною мовою	3	Екзамен
ОК 2	Цифрова та медійна грамотність в освітньому процесі початкової школи	3	Залік
ОК 3	Методологія наукових досліджень та академічна доброчесність	3	Залік
ОК 4	Соціально-емоційне навчання та партнерська взаємодія учасників освітнього процесу Нової української школи	3	Екзамен
ОК 5	Психологія професійної діяльності вчителя початкових класів	3	Екзамен
ОК 6	Актуальні проблеми початкової освіти	3	Екзамен
ОК 7	Технології навчання мовно-літературної освітньої галузі у початковій школі	3	Екзамен
ОК 8	Технології навчання математичної освітньої галузі у початковій школі	3	Екзамен
ОК 9	Технології навчання інтегрованого курсу «Я досліджую світ» у початковій школі	4	Екзамен
ОК 10	Технології навчання технологічної та мистецької освітніх галузей у початковій школі	3	Екзамен
ОК 11	Технології інклюзивного навчання у початковій школі	3	Залік
ОК 12	Менеджмент у сфері початкової освіти	3	Екзамен
ПРАКТИЧНА ПІДГОТОВКА			
ОК 13	Виробнича (педагогічна) практика	9	Екзамен
ОК 14	Виробнича (переддипломна) практика	8	Екзамен
ОК 15	Кваліфікаційна робота	12	Захист
Загальний обсяг обов'язкових компонентів:		66 кредитів	
2. ВИБІРКОВІ КОМПОНЕНТИ			
ВК 1	Дисципліна 1	3	Залік
ВК 2	Дисципліна 2	3	Залік
ВК 3	Дисципліна 3	3	Залік
ВК 4	Дисципліна 4	3	Залік
ВК 5	Дисципліна 5	3	Залік
ВК 6	Дисципліна 6	3	Залік
ВК 7	Дисципліна 7	3	Залік
ВК 8	Дисципліна 8	3	Залік

Загальний обсяг вибіркових компонентів:	<i>24 кредити</i>
ЗАГАЛЬНИЙ ОБСЯГ ОСВІТНЬОЇ ПРОГРАМИ	90 кредитів

Вибір навчальних дисциплін здобувачами вищої освіти регулюється Законом України «Про вищу освіту», «Положенням про порядок реалізації студентами Чернівецького національного університету імені Юрія Федьковича права на вибір навчальних дисциплін» (<https://drive.google.com/file/d/18T0SVjeAfalvJrEnY189vLEUAFS9HKFD/view>).

Згідно Положення студенти здійснюють вибір навчальних дисциплін з переліку, передбаченого освітньо-професійною програмою в обсязі, який складає не менше 25% загальної кількості кредитів ЄКТС (загалом в обсязі 60 кредитів) і здійснюється на різних рівнях:

– спеціальності (студент обирає дисципліни з каталогу в межах спеціальності, силабуси яких розміщені на сайті кафедри (http://elemed.chnu.edu.ua/?page_id=6058))

– університету (студент обирає з каталогу загальноуніверситетських дисциплін, силабуси яких розміщені на сайті ЧНУ

(<https://drive.google.com/file/d/1MRXP4csbfEsgaxLB9e3naQMwv3588KcA/view>))

– факультету (студент обирає з каталогу загальнофакультетських дисциплін, силабуси яких розміщені на сайті факультету

(<http://webchnunew.kl.com.ua/силабусизагальнофакультетських-виб>))

СТРУКТУРНО-ЛОГІЧНА СХЕМА ОПП

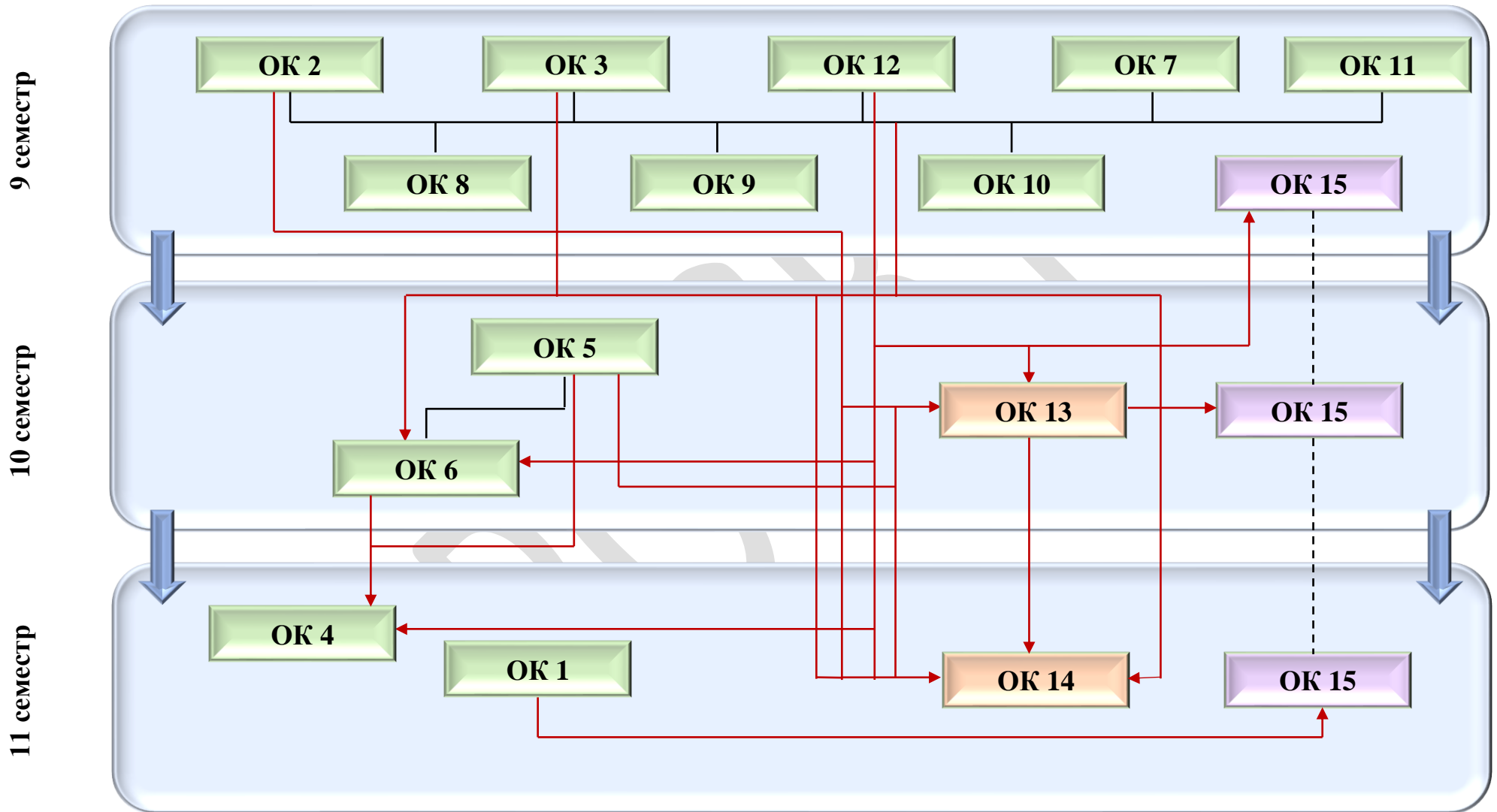

OK

➤ обов'язкова компонента

OK

➤ обов'язкова компонента (виробнича практика)

OK

➤ обов'язкова компонента (магістерська робота)

ПРОЕКТ

4. Форма атестації здобувачів вищої освіти

Форма атестації здобувачів вищої освіти	Атестація здобувачів вищої освіти освітньо-професійної програми «Початкова освіта» спеціальності А3 Початкова освіта здійснюється у формі публічного захисту кваліфікаційної роботи і завершується видачею документу встановленого зразка про присудження йому ступеня магістра із присвоєнням освітньої кваліфікації: <i>Магістр початкової освіти</i> . та професійної кваліфікації: <i>Вчитель-магістр початкової освіти</i> .
Вимоги до кваліфікаційної роботи	Кваліфікаційна робота має передбачати розв'язання дослідницької та/або інноваційної задачі у сфері початкової освіти. Кваліфікаційна робота має бути апробована і перевірена на рівень унікальності та розміщена у репозитарії університету.
Вимоги до публічного захисту	Атестація здійснюється відкрито як публічна презентація кваліфікаційної роботи, на якій можуть бути присутні представники інших закладів вищої освіти та/або роботодавці, серед яких щонайменше дві особи (представники роботодавців та/або фахівці-практики), які мають рівень кваліфікації не нижчий того рівня професійної кваліфікації, на присвоєння якої претендують здобувачі вищої освіти, та досвід роботи за видом занять (професією) такої професійної кваліфікації. На підставі рішення Екзаменаційної комісії здобувачу вищої освіти, який виконав усі вимоги Освітньої програми та індивідуального навчального плану й отримав успішну оцінку під час атестації, присуджується відповідний ступінь вищої освіти та присвоюється освітня і професійна кваліфікація.

5. Процедура присвоєння професійної кваліфікації

Освітньо-професійна програма розроблено на основі Стандарту вищої освіти за спеціальністю 013 Початкова освіта для другого (магістерського) рівня вищої освіти, в якому передбачено присвоєння професійної кваліфікації «Вчитель початкових класів закладу загальної середньої освіти», та Професійного стандарту «Вчитель закладу загальної середньої освіти» (наказ Міністерства освіти і науки України № 1225 від 29.08.2024р.). Присвоєння професійної кваліфікації відповідає «Положенню про порядок присвоєння професійних кваліфікацій у Чернівецькому національному університеті імені Юрія Федьковича», затвердженого Вченою радою Чернівецького національного університету імені Юрія Федьковича (протокол № 7 від 23 червня 2025 р.)

Освітньо-професійна програма забезпечує виконання вимог Професійного стандарту, тобто містить стандартизовану сукупність компетентностей та результатів навчання, що дає змогу майбутньому вчителю початкових класів закладу загальної середньої освіти здійснювати всі трудові функції, визначені Професійним стандартом, та передбачає присвоєння професійної кваліфікації «Вчитель початкових класів закладу загальної середньої освіти».

Професійна кваліфікація присвоюється здобувачам вищої освіти за таких умов:

- повне виконання вимог Освітньої програми, яка передбачає присвоєння професійної кваліфікації, та індивідуального навчального плану;
- опанування теоретичним матеріалом відповідно до вимог Освітньої програми, що дає змогу здобути компетентності, необхідні для присвоєння професійної кваліфікації, та досягти відповідних результатів навчання;
- проходження практичної підготовки в реальних умовах професійної діяльності, що закріплює та поглиблює набуті компетентності та результати навчання, в обсягах, необхідних для присвоєння професійної кваліфікації;

- успішної атестації, що проводиться у формі захисту кваліфікаційної роботи, з метою встановлення відповідності набутих особою компетентностей і досягнутих результатів навчання вимогам ОПП, що дає підстави для присвоєння професійної кваліфікації.

У процесі навчання, проходження практичної підготовки та атестації майбутній учитель початкових класів має підтвердити свою здатність виконувати всі трудові функції, передбачені відповідним професійним стандартом.

ПРОЕКТ

Матриця відповідності програмних компетентностей компонентам освітньої програми

Обов'язкова компонента

	ЗК 1	ЗК 2	ЗК 3	ЗК 4	ЗК 5	СК 1	СК 2	СК 3	СК 4	СК 4.1	СК 4.2	СК 4.3	СК 4.4	СК 5	СК 6	СК 7	СК 8	СК 9	СК 10
ОК 1	•			•		•	•	•								•			
ОК 2	•	•			•			•								•	•		
ОК 3	•	•	•		•	•	•									•			
ОК 4		•	•		•	•								•				•	•
ОК 5		•	•		•	•							•			•		•	
ОК 6		•	•	•					•					•			•	•	
ОК 7	•	•					•		•	•					•	•			
ОК 8	•		•	•					•		•						•	•	
ОК 9	•	•	•						•			•				•			•
ОК 10	•	•		•					•				•			•			
ОК 11		•		•		•								•	•			•	•
ОК 12	•	•	•	•	•	•	•								•	•			
ОК 13	•	•		•	•		•	•	•	•	•	•	•	•		•	•	•	•
ОК 14	•	•	•	•	•	•								•	•	•	•		
ОК 15	•	•	•		•	•	•	•								•			

• – програмний результат, який досягається;

ОК – обов'язкова компонента;

ЗК – номер компетентності в списку загальних компетентностей профілю програми;

СК – номер компетентності в списку спеціальних компетентностей профілю програми.

**Матриця забезпечення програмних результатів навчання
відповідними компонентами освітньої програми**

Обов'язкова компонента

	ПР-01	ПР-02	ПР-03	ПР-04	ПР-05	ПР-06	ПР-07	ПР-08	ПР-09
ОК 1	•	•	•						•
ОК 2	•		•						
ОК 3	•	•							•
ОК 4	•			•			•	•	
ОК 5	•			•	•		•		
ОК 6	•			•	•	•		•	
ОК 7		•		•					•
ОК 8	•					•			
ОК 9	•					•		•	
ОК 10	•					•			
ОК 11				•	•		•	•	
ОК 12	•				•	•			•
ОК 13	•		•	•		•	•	•	
ОК 14	•	•		•	•	•			•
ОК 15	•	•							•

- – програмний результат, який досягається;
- ОК – обов'язкова компонента;
- ПР – програмні результати навчання.

**Матриця відповідності трудових функцій Професійного стандарту
«Вчитель закладу загальної середньої освіти»
(Наказ Міністерства освіти і науки України № 1225 від 29.08.2024 р.)
компонентам освітньої програми
Обов'язкова компонента**

	А1	А2	А3	Б1	Б2	Б3	В1	В2	В3	Г1	Г2	Г3	Д1	Д2	Д3
ОК 1	•													•	
ОК 2			•										•		
ОК 3	•														
ОК 4	•	•		•	•	•		•							
ОК 5				•	•									•	•
ОК 6		•			•	•		•	•				•		
ОК 7	•	•							•	•	•	•	•		
ОК 8		•							•	•	•	•	•		
ОК 9		•						•	•	•	•	•	•		
ОК 10		•							•	•	•	•	•		
ОК 11		•		•	•	•	•		•	•	•	•	•		
ОК 12										•	•			•	•
ОК 13	•	•	•	•	•	•				•	•	•	•	•	•
ОК 14	•	•	•	•	•	•	•	•	•	•	•		•	•	•
ОК 15	•	•											•	•	•

- – програмний результат, який досягається;
- ОК– обов'язкова компонента;
- А1... – номер трудової функції Професійного стандарту вчителя;

ПРОЕКТ