

МІНІСТЕРСТВО ОСВІТИ І НАУКИ УКРАЇНИ  
Чернівецький національний університет імені Юрія Федьковича



ПРОЄКТ

ОСВІТНЬО-НАУКОВА ПРОГРАМА  
«ПСИХОЛОГІЯ»

*третього (освітньо-наукового) рівня вищої освіти*

за спеціальністю С4 «Психологія»

*шифр, назва*

галузі знань С «Соціальні науки, журналістика, інформація та міжнародні відносини»

*шифр, назва*

кваліфікація: доктор філософії (PhD)

ЗАТВЕРДЖЕНО Вченою радою  
Голова Вченої ради

\_\_\_\_\_ Руслан БЛОСКУРСЬКИЙ  
(Протокол № \_\_\_\_ від «\_\_» \_\_\_\_\_ 202\_\_ р.)

ВВОДИТЬСЯ В ДІЮ з «01» вересня 202\_\_ р.  
Ректор

\_\_\_\_\_ Руслан БЛОСКУРСЬКИЙ  
(Наказ № \_\_\_\_ від «\_\_» \_\_\_\_\_ 202\_\_ р.)

Чернівці – 2026 р.

**ЛИСТ ПОГОДЖЕННЯ**  
**освітньо-наукової програми**  
**«Психологія»**

<b>«РОЗРОБЛЕНО»</b>	<b>«УХВАЛЕНО»</b>
<p>Робочою групою факультету педагогіки, психології та соціальної роботи Чернівецького національного університету імені Юрія Федьковича</p> <p>Керівник робочої групи</p> <p>_____ Валентина БАЛАХТАР</p> <p>«__» _____ 2026 р.</p>	<p>на засіданні кафедри психології Чернівецького національного університету імені Юрія Федьковича</p> <p>Завідувач кафедрою</p> <p>_____ Ярослава АНДРЕЄВА</p> <p><i>Протокол №6</i> від «03» лютого 2026 р.</p>
<b>«СХВАЛЕНО»</b>	<b>«РЕКОМЕНДОВАНО»</b>
<p>Вченою радою факультету педагогіки, психології та соціальної роботи Чернівецького національного університету імені Юрія Федьковича</p> <p>Голова Вченої ради</p> <p>_____ Інна ПРОКОП</p> <p><i>Протокол №7</i> від «25» лютого 2026 р.</p>	<p>Науково-методичною радою Чернівецького національного університету імені Юрія Федьковича</p> <p>Голова Науково-методичної ради</p> <p>_____ Ольга МАРТИНЮК</p> <p><i>Протокол №_____</i> від «_____» _____ 2026 р.</p>
<b>«ПОГОДЖЕНО»</b>	<b>«ПОГОДЖЕНО»</b>
<p>Начальник навчального відділу Чернівецького національного університету імені Юрія Федьковича</p> <p>_____ Ярослав ГАРАБАЖІВ</p> <p>«_____» _____ 2026 р.</p>	<p>Керівник Центру забезпечення якості вищої освіти</p> <p>_____ Ірина КУШНІР</p> <p>«_____» _____ 2026 р.</p>

## ПЕРЕДМОВА

Освітньо-наукова програма «Психологія особистісного становлення, соціального розвитку та організаційних змін» підготовки здобувачів третього (освітньо-наукового) рівня вищої освіти – доктора філософії (PhD) за спеціальністю «С4 Психологія» розроблена згідно з вимогами Закону України «Про вищу освіту», «Порядку підготовки здобувачів вищої освіти ступеня доктора філософії та доктора наук у закладах вищої освіти (наукових установах)» затвердженого постановою Кабінету Міністрів України від 23 березня 2016 р. № 261 (зі змінами); Стандарту вищої освіти за спеціальністю 053 «Психологія» для третього (освітньо-наукового) рівня вищої освіти (наказ МОН України від 20.07.2022 № 646); Методичних рекомендацій щодо розроблення стандартів вищої освіти (наказ МОН України від 01.06.2016 № 600 у редакції від 30.04.2020 № 584).

Програма відповідає третьому (освітньо-науковому) рівню вищої освіти та восьмому кваліфікаційному рівню за Національною рамкою кваліфікації.

Затверджено та надано чинності рішенням Вченої ради Чернівецького національного університету імені Юрія Федьковича (із змінами і доповненнями):

### Проектна група:

<b>Керівник робочої групи (гарант освітньої програми):</b>		
Балахтар В. В.	доктор психологічних наук, професор, професор кафедри психології	
<b>Члени робочої групи:</b>		
Іванчук М. Г.	доктор психологічних наук, професор, професор кафедри педагогіки та методики початкової освіти	
Гуляс І. А.	доктор психологічних наук, професор, професор кафедри практичної психології	
Андрєєва Я. Ф.	кандидат психологічних наук, доцент, завідувач кафедри психології	
Доскач С.С.	кандидат психологічних наук, доцент, доцент кафедри психології	
Палагнюк О. В.	кандидат психологічних наук, асистент кафедри педагогіки і психології дошкільної та спеціальної освіти	
Собкова С. І.	кандидат психологічних наук, доцент, доцент кафедри психології	
<b>Стейкхолдери:</b>		
Лясковська Анна-Христина	завідувач науково-методичного центру практичної психології та соціальної роботи КЗ Інституту післядипломної освіти Чернівецької області.	

**Рецензенти:****Рецензії-відгуки зовнішніх стейкхолдерів:**

1. Бондарчук О. І., доктор психологічних наук, професор, ДЗВО «Університет менеджменту освіти» НАПН України
2. Столярчук О. А., доктор психологічних наук, професор, Київський столичний університет імені Бориса Грінченка
3. Титаренко Т. М., академік НАПН України, доктор психологічних наук, професор, головний науковий співробітник відділу соціальної психології особистості Інституту соціальної та політичної психології НАПН України

## ОСВІТНЯ СКЛАДОВА ОСВІТНЬО-НАУКОВОЇ ПРОГРАМИ

### 1. Профіль освітньої-наукової програми доктора філософії зі спеціальності С4 «Психологія»

<b>1. Загальна інформація</b>	
<b>Повна назва закладу вищої освіти та структурного підрозділу</b>	<i>Чернівецький національний університет імені Юрія Федьковича Кафедра психології Кафедра практичної психології Кафедра педагогіки та психології дошкільної та спеціальної освіти</i>
<b>Ступінь вищої освіти та назва кваліфікації мовою оригіналу</b>	<i>Доктор філософії Doctor of Philosophy Доктор філософії з психології Doctor of Philosophy in Psychology (PhD in Psychology)</i>
<b>Офіційна назва Освітньої програми</b>	<i>Освітньо-наукова програма «Психологія» Educational and Scientific Program «Psychology»</i>
<b>Тип диплому, Обсяг, термін освітньої програми, форми здобуття освіти</b>	<i>Диплом доктора філософії, одиничний, 60 кредитів ЄКТС. Термін навчання – 4 роки</i>
<b>Наявність акредитації</b>	<i>Первинна</i>
<b>Цикл / рівень</b>	<i>НРК України – 8 рівень FQ-EHEA – третій цикл EQF-LLL – 8 рівень</i>
<b>Передумови</b>	<i>До аспірантури приймаються особи, які здобули ступінь магістра (освітньо-кваліфікаційний рівень спеціаліста) – НРК 7</i>
<b>Мова(и) викладання</b>	<i>Українська</i>
<b>Термін дії освітньої програми</b>	<i>До проходження первинної акредитації освітньої програми</i>
<b>Інтернет-адреса постійного розміщення опису освітньої програми</b>	
<b>2. Мета освітньої програми</b>	
<i>підготовка висококваліфікованих, конкурентоспроможних фахівців і дослідників у галузі психології, здатних до наукового пошуку, інноваційних підходів у розв'язанні комплексних проблем у сфері психології, розробки й впровадження науково обґрунтованих моделей і програм розвитку, психологічного супроводу та підтримки психічного здоров'я і благополуччя особистості, громад і суспільства відповідно до етичних норм і принципів академічної доброчесності в національному та міжнародному контекстах.</i>	

<b>3. Характеристика освітньої програми</b>	
<b>Предметна область (галузь знань, спеціальність, спеціалізація)</b>	<p><i>Галузь знань С – Соціальні науки, журналістика, інформація та міжнародні відносини.</i></p> <p><i>Спеціальність С4 – Психологія</i></p> <p><i>Об'єкти вивчення:</i> психічні явища, закономірності їх виникнення функціонування та розвиток; поведінка, діяльність, учинки; взаємодія людей у малих і великих соціальних групах; психофізіологічні процеси та механізми, які лежать в основі різних форм психічної активності.</p> <p><i>Цілі навчання:</i> набуття здатності розв'язувати комплексні проблеми у сфері психології, що передбачає глибоке переосмислення наявних та створення нових цілісних знань та/або професійної практики.</p> <p><i>Теоретичний зміст предметної області:</i> поняття психіки, свідомого і несвідомого, поведінки, діяльності, вчинку, спілкування, особистості, індивідуальності; концепції та теорії, що розкривають закономірності виникнення, розвитку та функціонування психіки; фізіологічні основи психічних процесів, психологічні аспекти виникнення та перебігу порушень психічної діяльності; психологічні особливості життєвого шляху особистості, взаємодії людей у малих і великих соціальних групах; міжгрупової взаємодії тощо.</p>
<b>Тип та орієнтація Освітньої програми</b>	<i>Освітньо-наукова програма має академічну орієнтацію з прикладними дослідницькими акцентами.</i>
<b>Основний фокус освітньої програми</b>	<p><i>Програма забезпечує підготовку здобувачів, здатних:</i></p> <ul style="list-style-type: none"> <li><i>– розробляти інноваційні моделі психологічного супроводу особистісного становлення в умовах динамічних суспільних трансформацій;</i></li> <li><i>– проектувати науково обґрунтовані стратегії підтримки психічного здоров'я та благополуччя особистості й спільнот;</i></li> <li><i>– аналізувати й моделювати процеси соціальної адаптації та розвитку в складних соціальних системах;</i></li> <li><i>– впроваджувати технології соціальної згуртованості, медіації та психологічної допомоги з урахуванням соціокультурного контексту регіону.</i></li> </ul> <p><i>Ключові слова:</i> психологічне дослідження, наукові концепції, академічна мобільність, комунікаційні та інформаційні технології, методологія, психолог, науково-педагогічний працівник, психічне здоров'я, психологічне благополуччя, психологічна підтримка та супровід, мультикультурність / міжкультурні дослідження, етика психологічних досліджень</p>
<b>Особливості програми</b>	<p><i>Освітньо-наукова програма реалізується в умовах прикордонного полікультурного регіону, що характеризується інтенсивною міжкультурною взаємодією, академічною та соціальною мобільністю, а також значною представленістю внутрішньо переміщених осіб і осіб, які зазнали впливу воєнних подій.</i></p> <p><i>Особливості програми визначаються:</i></p> <p><b>фокусом на психічному здоров'ї та психологічному благополуччі</b> – дослідження промоції, підтримки та відновлення психічного здоров'я на індивідуальному, груповому та громадському рівнях в умовах криз, соціальних трансформацій та посткризового</p>

	<p>відновлення.</p> <p><b>регіональною специфікою Буковинського регіону як прикордонного та мультикультурного простору, що створює базу для міжкультурних, порівняльних і транскордонних досліджень процесів адаптації, соціальної згуртованості, психологічної стійкості та інтеграції вразливих груп населення.</b></p> <p><b>міжкафедральною архітектурою реалізації програми, яка поєднує потенціал психології розвитку, соціальної, педагогічної та організаційної психології, психоедукації та підходів public mental health, що забезпечує міждисциплінарний характер підготовки.</b></p> <p><b>партнерством із громадами та системами допомоги, що передбачає проведення досліджень у реальних умовах функціонування освіти, соціальних служб, охорони здоров'я, органів місцевого самоврядування та громадських організацій.</b></p> <p><b>акцентом на міжвідомчій та мережевій взаємодії, зокрема дослідженням ефективності командних моделей підтримки дітей, сімей і вразливих груп у складних соціальних системах.</b></p> <p><b>поєднанням фундаментальних і прикладних досліджень із використанням сучасних методів, доказових підходів та цифрових інструментів аналізу даних.</b></p> <p><b>етичною та безпековою орієнтацією досліджень, що передбачає роботу з вразливими групами з дотриманням принципів академічної доброчесності, запобігання повторній травматизації та відповідального використання результатів.</b></p>
<p><b>4. Придатність випускників до працевлаштування та подальшого навчання</b></p>	
<p><b>Придатність до працевлаштування</b></p>	<p><i>Працевлаштування випускників можливе на посадах наукових і науково-педагогічних працівників у наукових установах та закладах вищої освіти, а також на посадах працівників найвищої кваліфікації у дослідницьких установах і організаціях та наукових консультантів в органах влади, установах і організаціях. Зокрема, це можуть бути наукові установи та заклади, підпорядковані МОН України, МОЗ України, НАН України та НАПН України, заклади вищої освіти різних типів і форм власності, установи підвищення кваліфікації та післядипломної освіти, підприємства, органи державної влади й управління, медичні заклади, державні та приватні психологічні служби, центри психосоціальної реабілітації тощо (відповідно до чинної редакції Національного класифікатора України «Класифікатор професій ДК 003:2010» та International Standard Classification of Occupations 2008, ISCO-08).</i></p>
<p><b>Подальше навчання</b></p>	<p><i>Здобуття наукового ступеня доктора наук та додаткових кваліфікацій у системі освіти дорослих.</i></p>
<p><b>5 – Викладання та оцінювання</b></p>	
<p><b>Викладання та навчання</b></p>	<p><i>Комбінація лекцій, практичних занять, виконання індивідуальних науково-дослідних завдань, самостійна робота, підготовка до виконання дисертаційного дослідження. Загальний підхід до навчання – компетентнісний, студентоцентрований, пошуковий, інноваційний, електронне навчання в системі Moodle, на платформах Google Meet, Zoom тощо; самонавчання, навчання на основі досліджень.</i></p>

	<p><i>Методи, методики та технології: методи теоретичних (аналіз, синтез, порівняння, узагальнення, систематизація, абстрагування та ін.) та емпіричних (експеримент, спостереження, опитування, психодіагностичне тестування) досліджень, аналізу даних, технології психологічної допомоги, сучасні цифрові технології, математико-статистичні методи опрацювання даних; технології психологічної допомоги; інтерактивні методи та ін.</i></p> <p><i>Інструменти та обладнання: психодіагностичний інструментарій, прилади для психологічних досліджень, комп'ютерна техніка, сучасні інформаційні та комунікаційні технології; бібліотечні ресурси та технології, зокрема електронні; системи пошуку та обробки інформації; програми статистичної обробки та візуалізації даних.</i></p>
<b>Оцінювання</b>	<p><i>Оцінювання результатів навчання здійснюється на принципах: об'єктивності, систематичності та системності, плановості, єдності вимог, відкритості, прозорості, економічності, доступності та зрозумілості методики оцінювання, урахування індивідуальних можливостей здобувачів освіти.</i></p> <p><i>Поточний та семестровий (підсумковий) контроль визначаються робочою програмою навчальної дисципліни, підсумкова атестація здобувачів вищої освіти за ОНП «Психологія» здійснюється у формі публічного захисту дисертації, порядок та процедура якого визначаються Законами України та нормативно-правовими актами у галузі освіти.</i></p>
<b>6. Програмні компетентності</b>	
<b>Інтегральна компетентність</b>	<p><i>здатність продукувати нові ідеї, розв'язувати значущі комплексні проблеми професійної та/або дослідницької інноваційної діяльності у сфері психології, застосовувати методологію наукової та педагогічної діяльності, а також проводити власне наукове дослідження, результати якого мають наукову новизну, теоретичне та практичне значення</i></p>
<b>Загальні компетентності (ЗК)</b>	<p><i>ЗК1. Здатність до абстрактного мислення, аналізу та синтезу.</i></p> <p><i>ЗК2. Здатність працювати в міжнародному контексті.</i></p> <p><i>ЗК3. Здатність генерувати нові ідеї (креативність).</i></p> <p><i>ЗК4. Здатність розв'язувати комплексні проблеми психології на основі системного наукового світогляду та загального культурного кругозору із дотриманням принципів професійної етики та академічної доброчесності.</i></p> <p><i>ЗК 5. Здатність до самоорганізації, планування й управління дослідницькими проєктами та безперервного професійного розвитку.</i></p> <p><i>ЗК 6. Здатність до наукової комунікації українською та іноземними мовами, презентації, аргументованого обговорення та поширення результатів досліджень у національному й міжнародному академічному середовищі.</i></p>

<p><b>пеціальні компетентності (фахові компетентності)</b></p>	<p>СК1. Здатність виокремлювати, систематизувати та прогнозувати актуальні психологічні проблеми, чинники та тенденції функціонування й розвитку особистості, груп і організацій на різних рівнях психологічного дослідження.</p> <p>СК2. Здатність планувати та виконувати оригінальні дослідження, досягати наукових результатів, які створюють нові знання у психології та дотичних до неї міждисциплінарних напрямках, та забезпечувати якість виконуваних досліджень.</p> <p>СК3. Здатність ініціювати, розробляти і реалізовувати комплексні інноваційні проекти в сфері психології та дотичні до неї міждисциплінарні проекти, лідерство та відповідальність під час їх реалізації; забезпечувати дотримання прав інтелектуальної власності.</p> <p>СК4. Здатність здійснювати науково-педагогічну діяльність у вищій освіті на засадах української національної та громадянської ідентичності.</p> <p>СК5. Здатність оцінювати рівень власної фахової компетентності, саморозвиватися і самовдосконалюватися протягом життя, підвищувати професійну кваліфікацію, бути професійно мобільним.</p> <p>СК6. Здатність застосовувати нові технології та інструменти, сучасні цифрові технології, бази даних та інші ресурси, спеціалізоване програмне забезпечення у науковій та викладацькій діяльності.</p> <p><i>СК7. Уміння толерувати невизначеність і доводити унікальність власного наукового пошуку в умовах інформаційного / цифрового суспільства</i></p> <p><i>СК8. Здатність здійснювати наукові дослідження у сфері психічного здоров'я, зокрема промоції, профілактики, психологічної підтримки та психосоціального супроводу особистості, груп і спільнот у кризових і трансформаційних умовах.</i></p> <p><i>СК9. Здатність планувати та реалізовувати етично безпечні психологічні дослідження з участю вразливих груп, зокрема дітей, сімей у складних життєвих обставинах, внутрішньо переміщених осіб та осіб, які зазнали травматичного досвіду.</i></p> <p><i>СК10. Здатність до наукового аналізу та моделювання міждисциплінарної й міжвідомчої взаємодії у системах підтримки психічного здоров'я, освіти, соціального захисту та охорони здоров'я.</i></p> <p><i>СК11. Здатність здійснювати трансфер наукових результатів у психоедукаційні програми, освітні курси, рекомендації для практики та політик у сфері психічного здоров'я.</i></p>
<b>7 – Програмні результати навчання</b>	
	<p>РН1. Мати передові концептуальні та методологічні знання щодо обраної для дослідження проблеми у сфері психології / на межі предметних галузей, а також дослідницькі уміння, достатні для проведення наукових і прикладних досліджень на рівні світових досягнень з психології.</p>

PH2. Розуміти загальні принципи та методи психології, а також методологію наукових досліджень, застосувати їх у власних дослідженнях у сфері психології та у викладацькій практиці.

PH3. Виокремлювати, систематизувати, розв'язувати, критично осмислювати та прогнозувати значущі психологічні проблеми, формулювати і перевіряти гіпотези, визначати чинники та тенденції функціонування й розвитку особистості, груп і організацій на різних рівнях психологічного дослідження.

PH4. Планувати і виконувати експериментальні та/або теоретичні дослідження з психології та дотичних міждисциплінарних напрямів із дотриманням норм професійної і академічної етики.

PH5. Застосовувати сучасні інструменти і технології пошуку, оброблення та аналізу інформації, статистичні методи аналізу даних, спеціалізовані бази даних та інформаційні системи, розробляти інноваційні дослідницькі методики у сфері психології, перевіряти їх ефективність.

PH6. Критично і системно оцінювати результати власної науково-дослідної роботи і результати інших дослідників у контексті усього комплексу сучасних знань щодо досліджуваної проблеми, визначати перспективи подальших наукових розвідок.

PH7. Розробляти та реалізовувати наукові та/або інноваційні проекти у сфері психології, які дають можливість переосмислити наявне та створити нове цілісне знання та/або професійну практику і розв'язувати значущі наукові та прикладні проблеми психології з урахуванням соціальних, економічних, етичних і правових аспектів.

PH8. Визначати свої професійні можливості та завдання підвищення професійної кваліфікації й професійної мобільності.

PH9. Вільно презентувати та обговорювати з фахівцями і нефахівцями результати досліджень, наукові та прикладні проблеми психології державною та іноземною мовами, готувати результати досліджень у вигляді наукових публікацій.

PH10. Організовувати і здійснювати освітній процес у сфері психології, його наукове, навчально-методичне та нормативне забезпечення, застосувати ефективні методики викладання навчальних дисциплін.

*PH11. Планувати та здійснювати наукові дослідження у сфері психічного здоров'я, спрямовані на промоцію, профілактику, психологічну підтримку та психосоціальний супровід особистості, груп і спільнот у кризових і трансформаційних умовах.*

*PH12. Забезпечувати етичну безпеку та наукову обґрунтованість досліджень за участю вразливих груп, зокрема дітей, сімей у складних життєвих обставинах, внутрішньо переміщених осіб та осіб з травматичним досвідом.*

*PH13. Аналізувати, моделювати та оцінювати ефективність міждисциплінарної й міжвідомчої взаємодії у системах підтримки психічного здоров'я, освіти, соціального захисту та охорони здоров'я.*

	<i>РН14. Транслювати результати наукових досліджень у психоедукаційні програми, освітні курси, рекомендації для професійної практики та політик у сфері психічного здоров'я.</i>
<b>8. Ресурсне забезпечення реалізації освітньої програми</b>	
<b>Кадрове забезпечення</b>	<p><i>Науково-педагогічні працівники, які забезпечують реалізацію освітньо-наукової програми, відповідають профілю та напряму освітніх компонентів, мають наукові ступені за спеціальністю та достатній стаж науково-педагогічної і практичної діяльності у сфері психології.</i></p> <p><i>100% викладачів, залучених до викладання професійно-орієнтованих дисциплін, мають наукові ступені та здійснюють активну наукову діяльність відповідно до тематики програми.</i></p> <p><i>Професорсько-викладацький склад систематично публікує результати досліджень у фахових виданнях України, а також у виданнях, що індексуються в міжнародних наукометричних базах даних Scopus та Web of Science. Викладачі беруть участь у міжнародних, всеукраїнських та регіональних науково-практичних конференціях, забезпечуючи наукову комунікацію та апробацію результатів досліджень.</i></p> <p><i>Забезпечується інтеграція освітньої та наукової складових програми через залучення здобувачів до виконання кафедральних науково-дослідних тем, спільних публікацій, участі в наукових заходах і підготовці дисертаційних досліджень.</i></p> <p><i>Підвищення кваліфікації науково-педагогічних працівників здійснюється систематично відповідно до затверджених графіків у закладах вищої освіти та науково-дослідних установах, що забезпечує оновлення змісту освітніх компонентів та впровадження сучасних методологічних підходів.</i></p>
<b>Матеріально-технічне забезпечення</b>	<p><i>Приміщення для проведення навчальних занять та контрольних заходів (корпус 8 ЧНУ, вул. Рівненська, 14)</i></p> <p><i>Мультимедійне обладнання для одночасного використання в навчальних аудиторіях</i></p> <p><i>Бібліотека, читальні зали.</i></p> <p><i>Пункт харчування, актовий зал, спортивний зал.</i></p> <p><i>Гуртожиток – 100% від мінімальної потреби.</i></p> <p><i>Комп'ютерні робочі місця, обладнання, устаткування, необхідне для виконання навчальних планів та наукової роботи.</i></p> <p><i>Укриття.</i></p> <p><i>Стан приміщень засвідчено санітарно-технічними паспортами, що відповідають існуючим нормативним актам.</i></p>
<b>Інформаційне та навчально-методичне забезпечення</b>	<p><i>Освітньо-наукова програма забезпечена сучасною інформаційною та навчально-методичною інфраструктурою, що відповідає вимогам підготовки здобувачів третього (освітньо-наукового) рівня вищої освіти.</i></p> <p><i>Бібліотечний фонд університету містить вітчизняні та закордонні фахові періодичні видання відповідного та спорідненого профілю, у тому числі в електронному форматі. Функціонує електронний каталог, забезпечено доступ до міжнародних баз даних періодичних наукових видань англійською мовою, інституційного репозитарію університету, а також фондових матеріалів кафедр, що забезпечують реалізацію програми.</i></p> <p><i>Інформаційна підтримка здійснюється через офіційний сайт Чернівецького національного університету імені Юрія Федьковича, сайт факультету педагогіки, психології та соціальної роботи та сайти кафедр. Здобувачам забезпечено необмежений</i></p>

	<p>доступ до мережі Інтернет, включно з використанням безпечної університетської мережі EDUROAM.</p> <p>Освітній процес підтримується Центром електронного навчання університету, що забезпечує використання цифрових платформ для організації навчальної та наукової діяльності, комунікації, подання результатів досліджень та академічної взаємодії.</p> <p>Навчально-методичне забезпечення включає затверджений навчальний план, робочі програми дисциплін, силабуси, програму практичної підготовки та методичні матеріали до кожного освітнього компонента. Документація регулярно оновлюється з урахуванням сучасних наукових досягнень та результатів моніторингу якості освіти.</p>
<b>9. Академічна мобільність</b>	
<b>Національна кредитна мобільність</b>	Національна кредитна мобільність здійснюється на основі двосторонніх угод між Чернівецьким національним університетом імені Юрія Федьковича та ЗВОУкраїни.
<b>Міжнародна кредитна мобільність</b>	Міжнародна кредитна мобільність забезпечується програми ЄС Еразмус+ та двосторонніми безстроковими угодами між Чернівецьким національним університетом імені Юрія Федьковича та навчальними закладами країн-партнерів: Консорціумом університетів Республіки Молдова – Румунії – України; Центру Східної Європи Університету Марії Кюрі-Склодовської у Любліні (Польща); Консорціумом університетів України та Варшавського університету; Університетом м. Грац, Клагенфуртським університетом Альпен-Адрія (Австрія); Університетом Вітауса Великого (Литва); Католицьким університетом м. Фрайбург, Університетом Пассау, Університетом Аугсбурга, Енським університетом ім. Фрідріха Шиллера (Німеччина); Жешовським університетом, Інститутом політичних досліджень Польської Академії Наук, Вищою школою бізнесу і підприємництва в Островці Свенктокшиському, Східно-європейською вищою державною школою в Перемишлі, Вищою гуманістичною школою м. Гданськ, Вроцлавським університетом, Ягеллонським університетом, Лодзьким університетом, Університетом імені Марії Кюрі-Склодовської в Любліні, Поморською академією м. Слупськ (Польща); Ясьським університетом «А. І. Куза», Університетом м. Орадя (Румунія); Пан-Європейським університетом, м. Братислава, Університетом Пряшева, м. Пряшів (Словацька Республіка); Карловим університетом, м. Прага (Чехія).
<b>Навчання іноземних здобувачів вищої освіти</b>	на загальних умовах

**Перелік компонентів освітньо-професійної/наукової /творчої програми  
та їх логічна послідовність**

Код освітнього компоненту	Компоненти освітньої програми (навчальні дисципліни, курсові роботи / проекти, практики, кваліфікаційна робота)	Кількість кредитів	Форма підсумкового контролю
1	2	3	4
<b>Обов'язкові компоненти ОП</b>			
ОК 1.	Актуальні проблеми у сфері психічного здоров'я	3	екзамен
ОК 2.	Психологія освітнього менеджменту і забезпечення якості вищої освіти	3	екзамен
ОК 3.	Методологія та методика наукових досліджень у психології	3	залік
ОК 4.	Дизайн, менеджмент та експертиза наукових проєктів у сфері психічного здоров'я	3	залік
ОК 5.	Теоретичні та практичні проблеми психології благополуччя	4	екзамен
ОК 6.	Академічна комунікація українською та англійською мовою у сфері психології	3	екзамен
ОК 7.	Психологія цінностей, особистісного самоствердження та креативності	4	екзамен
ОК 8.	Психологія організаційних змін і лідерства в соціальних системах	3	екзамен
ОК 9.	Сучасні напрями психотерапії	4	екзамен
ОК 10.	Виробнича: дослідницька практика	9	екзамен
ОК 11.	Виробнича: науково-викладацька практика	6	залік
<b>Загальний обсяг обов'язкових компонентів:</b>		45	
<b>Вибіркові компоненти ОП</b>			
ВК 1.	Дисципліна 1 з Каталогу вибіркових дисциплін	3	залік
ВК 2.	Дисципліна 2 з Каталогу вибіркових дисциплін	3	залік
ВК 3.	Дисципліна 3 з Каталогу вибіркових дисциплін	3	залік
ВК 4.	Дисципліна 4 з Каталогу вибіркових дисциплін	3	залік
ВК 5.	Дисципліна 5 з Каталогу вибіркових дисциплін	3	залік
<b>Загальний обсяг вибіркових компонентів:</b>		15	
<b>ЗАГАЛЬНИЙ ОБСЯГ ОСВІТНЬОЇ ПРОГРАМИ</b>		60	

### Каталог вибірових освітніх компонент (від кафедри)

Академічна доброчесність і якість освіти  
 Психологія лідерства та кар'єрного зростання  
 Лідерство в академічних і соціальних проєктах  
 Психологія стресостійкості та особистісного зростання  
 Психологія резильєнтності  
 Психометрія та оцінювання особистості  
 Цифрова психологія  
 Арттерапія: методи та реабілітаційно-відновлювальні практики  
 Психологічне здоров'я та психологічне благополуччя особистості  
 Психологія суспільної резилієнтності та посттравматичного зростання  
 Медіація в сучасному світі  
 Основи організаційного коучингу  
 Основи миробудування  
 Психологія маркетингу  
 Психологія сім'ї та сімейного консультування в кризових умовах сьогодення  
 Кризова інтервенція  
 Основи дитячо-юнацької психології та психокорекції  
 Психонейроімунологія: сучасні виклики  
 Лідерство  
 Етнопсихологія  
 Наукова комунікація в психології: від статті до публічної лекції  
 Методологічний колоквіум аспірантів: дизайн власного дослідження

### **Каталог вибірових освітніх компонент** (оновлюється щороку за рішенням вченої ради факультету педагогіки, психології та соціальної роботи)

Тайм-менеджмент  
 Психологія успіху  
 Цифрова та медійна грамотність дослідника  
 Тренінг професійно орієнтованої риторики, дискусії і спілкування  
 Академічна доброчесність дослідника  
 Особистість в інклюзивному просторі  
 Методична культура педагога  
 Педагогічна рефлексія в освітньому процесі  
 Педагогіка партнерства та лідерства  
 Теорія і практика освіти впродовж життя  
 Тренінг формування соціальних навичок  
 Професійне самовизначення особистості  
 Методологія персоніфікованого дослідження  
 Сучасні освітні технології  
 Діджиталізація в освіті  
 Здоров'язберезувальна компетентність педагога

\* - пропозиція з загальноуніверситетського Каталогу вибірових дисциплін

## Структурно-логічна схема ОП

Програма підготовки здобувачів третього рівня вищої освіти за спеціальністю С4 «Психологія» доктор філософії (PhD) загальним обсягом 60 кредити ЄКТС передбачає:

- оволодіння аспірантами обов'язковими і вибірковими навчальними дисциплінами;
- проходження виробничої практики;
- проведення підсумкової атестації у формі публічного захисту дисертаційної роботи.

Обов'язкова частина має обсяг 60 кредитів ЄКТС і включає 11 ОК

- 45 кредитів (75,0%), виробничу практику 15 кредитів (25%). Вибіркова частина (дисципліни вільного вибору) має обсяг 25 кредитів ЄКТС (25%).

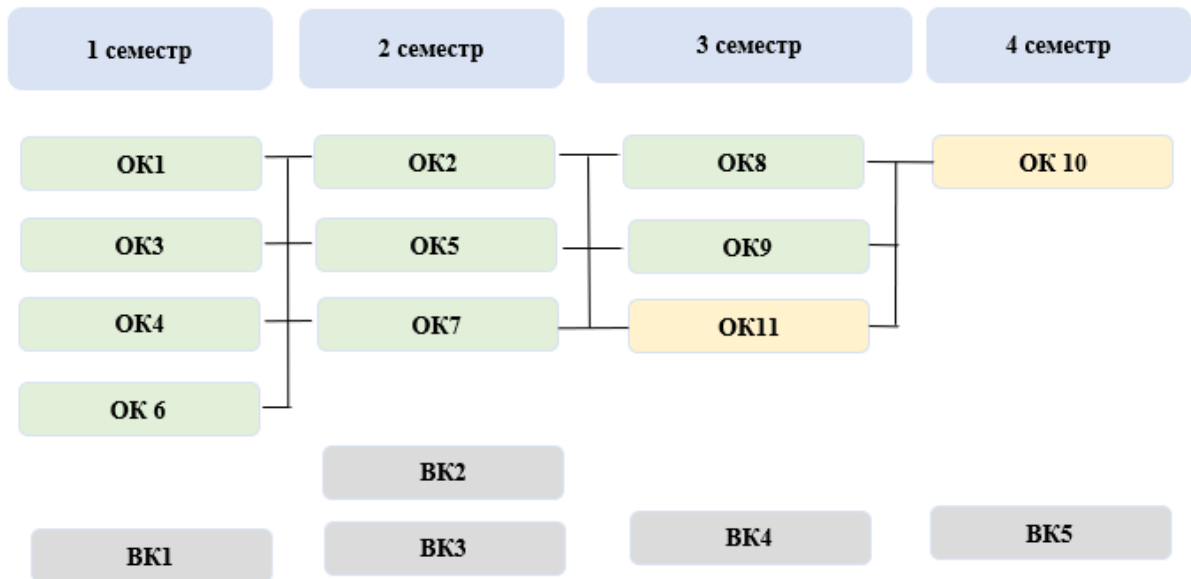

## Форма атестації здобувачів вищої освіти

Наукова складова освітньо-наукової програми передбачає проведення аспірантом власного наукового дослідження під керівництвом одного або двох наукових керівників та оформлення його результатів у вигляді дисертації.

Дисертація на здобуття ступеня доктора філософії є самостійним розгорнутим дослідженням, що пропонує розв'язання актуального наукового завдання за спеціальністю С4 «Психологія», результати якого характеризуються науковою новизною та практичною цінністю і оприлюднені у відповідних публікаціях.

Невід'ємною частиною наукової складової освітньо-наукової програми аспірантури є підготовка та публікація наукових статей, виступи на наукових конференціях, наукових фахових семінарах, круглих столах, симпозиумах.

## Форми атестації здобувачів вищої освіти

Атестація осіб, які здобувають ступінь доктора філософії, здійснюється постійно діючою або разовою спеціалізованою вченою радою закладу вищої освіти чи наукової установи, акредитованою Національним агентством із забезпечення якості вищої освіти, на підставі публічного захисту наукових досягнень у формі дисертації. Здобувач ступеня доктора філософії має право на вибір спеціалізованої вченої ради.

<p>Форми атестації здобувачів вищої освіти</p>	<p>Атестація здобувачів освітнього рівня доктора філософії здійснюється у формі публічного захисту дисертаційної роботи (дисертації). Обов'язковою умовою допуску до захисту є виконання вимоги п.2.5 “Положення про підготовку здобувачів вищої освіти ступеня доктора філософії в Чернівецькому національному університеті імені Юрія Федьковича” (2024): “Не пізніше ніж протягом дев'яти місяців до завершення нормативного строку навчання за акредитованою освітньо-науковою програмою аспірант (здобувач) отримує довідку про виконання освітньо- наукової програми і висновок наукового керівника (керівників) з оцінкою роботи аспіранта (здобувача) у процесі підготовки дисертації та виконання індивідуального плану наукової роботи та індивідуального навчального плану”.</p>
<p>Вимоги до дисертації на здобуття ступеня доктора філософії</p>	<p>Дисертація на здобуття ступеня доктора філософії є самостійним розгорнутим дослідженням, що пропонує розв'язання комплексної проблеми у сфері освіти та педагогіки та/або на межі з іншими спеціальностями, результати якого мають наукову новизну, теоретичне та практичне значення. Дисертація не повинна містити академічного плагіату, фальсифікації, фабрикації. Відповідно до абзацу 3 пункту 6 Порядку присудження ступеня доктора філософії .... (Постанова КМУ №44 від 12.01.2022), де зазначено, що вимоги щодо оформлення дисертації встановлюються МОН, а максимальний та/або мінімальний обсяг основного тексту дисертації встановлюється освітньо-науковою програмою закладу, обсяг дисертації зі спеціальності С4 Психологія становить 6,5 – 7,5 авторських аркушів основного тексту. Дисертація має бути оприлюднена на офіційному сайті закладу вищої освіти.</p>





## Інформація про членів проєктної групи

Прізвище, ім'я, по батькові керівника та членів ЕГ	Найменування посади, місце роботи	Найменування закладу, який закінчив науково-педагогічний, педагогічний, науковий працівник, рік закінчення, спеціальність, кваліфікація згідно з документом про вищу освіту	науковий ступінь, шифр і найменування наукової спеціальності, тема дисертації, вчене звання, за якою кафедрою (спеціальністю) присвоєно	Стаж науково-педагогічної та /або наукової роботи	Інформація про наукову діяльність (основні публікації за напрямом, науково-дослідній роботі, участь у конференціях і семінарах, робота з аспірантами та докторантами, керівництво науковою роботою студентів)	Відомості про підвищення кваліфікації (найменування закладу, вид документа, тема, дата видачі
Керівник проєктної групи						
<p><b>Балахтар Валентина Візгорівна</b> 169580</p>	<p>професор кафедри психології</p>	<p>Чернівецький національний університет імені Юрія Федьковича, 2005, Спеціальність «Психологія» диплом спеціаліста РН № 27862005 від 30.06.2005 р</p>	<p>Кандидат педагогічних наук зі спеціальності 13.00.01 – загальна педагогіка та історія педагогіки диплом ДК №065234 Протокол № 34-06/3 від 30.03.2011р.</p> <p>Тема кандидатської дисертації: «Педагогічні засади організації дозвілля дітей та підлітків у системі позашкільної освіти в Україні (1960 – 1991 рр.)»</p> <p>Доцент кафедри педагогіки та соціальної роботи, атестат АД №002475 від 23.02.2019 р</p> <p>Доктор психологічних наук, <b>19.00.05 – соціальна психологія; психологія соціальної роботи</b>, диплом ДД №009047 від 15 жовтня 2019 р</p> <p>Тема докторської дисертації: «Психологія становлення особистості фахівця з соціальної роботи»</p> <p>Професор кафедри педагогіки та соціальної роботи, атестат АП №002037 від 24.09.2020 р.</p>	<p>16</p>	<p><b>П. 1, 3, 4, 5, 6, 7, 8, 9, 12, 14, 19, 20</b></p> <p><b>П.1.</b></p> <p>1. Popelo, O., Zhavoronok, A., Grosu, V., Balakhtar, V., Cosmulescu, C. G., &amp; Pavlenok, K. (2025). WORLD EXPERIENCE AND UKRAINIAN PRACTICE OF IMPLEMENTING HIGHER EDUCATION INSTITUTIONS' MODELS ACCORDING TO THE PRINCIPLES OF SUSTAINABILITY IN THE DIGITALIZATION CONDITIONS . Management Theory and Studies for Rural Business and Infrastructure Development, 47(3), 398–408. <a href="https://doi.org/10.15544/mts.2025.32">https://doi.org/10.15544/mts.2025.32</a> Scopus</p> <p>2. Balakhtar, V., Bondarchuk, O., &amp; Kazakova, S. (2024). Career crafting literature meta-review. Multidisciplinary Science Journal, 6, 2024ss0741. <a href="https://doi.org/10.31893/multiscience.2024ss0741">https://doi.org/10.31893/multiscience.2024ss0741</a> Scopus</p> <p>3. Bondarchuk, O., Balakhtar, V., Pinchuk, N., Pustovalov, I., &amp; Pavlenok, K. (2024). Coping with stressfull situations using coping strategies and their impact on mental health. Multidisciplinary Reviews, 7, 2024spe034. <a href="https://doi.org/10.31893/multirev.2024spe034">https://doi.org/10.31893/multirev.2024spe034</a> Scopus</p> <p>4. Oleksandra Pinchuk, Nataliia I. Pinchuk, Olena I. Bondarchuk, Valentyna V. Balakhtar, Kateryna S. Pavlenok. (2023). USING E-LEARNING TO PREVENT INFORMATIONAL STRESS OF EMPLOYEES WORKING REMOTELY. Information Technologies and Learning Tools, 2023, Vol 98, №6, 177-189. DOI: 10.33407/itlt.v98i6.4689 Web of Science</p> <p>5. Bondarchuk O., Balakhtar V., Balakhtar K. (2020). Monitoring of the Quality of the Psychological Component of Teacher's Activity of the High Education Institutions with the help of Google Drive tools. International Conference on Sustainable Futures: Environmental, Technological, Social, and Economic Matters (ICSF 2020) at Kryvyi Rih National University, Kryvyi Rih, Ukraine. E3S Web of Conferences Volume 166, 22 April</p>	<p>2025</p> <p>Сертифікат підвищення кваліфікації у фаховій тематичній школі «Пропедевтика психіатрії для фахівців соціономічних професій (психологів, соціальних та медичних працівників)» 2-го модуля “Загальна психопатологія. Основні психопатологічні синдроми з порушенням свідомості. Невротичні розлади” № 2025-2550-1014916-000081(45 балів БПР, 30 год ЄКТС, 22-24 серпня 2025). ДЗВО «УМО» - ГО «Центр суспільних інновацій та партнерства «Успіх» - Центр професійного зростання PsyUpgrade</p> <p>Сертифікат тренера програми майстер-класу «Обробка даних психологічного дослідження засобами SPSS» № 2025-2550-1013550-000044 (26-27 вересня 2025, 22 год/0,7 кр.ЄКТС, 44 бали БПР) ДЗВО «УМО» - ГО «Центр суспільних інновацій та партнерства «Успіх» - Центр професійного зростання PsyUpgrade</p> <p>Свідоцтво тренера програми підвищення кваліфікації «Алгоритм проведення супервізії: підходи, форми, методи, документування» (60 год, 2 кр. ЄКТС, 15-24 жовтня 2025 р.) Серія: PR №000034/25-1014768 ДЗВО «УМО» - ГО «ЦСІП «Успіх» - Центр професійного зростання PsyUpgrade</p> <p>Сертифікат № 2025-2550-1014768-000062 тренера Ч.1 “Теоретико-методологічні та</p>

				<p>2020, 100242020 International Conference on Sustainable Futures: Environmental, Technological, Social and Economic Matters, ICSF 2020; Kryvyi Rih; Ukraine; 20 May 2020 до 22 May 2020; Код 159754 ISSN: 25550403 <b>Scopus</b></p> <p>6. Androshchuk I., Balakhtar V., Balakhtar K., Oleshko P. (2020). Creativity as a factor of psychological well-being of teachers of higher educational institutions. The New Educational Review. 60, №2 Warszawa, Copyright by Wydawnictwo Adam Marszałek, Toruń 2020 p. 191-202 DOI: 10.15804/ner.2020.60.2.1 <b>Scopus</b></p> <p>7. Балахтар В.В., Павленок К.С. (2025). Психологічна відповідальність, автономність і резильєнтність викладачів закладів вищої освіти як особистісний ресурс лідерства в освітній організації. Наукові перспективи, 12(66), с.2113-2125. <a href="https://doi.org/10.52058/2708-7530-2025-12(66)-2113-2125">https://doi.org/10.52058/2708-7530-2025-12(66)-2113-2125</a> Категорія Б</p> <p>8. Бондарчук, О.І., Балахтар, В.В., Ушенко, Ю.О., Горова, О.О., Осовська, І.М., Пінчук, Н.І., Якубовська, Н.О., Павленок, К.С. та Москалов, М.В. (2025). Психологічна безпека учасників освітнього процесу під час пандемії COVID-19: порівняльний аналіз онлайн-навчання. Матеріали семінару СТЕ [Онлайн], 12, с. 471-497. DOI: <a href="https://doi.org/10.55056/cte.427">https://doi.org/10.55056/cte.427</a> Категорія Б</p> <p>9. Павленок К.С., Балахтар В.В. (2025). Когнітивно-рефлексивні стратегії саморегуляції та професійного зростання викладача: потенціал когнітивно-поведінкового підходу Вісник післядипломної освіти. Серія «Соціальні та поведінкові науки; Управління та адміністрування», 34(63), 14-32. <a href="https://doi.org/10.58442/3041-1858-2025-34(63)-14-32">https://doi.org/10.58442/3041-1858-2025-34(63)-14-32</a> Категорія Б</p> <p>10. Балахтар Валентина, Труба Тетяна. Емпатія як складова професійної компетентності диспетчера служби екстреної (швидкої) медичної допомоги. Вісник післядипломної освіти. Вип. 30(59) Серія «Соціальні та поведінкові науки», 14-28 (психол. 053, екон. 051, держ. управ. 281) (Категорія «Б») <a href="https://doi.org/10.58442/3041-1858-2024-30(59)-14-28">https://doi.org/10.58442/3041-1858-2024-30(59)-14-28</a> Категорія Б</p> <p>11. Балахтар Валентина, Подзюбан Тетяна. (2024). Психологічні особливості життєстійкості людей з інвалідністю у складних життєвих обставинах. Вісник післядипломної освіти. Вип. 29(58) Серія «Соціальні та поведінкові науки», 10-31. DOI: <a href="https://doi.org/10.58442/3041-">https://doi.org/10.58442/3041-</a></p>	<p>нормативно-правові засади супервізійного процесу» програми підвищення кваліфікації «Алгоритм проведення супервізії: підходи, форми, методи, документування» (15-17 жовтня 2025 р) БІР -60. тренера Ч.2 «Алгоритм супервізії та її специфіка у професійній діяльності» № 2025-2550-1014768-000075 (22-24 жовтня 2025 БІР 60)</p> <p>- Сертифікат тренера фахової тематичної школи «<b>Пропедевтика психіатрії для фахівців професій</b> (психологів, соціальних та медичних працівників)» 1-го модуля «Вступ до предмету психіатрії. Загальна психопатологія» № 2025-2550-1013064-000003 (60 балів БІР, 30 год ЄКТС, 22-24 серпня 2025). ДЗВО «УМО» - ГО «ЦСП «Успіх» - Центр професійного зростання PsyUpgrade</p> <p>Сертифікат №0010445 про участь у Міжнародному стажуванні за програмою підвищення кваліфікації за напрямом: «<b>Штучний інтелект як чинник розвитку трансверсальних компетентностей сучасної молоді</b>» / «Sztuczna inteligencja jako czynnik rozwoju kompetencji transwersalnych współczesnej młodzieży» (Польща – Україна - Німеччина) (26 травня – 23 червня 2025 р) - сертифікат участі у тренінгу «<b>Викладання суїцидології і профілактики суїцидів у ЗВО</b>» у рамках проєкту «Інституційна співпраця у сфері охорони здоров'я з Україною UKR24/0022 Institutional Health Collaboration Project with Ukraine» (32 год, 1 кредит, 28-31.07.2025)</p> <p>2024 - сертифікат підвищення кваліфікації «<b>Основи КПТ</b>» №СВТ2-0008 (з 09/09/2024 по 09/12/2024), 180 год (6 кред ЄКТС) - сертифікат</p>
--	--	--	--	---	--

				<p>1858-2024-29(58) Категорія Б 12. Bondarchuk, O., Balakhtar, V., Pinchuk, N., Pustovalov, I., &amp; Pavlenok, K. Adaptation of Coping Strategies to Reduce the Impact of Stress and Loneliness on the Psychological Well-Being of Adults. <i>Journal of Law and Sustainable Development</i>, 2023, 11(10), 1-26. <a href="https://doi.org/10.55908/sdgs.v11i10.1852">https://doi.org/10.55908/sdgs.v11i10.1852</a> Категорія Б</p> <p><b>П.3.</b> 1. Соціально-психологічний супровід становлення фахівців у кризових та посткризових умовах: монографія / В. В. Балахтар, О. І. Бондарчук (Гол. ред.). Київ, 2025. 325 с. 2. Балахтар В. В., Онопрієнко-Капустіна Н.В. (2022). Інноваційні освітні технології: світовий і вітчизняний досвід використання ви системі неперервної освіти : монограф./ відп. ред. Барановська Л.В. (Київ, Україна), Морська Л.І. (Жешув, Польща). Біла Церква : ТОВ «Білоцерківдрук». Розвиток самоефективності майбутніх працівників соціономічних професій. С. 318-331</p> <p><b>П.4.</b> 1. Тренінг для тренерів з психосоціальної підтримки учасників освітнього процесу [Балахтар В., Карамушка Т., Мартиненко М., Тягур Л. ; за ред. Балахтар В.]. Посібник (в межах проекту «Психосоціальна підтримка учасників освітнього процесу в умовах воєнного конфлікту в Україні, Фаза 2» / Міжнародний благодійний фонд «Карітас України»). Львів. 2025. 128 с. 2. Пірен М. І., Балахтар В. В. (2022). Суспільно-політичні виклики та соціальний захист : навч. посібник-практикум. Чернівці : Чернівець. нац. ун-т ім. Ю. Федьковича., 204 с.</p> <p><b>П.6.</b> 1. Танасійчук В. І. Психологічні особливості лідерської позиції особистості фахівця соціальних служб. Дисер... наук. ступеня доктора філософії за спеціальністю 053 «Психологія» (05 – Соціальні та поведінкові науки). ДЗВО «Університет менеджменту освіти» НАПН України. Київ, 2021 2. Онопрієнко-Капустіна Н. В. Психологічні особливості розвитку самоефективності майбутніх фахівців соціальних служб у процесі професійної підготовки. Дисертація на здобуття наукового ступеня кандидата психологічних наук за спеціальністю 19.00.07 – педагогічна та вікова психологія. Інститут педагогічної освіти і освіти дорослих імені Івана Зязюна НАПН України, Київ, 2021. (Диплом ДК№060224 від 29 червня 2021 р)</p>	<p>№0K76MIXZ «<b>Основи КІПТ</b>» (13.09 - 31.12.2024)" (09.12.2024 (180 год), сертифікат зареєстрований в системі БІР під номером 2024-2003-1001208-300045 та дає 90 балів - сертифікат за навчальною програмою професійної підготовки регіональних тренерів «Превенція суїциду в громадах» і може проводити тренінги «<b>Навчання гейткіперів</b>» та «<b>Самоушкодження серед підлітків і молоді: як діяти працівникам навчальних закладів</b>» у рамках українсько-норвезького проекту «Міжвидомча співпраця у сфері охорони здоров'я/UKR23/016 Institutional Cooperation in the Health Sector» (88 год, 2,9 кредити, 30.09.2024) - Свідоцтво про підвищення кваліфікації СП 35830447/1599-24 (19.02.2024-20.09.2024) за ОПП «Викладачі-тьютори (організатори) дистанційного навчання університетів, академій, інститутів». («<b>Психологічні особливості професійного становлення фахівців соціономічних професій в умовах дистанційної освіти у ЗВО</b>») (180 год/6 кредитів) 2023 Свідоцтво про підвищення кваліфікації СП 35830447/1824-22 (21.02.2022-23.09.2023) за ОПП «Науково-педагогічні працівники університетів, академій, інститутів». Випускна робота: «Психологічна майстерня міжособистісних стосунків учасників освітнього процесу» («<b>Психологічна підтримка військово-службовців до професійної діяльності в умовах стресу</b>» 180 год./6 кр. (180 год/6 кредитів); - Сертифікат підвищення кваліфікації «<b>Зміцнення потенціалу практичних психологів закладів освіти</b>» (1,5 кредити ЄКТС №МНРСС-2314-</p>
--	--	--	--	--	--

				<p><b>П.7. Опонування</b></p> <p>1. <i>Довгань Н. О.</i> «Психологія соціокуль-турної взаємодії поколінь», представлену на здобуття наукового ступеня доктора психологічних наук зі спеціальності 19.00.05 – соціальна психологія, психологія соціальної роботи. Інститут соціальної та політичної психології НАПН України, 20 квітня 2021 р.</p> <p>2. <i>Павлюк О. Д.</i> «Психологічні умови розвитку лідерських якостей учнів ПТНЗ», здобуття наук. ступеня доктора філософії PhD у галузі психології, спеціальність 053 Психологія, ДЗВО «Університет менеджменту освіти», ДФ 26.455.005</p> <p>3. <i>Єрмакова Аліса Сергіївна.</i> «Сексуальне благополуччя як фактор успішності особистості в бізнесі», здобуття наукового ступеня доктора філософії за спеціальністю 053 психологія, Одеський національний університет імені І.І. Мечникова, 16 листопада 2021</p> <p>4. <i>Клепікова Ольга Валеріївна</i> «Особистісне благополуччя як чинник професійного становлення майбутніх психологів», представлену на здобуття наукового ступеня доктора філософії з галузі знань 05 Соціальні та поведінкові науки зі спеціальності 053 «Психологія», Київський університет імені Бориса Грінченка, Київ, 29 грудня 2021.</p> <p>5. <i>Шиковець Сергій Олександрович</i> «Вплив етнолінгвістичної ідентичності на рівень психологічного благополуччя особистості», подану на здобуття ступеня доктора філософії зі спеціальності 053 Психологія, галузь знань 05 Соціальні та поведінкові науки, 22.06.2023.</p> <p>Разова спеціалізована вчена рада Київського національного університету імені Тараса Шевченка. Наказ Київського національного університету імені Тараса Шевченка від 03.05. 2023 № 345-32</p> <p>6. <i>Гальченко Вікторія Миколаївна</i> «Психологія розвитку основ професійної культури майбутніх вихователів закладів дошкільної освіти», подану до захисту у спеціалізовану вчену раду Д 26.053.10 на здобуття наукового ступеня <i>доктора психологічних наук</i> за спеціальністю 19.00.07 – педагогічна та вікова психологія галузі знань 05 Соціальні та поведінкові науки (053 Психологія). Український державний університет ім. М. Драгоманова, 28 жовтня 2024 р</p> <p>7. <i>Чайка Р. М.</i> «Оптимізація психологічного процесу кар'єрного вибору IT-спеціалістів», представлену на здобуття ступеня доктора філософії за спеціальністю 053 «Психологія». Український</p>	<p>4153-5630 (16.09.2023) - <b>Цифрограм для вчителів</b> (5 грудня 2023). Дія.Освіта.</p> <p>- навчання за програмою Всеукраїнського форуму «<b>Дні освітнього лідерства</b>» 1-3 червня 2023 (1 кредит ЄКТС), Сертифікат: AP 727/0022-2, НУ "Запорізька політехніка"</p> <p>- Підвищення кваліфікації експерта Національного агентства із забезпечення якості вищої освіти «<b>Тренінг для керівників експертних груп</b>» (30 годин (1 кредит ЄКТС). Сертифікат № 280/2023 (241) від 29 травня 2023 року</p> <p>У рамках акції «<b>Освітня ватра Перемоги</b>» пройшла підвищення кваліфікації:</p> <p>1 «Психологічне здоров'я в умовах війни і повосенний час», 02 кредиту (6 год). №551/23Д (22.03.2023)</p> <p>2. «Дитяча травма війни: індикатори та умови подолання. Хібуки-терапія як засіб підтримки та відновлення психологічного здоров'я», 02 кредиту (6 год). №1486/23Д (28.03.2023, 04.04.2023)</p> <p>3. «Піраміда Дітса: використання коучингу у забезпеченні психологічного здоров'я особистості в умовах війни та повосенний час», 02 кредиту (6 год), №3030/23Д (12.04.2023)</p> <p>4. «Психологічне здоров'я в умовах війни і повосенний час. Технологія забезпечення психічного здоров'я персоналу освітніх організацій в умовах війни», 02 кредиту (6 год). №3664/23Д (19.04.2023)</p> <p>5. «Психологічне здоров'я в умовах війни і повосенний час. Технологія психологічної допомоги українцям, які опинилися в Німеччині під час війни», 02 кредиту (6 год). №4578/23Д (26.04.2023)</p> <p>2022 Czech Institute for</p>
--	--	--	--	--	--

				<p>державний університет ім. М. Драгоманова, 21 серпня 2024 р</p> <p>Рецензування дисертації:</p> <p>8. <i>Кулаєва Т. В.</i> «Психологічні особливості переживання самотності в дорослому віці», подану на здобуття наукового ступеня доктора філософії за спеціальністю 053 Психологія, галузь знань 05 Соціальні та поведінкові науки, 27.02.2024. Разова спеціалізована вчена рада Державного закладу вищої освіти «Університет менеджменту освіти». Наказ Державного закладу вищої освіти «Університет менеджменту освіти» № 01-01/736 від 28.12.2023 р. на підставі рішення Вченої ради Державного закладу вищої освіти «Університет менеджменту освіти» (протокол № 16 від 28.12.2023 р.)</p> <p>9. <i>Прокопенко Олена Антонівна</i> на тему «Я - концепція як чинник професіоналізму вчителів закладів загальної середньої освіти» на здобуття наукового ступеня доктора філософії з галузі знань 05 «Соціальні та поведінкові науки», за спеціальністю 053 «Психологія», 27.02.2024. Разова спеціалізована вчена рада Державного закладу вищої освіти «Університет менеджменту освіти». Наказ Державного закладу вищої освіти «Університет менеджменту освіти» №01-01/737 від 28.12.2023 р. на підставі рішення Вченої ради ДЗВО «Університет менеджменту освіти» (протокол № 16 від 28 грудня 2023 р.)</p> <p>10. <i>Попович Я. О.</i> «Психологічні умови формування конструктивної копінг-поведінки постраждалих від домашнього насильства жінок» подану на здобуття ступеня доктора філософії з галузі знань 05 «Соціальні та поведінкові науки» за спеціальністю 053 «Психологія». ДЗВО «Університет менеджменту освіти»</p> <p>Разова спеціалізована вчена рада, Нак. ДЗВО «Університет менеджменту освіти» від 18 грудня 2024 р. № 01-01/700 на підставі рішення Вченої ради Університету, протокол № 16 від 18 грудня 2024 р., 05.02.2025</p> <p>11. <i>Дафна ШАРОН МАКСИМОВ</i> «Психологічні особливості трансформації травмивних переживань молодших школярів засобами Хібукі-терапії» подану на здобуття наукового ступеня доктора філософії з галузі знань 05 «Соціальні та поведінкові науки» за спеціальністю 053 «Психологія». Нак. ДЗВО «Університет менеджменту освіти» № 01-01/170 на підставі рішення Вченої ради Університету, протокол № 6 від 24 квітня 2025. Захист 29 квітня 2025 року</p>	<p>Psychotraumatology and EMDR “Training ASSYST Humanitarian Psychosocial Project”, EMDR Europe Association, EMDR Czech Republic and EMDR Ukraine (May 2, 2022, 4 hours)»</p> <p>Тематичні авторські курси підвищення кваліфікації «Психологічна майстерня гармонійних міжособистісних стосунків учасників освітнього процесу» («Психологічна підтримка військово-службовців до професійної діяльності в умовах стресу») 21.02-23.09.2022 свідоцтво про підвищення кваліфікації СП 35830447/1824-22. 180 ГОД./6 КР.ДЗВО «Університет менеджменту освіти» НАПН України, на базі Чернівецького національного університету ім. Ю. Федьковича (м. Чернівці)</p> <p>програма підвищення кваліфікації викладачів закладів вищої освіти «Особливості розроблення та змістового наповнення навчальних програм вибіркових дисциплін, що забезпечують формування міжкультурної свідомості та компетентностей здобувачів вищої освіти» (0,2 кредита ЄКТС (8 годин), 20-21.12.2022. Сертифікат 38282994/5718-22, МОН України</p>
--	--	--	--	--	--

				<p>12. <i>Єфімова Анна Григорівна</i> «Особливості соціально-психологічної адаптації українців до вимушеної міграції в умовах війни» на здобуття ступеня доктора філософії з галузі знань 05 «Соціальні та поведінкові науки» за спеціальністю 053 «Психологія».</p> <p>Наказ ДЗВО «УМО» №01-01/238 від 30.06.2025 р. на підставі рішення ВР ДЗВО «УМО» (протокол № 8 від 24 червня 2025 р.) Захист: 28.08.2025</p> <p>13. <i>Тиченко Марта Євгенівна</i> «Організаційно-психологічні чинники готовності до професійної кар'єри працівників сфери креативних індустрій» на здобуття ступеня доктора філософії з галузі знань 05 Соціальні та поведінкові науки за спеціальністю 053 Психологія, Інститут психології імені Г. С. Костюка НАПН України Склад разової спеціалізованої вченої ради затверджено Наказом Інституту психології імені Г. С. Костюка НАПН України від 30 вересня 2025 р. №045-ОСН на підставі рішення Вченої ради Університету протокол № 12 від 30 вересня 2025 р. (Захист: 3.11.2025)</p> <p>14. <i>Клєсман Ольга Валеріївна</i> «Психологічні чинники залученості персоналу до роботи в ІТ-компанії» Спеціалізована вчена рада створена згідно наказу ректора ДЗВО «Університет менеджменту освіти» №01-01/394 від 27.10.2025 р. на підставі рішення Вченої ради ДЗВО «Університет менеджменту освіти» (протокол № 13 від 22 жовтня 2025 р.). <i>Захист: 10.12.2025</i></p> <p>15. <i>Лозова Оксана Володимирівна</i> «Психологічні особливості розвитку особистісної готовності вчителів закладів загальної середньої освіти до впровадження STEM-освіти». Спеціалізована вчена рада створена згідно наказу ректора ДЗВО «Університет менеджменту освіти» №01-01/456 від 01.12.2025 р. на підставі рішення Вченої ради ДЗВО «Університет менеджменту освіти» (протокол № 15 від 26 листопада 2025 р.) з правом прийняття до розгляду та проведення разового захисту дисертації здобувача ступеня доктора філософії. <i>Захист відбувся 15 січня 2026 р.</i>  <a href="http://umo.edu.ua/razovi-specializovani-vcheni-radi">http://umo.edu.ua/razovi-specializovani-vcheni-radi</a></p> <p><b>П.8.</b></p> <p>1. Керівник НДДКР «Соціально-психологічний супровід становлення фахівців в кризових та посткризових умовах», №0123U105116 від 13.12.2023</p> <p>2. член редколегії фахового журналу «Вісник післядипломної освіти»: збірник наукових праць (Bulletin of Postgraduate</p>	
--	--	--	--	--	--

					<p>education: collection of scientific papers). Серія «Соціальні та поведінкові науки» («Social and behavioral sciences»)  <a href="http://umo.edu.ua/redakcija-koleghija-social">http://umo.edu.ua/redakcija-koleghija-social</a></p> <p>3. член Редакційної ради міжнародних наукових журналів Проекту SWorld Науковий напрямок: Соціальні та поведінкові науки (Психологія. Педагогіка)</p> <p>4. член редколегії «PsyUpgrade Journal» – міжнародного електронного наукового фахового видання <a href="https://psyupgrade-journal.com.ua/index.php/journal/editorial-board-members">https://psyupgrade-journal.com.ua/index.php/journal/editorial-board-members</a></p> <p><b>П.9.</b>  1) Експерт з акредитації освітніх програм за спеціальністю 053 «Психологія», 231 «Соціальна робота» (Національне агентство із забезпечення якості вищої освіти)  2) Експерт з акредитації кваліфікаційних центрів Національного агентства кваліфікацій</p> <p><b>П.14.</b> Член галузевої конкурсної комісії за тематичним напрямом «Соціальна інклюзія» Всеукраїнського конкурсу студентських наукових робіт із соціальної та економічної інклюзії у 2023–2024 н.р., який пройшов на базі Уманського державного педагогічного університету імені Павла Тичини (квітень). Наказ МОН 31472 від 04.12.2023 «Про проведення Всеукраїнського конкурсу студентських наукових робіт із соціальної та економічної інклюзії в лютому - квітні 2024 року».</p>	
Члени проєктної групи						
<b>Іванчук Марія Георгіївна</b> 127588	Професор кафедри педагогіки та методики початкової освіти	Чернівецьке педагогічне училище, 1977, спеціальність «Вчитель початкових класів». диплом ЦІ-І № 445887 від 26.06.1977 р. Чернівецький державний університет імені Юрія Федьковича,, <b>історич. ф-т, 1985, спеціальність «Історик, викладач історії і суспільствознавства»</b> диплом МВ-І № 015110 від 23.06.1985 р. СВІДОЦТВО	Доктор психологічних наук зі спеціальності <b>19.00.07– «Педагогічна та вікова психологія»;</b> Диплом ДД №004773 протокол № 36-06/1 від 19.01.2006р.  Тема докторської дисертації: «Психолого-педагогічні основи виховання молодшого школяра в умовах інтегрованого навчання»  Професор кафедри педагогіки та методики початкової освіти, атестат 12ПР №005273 Протокол №5/18-П	18	<b>П.1, 3, 4, 6, 7, 8, 11, 20</b>  <b>П.1</b> <b>1.</b> Ivan Bekh, Maria Ivanchuk, Oleksandr Kocherga, Olha Tretiak, Oksana Kuziv. The role of collective reflection in the formation of group identity in the school environment. <i>Journal of Education and Learning (EduLearn)</i> . 2025. Vol 19, No 4. p. 2149- 2158. <i>(Scopus)</i> DOI: <a href="https://doi.org/10.11591/edulearn.v19i4.22212">https://doi.org/10.11591/edulearn.v19i4.22212</a> URL статті у базі даних: <a href="https://www.scopus.com/pagelibrary/publications/1050135022352">https://www.scopus.com/pagelibrary/publications/1050135022352</a> . Derevyanchuk O. V., Ridei N. M., Tytova N. M., Kramar V. M., Ivanchuk M. G., Popovych M. M., Kravchenko H. O. Implementation of STEM education in the process of training of future optical engineers and vocational education teachers. <i>Proc. SPIE</i> . 2025. Vol. 13813. P. 138-132G. <a href="https://doi.org/10.1117/12.3092602">https://doi.org/10.1117/12.3092602</a> <b>3.</b> Roman Horbatiuk, Nataliia Bilan, Nataliia Volkova, Maria Ivanchuk, Volodymyr Kovdrysh. European integration as a determinant of	1)Рівненський державний гуманітарний університет, кафедра вікової та педагогічної психології (з 14квітня по 23 травня 2025р.) Тема стажування: <b>Інноваційні психологічні практики особистісно-професійного зростання майбутніх учителів початкових класів у процесі реалізації завдань Нової української школи.</b> (обсяг часу в кредитах 3кредити) № Сетифікат № 25736989/001006-25 Від 27 травня 2025р. 2) Чернівецький національний університет імені Юрія Федьковича (з 27січня по 9 лютого 2025р.) Тема <b>Розвиток професійно-</b>

		<p>Про схвалення і затвердження передового педагогічного досвіду з проблеми «Інтеграція у навчально-виховному процесі початкової школи» Центральна картотека передового педагогічного досвіду Центральний Інститут удосконалення вчителів Рішення управління шкіл МО України (протокол №7 від 11 грудня 1991р.)</p>	<p>від 24.12.07р.  Заслужений працівник Освіти України ПЗ №004867 Указ Президента України Від 22.01.2013р. №35/2013</p>	<p>digital transformation of physical and mathematical scientific and educational processes of higher education institutions of Ukraine. 2025. Proc. SPIE. Vol. 13813. P. 1381324. <a href="https://doi.org/10.1117/12.30925054">https://doi.org/10.1117/12.30925054</a>. 4. Shevchenko N. F., Volobuyeva O. S., Ivanchuk M. H. Research of psychological and pedagogical conditions for the formation of personal and professional identity of vocational students. <i>Insight: The Psychological Dimensions of Society</i>, 2023. No 9. P. 148-167. (Scopus) URL: <a href="https://doi.org/10.32999/KSU2663-970X/2023-9-9">https://doi.org/10.32999/KSU2663-970X/2023-9-9</a> URL: <a href="https://www.scopus.com/recording/display.uri?eid=2-s2.0-85159692074&amp;origin=resultslist">https://www.scopus.com/recording/display.uri?eid=2-s2.0-85159692074&amp;origin=resultslist</a> 5. Ostrovska, M., Tretiak, O., Smolnykova, H., Studenets, O., Ivanchuk, M. Moodle-Based Development of Primary Education under Martial Law. <i>International Electronic Journal of Elementary Education</i>, 2023. Vol. 15. No 5. P. 399-407. (Scopus) URL: <a href="https://www.iejee.com/index.php/IEJEE/article/view/2070">https://www.iejee.com/index.php/IEJEE/article/view/2070</a> URL: <a href="https://www.scopus.com/recording/display.uri?eid=2-s2.0-85164399558&amp;origin=resultslist&amp;ort=plf-f">https://www.scopus.com/recording/display.uri?eid=2-s2.0-85164399558&amp;origin=resultslist&amp;ort=plf-f</a> 6. Pasiaka, N., Romanyshyn, Y., Chupakhina, S., Ketsyk-Zinchenko, U., Ivanchuk, M., Dmytriv, R. Methods of Analytical Processing of Digital Data in Educational Management. In: Hu, Z., Wang, Y., He, M. (eds) <i>Advances in Intelligent Systems, Computer Science and Digital Economics IV. CSDEIS 2022. Lecture Notes on Data Engineering and Communications Technologies</i>, 2023. vol 158. Springer, Cham. pp. 974-983. (Scopus) URL: <a href="https://doi.org/10.1007/978-3-031-24475-9_80">https://doi.org/10.1007/978-3-031-24475-9_80</a> URL: <a href="https://www.scopus.com/recording/display.uri?eid=2-s2.0-85152232562&amp;origin=resultslist">https://www.scopus.com/recording/display.uri?eid=2-s2.0-85152232562&amp;origin=resultslist</a> 7. Yaroslav Galan, Olena Yarmak, Olena Andriieva, Moseychuk Yuriy, Rudolf Sukhomlynov, Yaroslav Zoriy, Andrii Koshura, Mariya Ivanchuk, Ivan Vaskan, Antonina Bohdanyuk. Impact of football clubs on the recreational activities of preschoolers. <i>Journal of Physical Education and Sport</i>. 2021. Vol. 21 (2), Art 100, P. 803 – 812. (Scopus) URL: <a href="https://efsupit.ro/images/stories/martie2021/Art%20100.pdf">https://efsupit.ro/images/stories/martie2021/Art%20100.pdf</a> URL: <a href="https://www.scopus.com/recording/display.uri?eid=2-s2.0-85104107633&amp;origin=resultslist&amp;ort=plf-f&amp;featureToggles=FEATURE_NEW_DOC_DETAILS_EXPORT:1">https://www.scopus.com/recording/display.uri?eid=2-s2.0-85104107633&amp;origin=resultslist&amp;ort=plf-f&amp;featureToggles=FEATURE_NEW_DOC_DETAILS_EXPORT:1</a> 8. Герегова С., Іванчук М.Г. Формування національної ідентичності сучасної української молоді: культурний вимір.</p>	<p><b>особистісного потенціалу викладача ЗВО: психолого-педагогічні, дослідницькі, цифрові компетентності</b> <b>Сертифікат</b> серія ПК-НПП- 022025 №063 від 10 лютого 2025р.</p>
--	--	---	---	--	--

				<p>Науковий вісник Чернівецького національного університету імені Юрія Федьковича: Історія. Чернівці: Чернівецький університет, 2024. №60 (2024). С.68-76.  <a href="https://doaj.org/toc/2616-8766">https://doaj.org/toc/2616-8766</a></p> <p>9. Марія Іванчук, Ольга Третьак. Дослідницький аналіз лідерства у процесі партнерської взаємодії. Актуальні питання гуманітарних наук, 2024. Вип. 73. Т. 2. С. 297-304.  <a href="https://doi.org/10.24919/2308-4863/73-2-4">https://doi.org/10.24919/2308-4863/73-2-4</a></p> <p>10. Марія Іванчук. Домінування інтеграції в освітньому процесі сучасної початкової школи: психолого-педагогічний аспект. <i>Естетика і етика педагогічної дії</i>, 2021. Вип.24.С.224-236.  <a href="https://doi.org/10.33989/2226-4051.2021.24.255934">https://doi.org/10.33989/2226-4051.2021.24.255934</a>  <a href="http://aesthetethicpedaction.pnpu.edu.ua/article/view/255934">http://aesthetethicpedaction.pnpu.edu.ua/article/view/255934</a></p> <p><b>П.3</b></p> <p>Д. Захарійчук, М.Г. Іванчук, Захарійчук М., Іванчук М. Українська мова та читання: підр. для 2 кл. закл. загальн. середн. освіти (у 2-х частинах): Частина друга: Читання. Київ: Грамота, 2025. 160 с.  <a href="https://archer.chnu.edu.ua/handle/123456789/13452">https://archer.chnu.edu.ua/handle/123456789/13452</a></p> <p>Захарійчук М., Іванчук М. Українська мова та читання : підруч. для 3 кл. закл. загальн. середн. освіти (у 2-х частинах) : Частина друга : Читання. Київ: Грамота, 2025. 176 с.  <a href="https://archer.chnu.edu.ua/handle/123456789/13455">https://archer.chnu.edu.ua/handle/123456789/13455</a></p> <p>Захарійчук М., Іванчук М. Українська мова та читання : навч. посібн. для 2 кл. закл. загальн. середн. освіти (у 6-ти частинах) : Частина 1 / Мар'яна Захарійчук, Марія Іванчук. Київ : Грамота, 2024. 80 с. : іл  <a href="https://archer.chnu.edu.ua/handle/123456789/13495">https://archer.chnu.edu.ua/handle/123456789/13495</a></p> <p>Захарійчук М., Іванчук М. Українська мова та читання : навч. посібн. для 2 кл. закл. загальн. середн. освіти (у 6-ти частинах) : Частина 2 / Мар'яна Захарійчук, Марія Іванчук. Київ : Грамота, 2024. 128 с. : іл.  <a href="https://archer.chnu.edu.ua/handle/123456789/13496">https://archer.chnu.edu.ua/handle/123456789/13496</a></p> <p>Захарійчук М., Іванчук М. Українська мова та читання : навч. посібн. для 2 кл. закл. загальн. середн. освіти (у 6-ти частинах) : Частина 3 / Мар'яна Захарійчук, Марія Іванчук. Київ : Грамота, 2024. 128 с. : іл.  <a href="https://archer.chnu.edu.ua/handle/123456789/13498">https://archer.chnu.edu.ua/handle/123456789/13498</a></p> <p>Захарійчук М., Іванчук М. Українська мова та читання : навч. посібн. для 2 кл. закл. загальн. середн. освіти (у 6-ти частинах) : Частина 4 / Мар'яна Захарійчук, Марія Іванчук. Київ : Грамота, 2024. 128 с. : іл.  <a href="https://archer.chnu.edu.ua/handle/123456789/13499">https://archer.chnu.edu.ua/handle/123456789/13499</a></p>
--	--	--	--	---

				<p>Захарійчук М., Іванчук М. Українська мова та читання : навч. посібн. для 2 кл. закл. загальн. середн. освіти (у 6-ти частинах) : Частина 5 / Мар'яна Захарійчук, Марія Іванчук. Київ : Грамота, 2024. 80 с. : іл. <a href="https://archer.chnu.edu.ua/handle/123456789/13501">https://archer.chnu.edu.ua/handle/123456789/13501</a></p> <p>Захарійчук М., Іванчук М. Українська мова та читання : навч. посібн. для 2 кл. закл. загальн. середн. освіти (у 6-ти частинах) : Частина 6 / Мар'яна Захарійчук, Марія Іванчук. Київ : Грамота, 2024. 96 с. : іл. <a href="https://archer.chnu.edu.ua/handle/123456789/13502">https://archer.chnu.edu.ua/handle/123456789/13502</a></p> <p><b>П.4</b> <b>Електронні курси в системі Moodle:</b> Освітній менеджмент і забезпечення якості освіти <a href="https://moodle.chnu.edu.ua/course/view.php?id=8097">https://moodle.chnu.edu.ua/course/view.php?id=8097</a> Психологія професійної діяльності вчителя початкових класів <a href="https://moodle.chnu.edu.ua/course/view.php?id=3839">https://moodle.chnu.edu.ua/course/view.php?id=3839</a> Педагогічна психологія (2021-2024 н.р.) <a href="https://moodle.chnu.edu.ua/course/view.php?id=3246">https://moodle.chnu.edu.ua/course/view.php?id=3246</a> Педагогіка та психологія вищої школи (2021-2024 н.р.) <a href="https://moodle.chnu.edu.ua/course/view.php?id=4359">https://moodle.chnu.edu.ua/course/view.php?id=4359</a> Технологія інтегрованого навчання в початковій школі «Я досліджую світ» <a href="https://moodle.chnu.edu.ua/course/view.php?id=3446">https://moodle.chnu.edu.ua/course/view.php?id=3446</a> Методика громадянської та історичної освітньої галузі <a href="https://moodle.chnu.edu.ua/course/view.php?id=1320">https://moodle.chnu.edu.ua/course/view.php?id=1320</a></p> <p><b>П.6</b> <b>Науковий консультант</b> - 1-докторської захищеної дисертації (2016)р - 10 захищених кандидатських дисертацій із психологічних та педагогічних наук (2007-2019.р) <b>1. Науковий керівник:</b> Аспіранта другого року навчання спец. Освітні, педагогічні науки Замороки Вадима Володимировича</p> <p><b>П.7</b> 1.Член спеціалізованої вченої ради Д 26.053.10 у Національному педагогічному університеті імені М.П. Драгоманова за спеціальністю 19.00.07. – педагогічна та вікова психологія (2021-2025). <a href="https://npu.edu.ua/nauka/spetsializovani-rady/spetsializovana-vchena-rada-d-26-053-10#chleny-rady">https://npu.edu.ua/nauka/spetsializovani-rady/spetsializovana-vchena-rada-d-26-053-10#chleny-rady</a> 2.Офіційний опонент дисертації - Олефір В.П. (2021р.) Психологічні умови становлення індивідуальності молодшого школяра у процесі музичної діяльності <a href="https://npu.edu.ua/images/file/vidil">https://npu.edu.ua/images/file/vidil</a></p>	
--	--	--	--	--	--

					<p><a href="https://sj.npu.edu.ua/index.php/pn/about/editorialTeam">aspirant/avtoref/%D0%94_26.053.10/Olephir.pdf</a></p> <p><b>П.8</b> 2.Член редколегії журналу «Науковий часопис Національного педагогічного університету імені М. П. Драгоманова. Серія 12. Психологічні науки» (2020р. 2025р.). <a href="https://sj.npu.edu.ua/index.php/pn/about/editorialTeam">https://sj.npu.edu.ua/index.php/pn/about/editorialTeam</a></p> <p><b>П.11.</b>Наукове консультування Приватного вищого навчального закладу «Буковинський університет» на підставі договору із ЧНУ імені Юрія Федьковича</p>	
<p><b>Гуляс Інеса Антонівна</b>  ID 75791</p>	<p>Професор кафедри практичної психології</p>	<p>Чернівецький державний університет імені Ю. Федьковича; 1999 р., спеціальність «Початкове навчання», практичний психолог у закладах освіти</p> <p>диплом спеціаліста РН № 11798970 від 03.07.1999 р.</p>	<p>Кандидат психологічних наук зі спеціальності 19.00.07 «Педагогічна та вікова психологія». Тема дисертації «Перфекціоністські настанови як чинник професійної готовності майбутніх практичних психологів». Диплом ДК № 041811 від 20.09.2007 р., протокол № 24-06/7.</p> <p>Доцент кафедри психології, атестат 12 ДЦ № 023057, протокол № 2/41-Д від 17.06.2010 р.</p> <p>Доктор психологічних наук зі спеціальності <b>19.00.07 «Педагогічна та вікова психологія»</b>. Тема дисертації «Аксіопсихологічне проєктування життєвих досягнень особистості». Диплом ДД № 010437 від 26.11.2020 р.</p> <p>Професор кафедри психології, атестат АП №005773 від 20 грудня 2023 р.</p>	24	<p><b>П. 1, 3, 7, 8, 12, 14, 19</b></p> <p><b>П.1</b> 1. Popovych, I., Blyskun, O., Hulias, I., Shcherbyna, V., Batasheva, N., Aleksieieva, M., &amp; Chala, T. (2021). Psychological Semantic Parameters of Adolescents' Conformism in the Measurement of Value Orientations. Revista Romaneasca Pentru Educatie Multidimensionala, 13(2), 167-184. <a href="https://doi.org/10.18662/rrem/13.2/416">https://doi.org/10.18662/rrem/13.2/416</a></p> <p>2. Hulias, I., &amp; Karpenko, Z. (2022). Axiopsychological Differences of Men's and Women's Gender Displays in Modern Ukraine. Journal of Education Culture and Society, 13(1), 351–368. <a href="http://www.scopus.com/inward/record.url?eid=2-s2.0-85139163552&amp;partnerID=MN8TOARS">http://www.scopus.com/inward/record.url?eid=2-s2.0-85139163552&amp;partnerID=MN8TOARS</a></p> <p>2. Hulias I. A., &amp; Hoian I. M. (2022). Explication of factors of the axiopsychological design of life achievements of modern youth. Insight: The Psychological Dimensions of Society, (7), 41-57. <a href="http://www.scopus.com/inward/record.url?eid=2-s2.0-85159311131&amp;partnerID=MN8TOARS">http://www.scopus.com/inward/record.url?eid=2-s2.0-85159311131&amp;partnerID=MN8TOARS</a></p> <p>3. Halian, I., Popovych, I., Hulias, I., Serbin, I., Vyshnevskaya, O., Kovalchuk, Z., Pyslar, A. Correlation between personality traits of young athletes and their level of self efficacy. Journal of Physical Education and Sport. 2023. Vol. 23 (issue 5). P. 1119– 1129. <a href="http://www.scopus.com/inward/record.url?eid=2-s2.0-85161824645&amp;partnerID=MN8TOARS">http://www.scopus.com/inward/record.url?eid=2-s2.0-85161824645&amp;partnerID=MN8TOARS</a></p> <p>4. Popovych, I., Hulias, I., Serbin, I., Piletska, L., Mashchak, S., Zahrai, L. Psychological content parameters of attention in the structure of time perspective of young female athletes: comparative analysis. Journal of Physical Education and Sport. 2023. Vol. 23 (issue 1). P. 152 – 161. <a href="http://www.scopus.com/inward/record.url?eid=2-s2.0-85147351672&amp;partnerID=MN8TOARS">http://www.scopus.com/inward/record.url?eid=2-s2.0-85147351672&amp;partnerID=MN8TOARS</a></p> <p>5. Hoian, I., Yakovleva, S., Hulias,</p>	<p>Вища школа бізнесу Національного університету Луї м. Новий Сонч (Польща) (з 1.06.2021 по 30.07.2021 р.; 180 год. / 6 кредитів) за програмою «<b>Дистанційна освіта: інноваційні методи та цифрові технології</b>». Сертифікат № 203/2020/2021 від 30.07.2021 р.</p> <p>з 27.01.2025 р. – 09.02.2025 р. (за програмою підвищення кваліфікації науково-педагогічних працівників ЗВО: «<b>Розвиток професійно-особистісного потенціалу викладача ЗВО: психолого-педагогічні, дослідницькі, цифрові компетентності</b>» Чернівецького національного університету імені Юрія Федьковича, 90 год., 3 кредити (СКТС)). Отримано сертифікат: серія ПК-НПП-022025 № 039 від 10.02.2025 р.;</p> <p>з 14.02.2025 р. – 21.02.2025 р. (за програмою підвищення кваліфікації науково-педагогічних працівників ЗВО: «<b>Академічна доброчесність: онлайн-курс для викладачів</b>» PROMETHEUS, 60 год., 2 кредити (СКТС)). Отримано сертифікат від 21.02.2025 р.</p>

				<p>I., &amp; Fomina, I. (2024). Self-Organization of Student Youth under Conditions of Social Uncertainty. Insight: the psychological dimensions of society, 11, 260–281. <a href="http://www.scopus.com/inward/record.url?eid=2-s2.0-85193430022&amp;partnerID=MN8TOARS">http://www.scopus.com/inward/record.url?eid=2-s2.0-85193430022&amp;partnerID=MN8TOARS</a></p> <p>6. Ratevska, Y., Savchuk, O., Hulias, I., Khokhlov, A., Hoian, I., Syniakova, V., Soroka, O., &amp; Lukashov, O. (2024). Mechanism of comparison in the structure of self-efficacy in junior athletes' sporting activities. Journal of Physical Education and Sport. Vol. 24 (issue 6). P. 1349 – 1359. <a href="http://www.scopus.com/inward/record.url?eid=2-s2.0-85203524850&amp;partnerID=MN8TOARS">http://www.scopus.com/inward/record.url?eid=2-s2.0-85203524850&amp;partnerID=MN8TOARS</a>.</p> <p>7. Hulias, I., Sadirbekova, D., Baimoldina, L., &amp; Kozhamkulova, N. (2025). Comparative Study of Emotional Intelligence among University Students Exemplified by a Ukrainian-Kazakhstan Sample. Insight: the psychological dimensions of society, 13, 305–327. <a href="https://doi.org/10.32999/2663-970X/2025-13-13">https://doi.org/10.32999/2663-970X/2025-13-13</a> (Scopus)</p> <p>8. Гуляс І.А. Психічне здоров'я поранених військовослужбовців: результати самооцінювання. Науковий вісник Херсонського державного університету. Серія «Психологічні науки». 2025. № 1. С. 64–71. URL: <a href="https://doi.org/10.32999/ksu2312-3206/2025-1-8">https://doi.org/10.32999/ksu2312-3206/2025-1-8</a></p> <p>9. Гуляс І.А. Категорійна матриця аксіопсихологічного проєктування життєвих досягнень особистості. Психологія і суспільство. 2025. № 1. С. 80–90. DOI: <a href="https://doi.org/10.35774/pis2025.01.080">https://doi.org/10.35774/pis2025.01.080</a></p> <p>10. Гуляс І.А. Психосоціальні аспекти академічної доброчесності здобувачів вищої освіти. Психологія і суспільство. 2025. № 2 (92). С. 78–88. DOI: <a href="https://doi.org/10.35774/pis2025.02.078">https://doi.org/10.35774/pis2025.02.078</a></p> <p>11. Гуляс І.А. Психосоціальне деталювання як інструмент реалізації ціннісно-орієнтованих життєвих стратегій. Науковий вісник Ужгородського національного університету. Серія: Психологія. 2025. № 3. С. 121–125. URL: <a href="https://doi.org/10.32782/psyvisnyk/2025.3.22">https://doi.org/10.32782/psyvisnyk/2025.3.22</a></p> <p>12. Гуляс І.А. Атрибутивні ознаки особистості студентів практичних психологів як чинники психологічного резилієнсу. Слобожанський науковий вісник. Серія: Психологія. 2025. № 1. С. 30–35. URL: <a href="https://doi.org/10.32782/psyspu/2025.1.4">https://doi.org/10.32782/psyspu/2025.1.4</a></p> <p><b>П.3</b></p> <p>1. Гуляс І.А. Аксіопсихологічне</p>	
--	--	--	--	--	--

				<p>проектування життєвих досягнень особистості: ціннісно-цільові чинники. Вплив комунікативно-інформаційного простору на психологічні особливості й особистісні ресурси людини в умовах дії дестабілізаційних факторів на суспільство : монографія / за наук. редакцією І.М. Зварича. Чернівці: Чернівець. нац. ун-т, 2022. С. 282-308. ISBN 978-966-423-000-0 <a href="https://archer.chnu.edu.ua/xmlui/handle/123456789/5201">https://archer.chnu.edu.ua/xmlui/handle/123456789/5201</a></p> <p>2. Гуляс І.А. Аксіопсихологія: навчальний посібник. Київ: «Видавництво Людмила». 2023. 252 с. ISBN 978-617-555-155-4 <a href="https://archer.chnu.edu.ua/xmlui/handle/123456789/7505">https://archer.chnu.edu.ua/xmlui/handle/123456789/7505</a>.</p> <p>3. Гуляс І.А. Психологія мотивації та цілепокладання в організації: навчальний посібник. Київ: «Видавництво Людмила». 2023. 176 с. ISBN 978-617-555-156-1 <a href="https://archer.chnu.edu.ua/xmlui/handle/123456789/7518">https://archer.chnu.edu.ua/xmlui/handle/123456789/7518</a></p> <p><b>П7.</b> Офіційний опонент дисертації Лич Оксани Миколаївни «Психологія життєстійкості осіб похилого віку», поданої на здобуття наукового ступеня доктора психологічних наук за спеціальністю 19.00.01 – загальна психологія; історія психології (спеціалізована вчена рада Д 26.453.01 в Інституті психології імені Г. С. Костюка НАПН України, 14 жовтня 2021 року, відгук офіційного опонента: <a href="http://psychology-naes-ua.institute/files/pdf/3._gulyas_ines_a_antonivna_1630822861.pdf">http://psychology-naes-ua.institute/files/pdf/3._gulyas_ines_a_antonivna_1630822861.pdf</a>)</p> <p><b>П8.</b> Член редколегії наукових фахових видань України категорії «Б», галузь знань – С4 Психологія: 1) Наукового часопису Українського державного університету імені Михайла Драгоманова. Серія 12. Психологічні науки (<a href="https://sj.udu.edu.ua/index.php/pn/issue/view/81/49">https://sj.udu.edu.ua/index.php/pn/issue/view/81/49</a>) 2) Українського теоретико-методологічного соціогуманітарного часопису «Психологія і суспільство» (<a href="https://pis.wunu.edu.ua/index.php/uapis/issue/view/124">https://pis.wunu.edu.ua/index.php/uapis/issue/view/124</a>) 3) Слобожанського наукового вісника. Серія: Психологія (<a href="https://journals.spu.sumy.ua/index.php/psy/issue/view/8/8">https://journals.spu.sumy.ua/index.php/psy/issue/view/8/8</a>) Рецензент наукового фахового видання України категорії «Б»: Наукового часопису Українського державного університету імені Михайла Драгоманова. Серія 12. Психологічні науки. 2024. Вип. 25(70). <a href="https://sj.udu.edu.ua/index.php/pn/issue/view/86/58">https://sj.udu.edu.ua/index.php/pn/issue/view/86/58</a></p> <p><b>П12.</b> 1. Гуляс І.А. Аксіопсихологічне</p>	
--	--	--	--	---	--

				<p>проектування життєвих досягнень особистості на етапі професійної підготовки. <i>Актуальні проблеми психології особистості та міжособистісних взаємин</i>, 23 квітня 2021 р.: Матеріали XIII Міжнародної науково-практичної конференції / За ред. С.Д. Максименка, Л.А. Онуфрієвої. Кам'янець-Подільський: Видавець Ковальчук О.В., 2021. С. 12–15. URL: <a href="http://kaf-zahalnoips.kpnu.edu.ua/2021/04/26/xiii-mizhnarodna-naukovo-praktychna-konferentsiia-aktualni-problemy-psykholohii-osobystosti-ta-mizhosobystisnykh-vzaiemyn/">http://kaf-zahalnoips.kpnu.edu.ua/2021/04/26/xiii-mizhnarodna-naukovo-praktychna-konferentsiia-aktualni-problemy-psykholohii-osobystosti-ta-mizhosobystisnykh-vzaiemyn/</a></p> <p>2. Карпенко З.С., Гуляс І.А., Павлов Р.Є. Аксіопсихологічний формат групової поетичної терапії. Актуальні проблеми теоретичної та консультативної психології: матеріали V Міжнародної науково-практичної інтернет-конференції (21-22 квітня 2021 року) / укладачі: І.С. Булах, Н.В. Гузій, Ю.М. Кашпур. Вип. 2. Київ: Вид-во НПУ імені М.П. Драгоманова. 2021. С. 130-134. <a href="http://enpuir.npu.edu.ua:8080/bitstream/handle/123456789/35127/konferentsiia.pdf?sequence=1&amp;isAllowed=y">http://enpuir.npu.edu.ua:8080/bitstream/handle/123456789/35127/konferentsiia.pdf?sequence=1&amp;isAllowed=y</a>.</p> <p>3. Гуляс І.А. Технології аксіопсихологічного проектування життєвих досягнень особистості в контексті вітчизняних наукових шкіл. Актуальні проблеми психології особистості та міжособистісних взаємин: матеріали XIV Міжнародної науково-практичної конференції, 23 квітня 2022 р. / за ред. С.Д. Максименка, Л.А. Онуфрієвої. Кам'янець-Подільський: Кам'янець-Подільський національний університет імені Івана Огієнка, 2022. С. 14-17.</p> <p>4. Гуляс І.А., Гоян І.М. Гендерні репрезентації особистісних прагнень. Соціально-психологічні проблеми гендерної стратифікації суспільства: матеріали XV Всеукраїнської науково-практичної конференції (з міжнародною участю) (м. Дніпро, 24 червня 2022 р.) / [редкол.: Ю. О. Бохонкова (голова)]. Дніпро: вид-во СНУ ім. В. Даля, 2022. С. 50-53. <a href="https://deps.snu.edu.ua/media/filer_public/86/ff/86ff2fcf-74f7-46bd-a0fa-12f5509edbd8/materiali_xv_vseukrayinskoyi_naukovo-praktichnoyi_konferentsiyi_gender_2022.pdf">https://deps.snu.edu.ua/media/filer_public/86/ff/86ff2fcf-74f7-46bd-a0fa-12f5509edbd8/materiali_xv_vseukrayinskoyi_naukovo-praktichnoyi_konferentsiyi_gender_2022.pdf</a></p> <p>5. Гуляс І. «Акровірш» і його застосування у дослідженні афективного складника етичної компетентності майбутніх педагогів. VII International Scientific and Practical Conference «Globalization of scientific knowledge: international</p>
--	--	--	--	--

					<p>cooperation and integration of sciences». Grail of Science. 2024. № 39. С. 644–645. ISSN 2710-3056 <a href="https://doi.org/10.36074/grail-of-science.10.05.2024.102">https://doi.org/10.36074/grail-of-science.10.05.2024.102</a>  <a href="https://archer.chnu.edu.ua/xmlui/handle/123456789/10898">https://archer.chnu.edu.ua/xmlui/handle/123456789/10898</a></p> <p>6. Гуляс І.А. Діджиталізація як виклик і ресурс у самотворенні особистості майбутніх практичних психологів. Психолого-педагогічні основи розвивального навчання: теорія, практика, перспективи: зб. наук. праць за матер. І Міжнародної наук.-практ. конф. ім. Володимира Репкіна (Полтава – Лубни, 17-18 квітня 2025 р.) укладач Л. В. Черновська. Полтава: в-во ДЗ «Луганський національний університет імені Тараса Шевченка», 2025. 447 с. С. 69-74. URI: <a href="https://archer.chnu.edu.ua/xmlui/handle/123456789/12952">https://archer.chnu.edu.ua/xmlui/handle/123456789/12952</a></p> <p>7. Гуляс І.А. Експериментальне дослідження впливу короткотривалої інтервенції самоспівчуття на рівень стресостійкості особистості. Актуальні проблеми експериментальної психології: досвід та перспективи (на пошану професора Шинкарюка А.І.): Матеріали XI Міжнародної науково-практичної конференції, 27 жовтня 2025 р. / за ред. Л.А. Онуфрієвої. Кам'янець Подільський: Видавець Ковальчук О.В., 2025. 220 с. Англ., укр., пол. С. 15-18. URI: <a href="https://archer.chnu.edu.ua/xmlui/handle/123456789/12951">https://archer.chnu.edu.ua/xmlui/handle/123456789/12951</a></p> <p>8. Гуляс І.А., Радчук В.М. Культура психічного здоров'я у професійній підготовці психологів: результати опитування студентів. Актуальні проблеми збереження психічного здоров'я особистості: збірник матеріалів XV Міжнародної науково-практичної конференції (23–24 квітня 2025 р., м. Ніжин) / за ред. А.Ю. Ковтун. Ніжин: НДУ ім. М. Гоголя, Видавець Лисенко М.М., 2025. 444 с. С. 91–96. ISBN 978-617-640-690-7 <a href="http://www.ndu.edu.ua/storage/2025/zbimvk_psy_conf_2025.pdf">http://www.ndu.edu.ua/storage/2025/zbimvk_psy_conf_2025.pdf</a></p> <p><b>П14.</b>  Керівник студентського наукового гуртка «Психея» (Протокол №7 від 26.02.2025 р. Вченої ради факультету педагогіки, психології та соціальної роботи). Сторінка на сайті: <a href="https://pract-psy.chnu.edu.ua/napriamy-diialnosti/naukova-robotazdobuvachiv-vyshchoi-">https://pract-psy.chnu.edu.ua/napriamy-diialnosti/naukova-robotazdobuvachiv-vyshchoi-</a></p>	
<b>Адресва Ярослава Федорівна</b> 89955	Завідувач кафедри психології	1. Чернівецький державний університет імені Юрія Федьковича, 1988 р.,	Кандидат психологічних наук, спеціальність: <b>19.00 .07 – Педагогічна та вікова психологія,</b>	30	<b>П1, 3, 4, 8, 19, 20 П1.</b> 1. Polishchuk O., Koltunovych T., Andrieieva Y., Heisonyuk N. & Oliinyk M. Job Satisfaction and Professional Burnout of Preschool Teachers. <i>Revista Romaneasca</i>	1. Центр відновного правосуддя м. Бергамо та Університет м. Бергамо (Італія)- 03.07.2023 – 07.07.2023 р. Сертифікат про завершення програми

		<p>спеціальність – «Російська мова та література», кваліфікація – «Філолог, Викладач»;</p> <p>2. Чернігівський обласний інститут підвищення кваліфікації та перепідготовки працівників освіти, 1995 р., спеціальність – «Психологія. Практична психологія», кваліфікація – «Практичний психолог системи освіти»</p>	<p>диплом ДК № 016973 від 11.12.2002 р.</p> <p>Тема дисертації: «Формування в учнів старших класів прийомів читання художнього тексту», доцент кафедри психології, атестат ДЦ № 009705 від 16.12.2004 р.</p>	<p><i>Pentru Educatie Multidimensionala</i>. 2022. 14(4). P. 325-352. URL: <a href="https://doi.org/10.18662/trrem/14.4/644">https://doi.org/10.18662/trrem/14.4/644</a> URL: <a href="https://lumenpublishing.com/journals/index.php/trrem/article/view/4938">https://lumenpublishing.com/journals/index.php/trrem/article/view/4938</a> <a href="https://archer.chnu.edu.ua/handle/123456789/6238">https://archer.chnu.edu.ua/handle/123456789/6238</a></p> <p>2. <b>Андрєєва Я.Ф., Щотка О.П.</b> Адаптаційний потенціал персоналу організацій в корпоративних культурах різного типу. <i>Організаційна психологія. Економічна психологія</i>. 2022. № 1(25). С. 7-16. ISSN 2411-3190 Режим доступу: <a href="http://orgpsy-journal.in.ua/index.php/opep/article/view/324/264">http://orgpsy-journal.in.ua/index.php/opep/article/view/324/264</a> Категорія Б</p> <p>3. Литовченко Н.Ф., Андрєєва Я.Ф. Психологічні особливості ТВ- залежної особистості TECHNOLOGIES OF INTELLECT DEVELOPMENT, Vol 5, No 2(30), 2021, 19 с Режим доступу: <a href="http://psytir.org.ua/index.php/technology_intellect_develop/issue/archiye">http://psytir.org.ua/index.php/technology_intellect_develop/issue/archiye</a> ISSN: 2223-0521 Категорія Б 4 .Щотка О., Андрєєва Я. Можливості та обмеження використання гумору персоналом освітніх організацій для опанування робочим стресом. <i>Організаційна психологія. Економічна психологія</i> (2-3 (23), 2021, 100-107 Режим доступу: <a href="http://orgpsy-journal.in.ua/index.php/opep/issue/view/20">http://orgpsy-journal.in.ua/index.php/opep/issue/view/20</a> DOI: <a href="https://doi.org/10.31108/2.2021.2.23">https://doi.org/10.31108/2.2021.2.23</a> Категорія Б</p> <p>5. Чаплак Я.В., Андрєєва Я.Ф., Чуйко Г.В. Психічний захист і копінг-стратегії як складові системи соціально-психологічної адаптації особистості. <i>Психологічний часопис</i> : збірник наукових праць / за ред. С.Д. Максименка. 2020. Т.6. Вип. 8. Київ : Інститут психології імені Г.С. Костюка НАПН України. С.36-56. DOI: 10.31108/1.2020.6.8.3. <a href="https://www.apsjournal.com/index.php/psyjournal/article/view/1033/635">https://www.apsjournal.com/index.php/psyjournal/article/view/1033/635</a> Категорія Б</p> <p>6. Щотка О.П., Андрєєва Я.Ф. Взаємозв'язок між задоволеністю життям та посттравматичним зростанням у аспірантів в умовах війни в Україні. <i>Організаційна психологія. Економічна психологія</i>. 2022. № 3 (27). С.64-74. ISSN 2411-3190 URL: <a href="http://orgpsy-journal.in.ua/index.php/opep/article/view/372/309">http://orgpsy-journal.in.ua/index.php/opep/article/view/372/309</a> Категорія Б</p> <p>7. Щотка О.П., Андрєєва Я.Ф. Напрями особистісного зростання здобувачів вищої освіти в умовах хронічної дії стресорів війни <i>Організаційна психологія. Економічна психологія</i>. 2023. № 4 (30). С. 47-</p>	<p>курсу «<b>Відновне правосуддя та права дитини</b>» (1,3 кредити) від 7.07.2023 р.</p> <p>2. ТОВ «Група комерційної медіації» у співпраці з навчально-науковою лабораторією медіації, переговорів та арбітражу Чернівецького національного університету імені Юрія Федьковича та ГО «Буковинський центр медіації»- 24.05.2023 – 22.07.2023 р.</p> <p>Сертифікат про завершення програми курсу «<b>Професійний медіатор: базова підготовка</b>» (3,3 кредити) від 22.07.2023 р. <a href="https://drive.google.com/file/d/1K5YXBpHHAeZnm1-Z51fNGY-PRKQabrXS/view?ts=65784c49">https://drive.google.com/file/d/1K5YXBpHHAeZnm1-Z51fNGY-PRKQabrXS/view?ts=65784c49</a></p> <p>3. Український центр медіації Центр допомоги сім'ї 05.12-23.12. 2023р Спеціалізована онлайн програма “<b>Базові навички сімейного медіатора</b>” (60 годин, в тому числі 45 годин практичного навчання) Сертифікат № 23120403</p> <p>4. ДЗВО «Університет менеджменту освіти» НАПН України Центральний інститут післядипломної освіти (м. Київ) 17.01.2022 - 18.06.2022 р. (180 годин) Свідectво про підвищення кваліфікації СП35830447/0802-22.</p>
--	--	---	--	--	--

				<p>55. ISSN 2411-3190 URL: <a href="http://orgpsy-journal.in.ua/index.php/opep/issue/view/28/29">http://orgpsy-journal.in.ua/index.php/opep/issue/view/28/29</a> Категорія Б 8. Чаплак Я.В., Чуйко Г.В., Андреева Я.Ф. Психологічні аспекти впливу інформаційної бульбашки на людину та соціум. Психологічний часопис. 2023. Т.9. № 5(73). С.38-51. URL: <a href="https://doi.org/10.31108/1.2023.9.5.4">https://doi.org/10.31108/1.2023.9.5.4</a>; Категорія Б</p> <p><b>П.3</b> 1. Андреева Я.Ф. Психологічні особливості професіоналізації студентів на етапі навчання у закладі вищої освіти. <i>Вплив комунікативно-інформаційного простору на психологічні особливості й особистісні ресурси людини в умовах дії дестабілізаційних факторів на суспільство : монографія / за наук. редакцією І.М. Зварича.</i> Чернівці: Чернівець. нац. ун-т, 2022. С. 252-282. ISBN 978-966-423-000-0 Режим доступу: <a href="https://archer.chnu.edu.ua/handle/123456789/4181">https://archer.chnu.edu.ua/handle/123456789/4181</a></p> <p><b>П.4.</b> Психологічна практика : метод. посіб. / Ярослава Андреева, Ніна Гаркавенко, Оксана Поліщук, Світлана Собкова. Чернівці : Чернівець. нац. унт. ім. Ю. Федьковича, 2023. 68 с. <a href="https://archer.chnu.edu.ua/xmlui/handle/123456789/7432">https://archer.chnu.edu.ua/xmlui/handle/123456789/7432</a></p> <p><b>П.8</b> Наукове керівництво кафедральною темою «Соціальні-психологічні чинники впливу на самоздійснення особистості в епоху глобалізації» (2022 - 2027 pp)</p>	
<p><b>Доскач Світлана Сильверстівна</b> 72222</p>	<p>Доцент кафедри психології</p>	<p>Чернівецький державний університет, 2000 р., РН№34733034, «Дошкільне виховання», Вихователь дітей дошкільного віку/ Практичний психолог у закладах освіти</p>	<p>Кандидат психологічних наук за спеціальністю <b>19.00.07 – педагогічна та вікова психологія</b>, диплом ДК №049287 від 12 листопада 2008 р., тема дисертації: «Психологічна характеристика внутрішньої позиції дорослого у підлітків»</p> <p>Доцент кафедри психології, атестат 12ДЦ №029709 від 23 грудня 2011 р.</p>	<p><b>П 1, 3, 4, 12, 19, 20</b> <b>П.1.</b> 1. Doskach, S., Kostyk, L., Batrynychuk, Z., Honchar, N., Babiuk, T., &amp; Skrupnyk, M. (2022). Influence of University Professors on the Formation of Personal Maturity of Students. <i>Revista Romaneasca Pentru Educatie Multidimensionala</i>, 14(4), 196-218. p-ISSN: 2066-7329   e-ISSN: 2067-9270   DOI: 10.18662/trrem   Frequency: 4 <i>WoS of Science</i> <a href="https://doi.org/10.18662/trrem/14.4/637">https://doi.org/10.18662/trrem/14.4/637</a> <a href="https://archer.chnu.edu.ua/xmlui/handle/123456789/6252">https://archer.chnu.edu.ua/xmlui/handle/123456789/6252</a> 2. Світлана Доскач, Любов Костик. Технології інформаційно-маніпулятивного впливу на суспільно-політичну свідомість сучасної молоді // <i>Наука і освіта</i>. 2021. №2. С. 27-33. <a href="https://scienceandeducation.pdpu.edu.ua/doc/2021/2_2021/4.pdf">https://scienceandeducation.pdpu.edu.ua/doc/2021/2_2021/4.pdf</a> Категорія Б 3. Мостова Т.Д., Кучеровська Н.О., Доскач С.С. Психологічні умови розвитку дітей в умовах війни // <i>Наукові перспективи: журнал</i>. № 6(24) 2022. С.624. С.584-596.</p>	<p>Місце ПК: ДЗВО «Університет менеджменту освіти» НАПН України м. Київ (03.02.2025-16.05.2025) Тема стажування: «<b>Методологічні аспекти викладання психологічних дисциплін у ЗВО</b>» К-сть кредитів ЄКТС: 6 (180 год.) № документа про ПК: № 01-01/170 від 12 травня 2025 р. Дата видачі: 28.05.2025</p> <p>Неформальна освіта: Місце ПК, платформа: Інститут психології ім. Г.С. Костюка НАПН України Тема стажування: «<b>Технології психологічної підтримки особистості та організації в умовах війни</b>». К-сть кредитів ЄКТС: 0,5 (15год.) № документа про ПК: №</p>

				<p><a href="http://perspectives.pp.ua/index.php/np/article/view/1907/1905">http://perspectives.pp.ua/index.php/np/article/view/1907/1905</a>  <a href="http://perspectives.pp.ua/index.php/np/about">http://perspectives.pp.ua/index.php/np/about</a> Категорія Б</p> <p>4. Доскач С.С., Гаркавенко Н.В. Конгруентність як розуміння емоційного стану особистості у процесі спілкування. Науковий журнал «Габітус». Випуск 45. Гельветика, 2023. С. 121-127.  <a href="http://habitus.od.ua/journals/2023/45-2023/20.pdf">http://habitus.od.ua/journals/2023/45-2023/20.pdf</a> Категорія Б</p> <p>5. С Єрмакова, О Байрамова, С Доскач. Психологія міжособистісних відносин: роль емпатії та спілкування. //Перспективи та інновації науки. Видавнича група: «Наукові перспективи», К., (Серія «Педагогіка», Серія «Психологія», Серія «Медицина»): журнал. 2024, № 1(35) - 1078с. С. 511-521.  <a href="http://perspectives.pp.ua/index.php/pis/article/view/8630/867">http://perspectives.pp.ua/index.php/pis/article/view/8630/867</a>  Категорія Б</p> <p>6. V. Zelenin, L. Choryuk, S. Doskach. Вплив медіа на масове сприйняття та психологічний стан громадян // «Гуманітарні студії: педагогіка, психологія, філософія» та «Наукового вісника НУБіП України». К., (Серія: Гуманітарні студії), 2024, - 302с. Т.15, №2 С. 213-219.  <a href="http://journals.nubip.edu.ua/index.php/Pedagogica/article/view/50619">http://journals.nubip.edu.ua/index.php/Pedagogica/article/view/50619</a>  Категорія Б</p> <p><b>П3.</b>  Доскач С.С. Аналіз впливу соціальних стереотипів, відтворених засобами масової комунікації, на масову свідомість // Вплив комунікативно-інформаційного простору на психологічні особливості й особистісні ресурси людини в умовах дії дестабілізаційних факторів на суспільство: монографія / за наук. Редакцією І.М. Зварича. – Чернівці: Чернівець. нац. ун-т, 2022. 344 с., С. 89-138. ISBN 978-966-423-000-0.  <a href="https://drive.google.com/drive/folders/1y9JM_YupCQZpqnjWDF4Wu_C4XlsYF1vqq">https://drive.google.com/drive/folders/1y9JM_YupCQZpqnjWDF4Wu_C4XlsYF1vqq</a></p> <p><b>П4.</b>  Навчально-методичні посібники: Доскач С.С., Л.Б. Костик. Психологія загальна та вікова: навч.-метод. Посіб. Чернівці: Чернівець. нац. ун-т ім. Ю. Федьковича. 2023. 270 с.  <a href="https://archer.chnu.edu.ua/xmlui/handle/123456789/6757">https://archer.chnu.edu.ua/xmlui/handle/123456789/6757</a></p> <p><b>П12.</b>  1. Доскач С.С. Вплив психологічного благополуччя особистості на орієнтацію у кризових умовах суспільств. Виміри особистісних трансформацій: матеріали IV Всеукраїнського науково-практичного семінару (м. Ніжин, 6 жовтня 2021 року). Т. М. Титаренко (голов. Ред.) та ін. Київ: ІСПП НАПН України, 2021.</p>	<p>B22/1-17 (дистанційно).</p> <p>Дата видачі: 3.11.2022 р.  <a href="https://drive.google.com/drive/u/0/folders/1AX_Z4cXdxOfbU2G7ZJHWckzorV9Ddm1d">https://drive.google.com/drive/u/0/folders/1AX_Z4cXdxOfbU2G7ZJHWckzorV9Ddm1d</a></p> <p>Протокол № 4, 2,4 від 30 листопада 2022 року.  Місце ПК, платформа: м. Чернівці, Україна  Тема стажування: <b>Навчання за моделлю гуманістичної медіації Жаклін Морено відповідно до загальних вимог щодо відновлення правосуддя та медіації.</b>  К-сть кредитів ЄКТС: 0,3 (16 год.)  № документа про ПК: Дата видачі: 17-18 листопада 2022 р. (очно).  Протокол № 4, 2.4. від 30 листопада 2022 року.  Місце ПК, платформа: ЧНУ ім. Юрія Федьковича, Україна  Тема стажування: <b>Теоретична та практична підготовка з медіації конфліктів.</b>  16-17 листопада 2024 р.  К-сть кредитів ЄКТС: 0,3 (10 год.) № документа про ПК: Дата видачі: 17.11.2024 р. (очно).  Протокол № 4, 8.1.1 від 27 листопада 2024 року.  Місце ПК, платформа: ДЗВО «Університет менеджменту освіти» та центром професійного зростання «PsyUpgrade».  Тема стажування: <b>«Обробка даних психологічного дослідження засобами SPSS»</b>  К-сть кредитів ЄКТС: 1,0 (30 год.)  № документа про ПК: PU № 00012/25, 16-19 січня 2025.  Дата видачі: 19.01.2025 р.  <a href="https://drive.google.com/drive/u/0/folders/1AX_Z4cXdxOfbU2G7ZJHWckzorV9Ddm1d">https://drive.google.com/drive/u/0/folders/1AX_Z4cXdxOfbU2G7ZJHWckzorV9Ddm1d</a>  Протокол № 9, 4.5.4 від 3 квітня 2025року</p>
--	--	--	--	---	--

				<p>104 с. С. 67-70.  <a href="https://ispp.org.ua/wp-content/uploads/2021/11/sem_vim-os-tr.pdfh">https://ispp.org.ua/wp-content/uploads/2021/11/sem_vim-os-tr.pdfh</a></p> <p>2. Костик Л.Б., Доскач С.С., Батринчук З.Р., Платаш Л.Б. Міжкультурна комунікація у процесі підготовки майбутніх психологів та педагогів / Педагогіка формування творчої особистості у вищій і загальноосвітній школах. 2021, № 76, Т.2, С.81-87.  <a href="http://www.pedagogy-journal.kpu.zp.ua/archive/2021/76/part_2/16.pdf">http://www.pedagogy-journal.kpu.zp.ua/archive/2021/76/part_2/16.pdf</a>  <a href="http://www.pedagogy-journal.kpu.zp.ua/pro-zhurnal">http://www.pedagogy-journal.kpu.zp.ua/pro-zhurnal</a></p> <p>3. Доскач С.С., Смолій С.М. Вплив соціальної ситуації на стратегії поведінки особистості в конфлікті // Виміри особистісних трансформацій: матеріали V Всеукраїнського науково-практичного семінару (м. Чернівці, 3 листопада 2022 року) / Т. М. Титаренко (голов. ред.) та ін. Чернівці: Чернівець. нац. ун-т ім. Ю. Федьковича, 2022. 98 с. С. 79-83.  <a href="https://archer.chnu.edu.ua/handle/123456789/5243">https://archer.chnu.edu.ua/handle/123456789/5243</a>.</p> <p>4. Harkavenko N.V., Doskach S.S. Influence of coping-strategies on the mental well-being of an individual // International scientific conference «The role of psychology and pedagogy in the spiritual development of modern society» : conference proceedings, July 30–31, 2022. Riga, Latvia: «Baltija Publishing», 2022. 364, С. 23-27  <a href="http://baltijapublishing.lv/omp/index.php/bp/catalog/view/245/6831/14705-1">http://baltijapublishing.lv/omp/index.php/bp/catalog/view/245/6831/14705-1</a></p> <p>5. Гаркавенко Н.В., Доскач С.С. Значення психодрами у розв'язанні конфліктів в умовах війни. Міждисциплінарні дослідження: гуманітарні та природничі науки. Матеріали науково-практичної конференції (м. Одеса, 22-23 липня 2022 р.). – Одеса: Видавництво «Молодий вчений», 2022. – 136с. С. 77-81.  <a href="http://molodyvcheny.in.ua/files/conference/other/71july2022/71july2022.pdf">http://molodyvcheny.in.ua/files/conference/other/71july2022/71july2022.pdf</a></p> <p>6. Гаркавенко Н.В., Доскач С.С. Вплив копінг-стратегій на духовне благополуччя особистості: Baltic International Academy International scientific conference THE ROLE OF PSYCHOLOGY AND PEDAGOGY IN THE SPIRITUAL DEVELOPMENT OF MODERN SOCIETY July 30–31, 2022 Riga, Latvia 2022 – С. 23-27.  <a href="http://baltijapublishing.lv/omp/index.php/bp/catalog/view/245/6831/14705-1">http://baltijapublishing.lv/omp/index.php/bp/catalog/view/245/6831/14705-1</a>  <a href="https://archer.chnu.edu.ua/xmlui/handle/123456789/4909">https://archer.chnu.edu.ua/xmlui/handle/123456789/4909</a></p> <p>7. Доскач С.С., Лубик Д.І. Психологічні особливості розвитку комунікативних навичок у студентів-психологів. Світ наукових досліджень. Випуск 23: Матеріали</p>	
--	--	--	--	---	--

				<p>Міжнародної мультидисциплінарної наукової інтернет-конференції (м. Тернопіль, Україна, м. Ополь, Польща, 24-25 жовтня 2023 р.) / за ред. : О. Патряк та ін. ГО “Наукова спільнота”, WSZIA w Opolu. Тернопіль: ФО- П Шпак В.Б. 2023. 294 с., С. 121-123. <a href="https://www.economy-confer.com.ua/full-article/4925/">https://www.economy-confer.com.ua/full-article/4925/</a> URI <a href="https://archer.chnu.edu.ua/xmlui/handle/123456789/7968">https://archer.chnu.edu.ua/xmlui/handle/123456789/7968</a></p> <p>8. С.С. Доскач, Б.О. Прус Вплив організаційних факторів на емоційне вигорання співробітників. Виміри особистісних трансформацій: ресурси відновлення в умовах війни : матеріали VI Всеукраїнського науково-практичного семінару 20 жовтня 2023 року ; голов. ред. М. С. Дворник. Київ: ІСПП НАПН України. 84 с. С. 46-49. <a href="https://archer.chnu.edu.ua/xmlui/handle/123456789/8697">https://archer.chnu.edu.ua/xmlui/handle/123456789/8697</a>.</p> <p>9. Доскач С.С., Рибак М.Є. Вплив булінгу на особистість дитини у неблагополучних сім'ях. Виміри особистісних трансформацій: ресурси відновлення в умовах війни: матеріали VI Всеукраїнського науково-практичного семінару 20 жовтня 2023 року; голов. ред. М.С. Дворник. Київ: ІСПП НАПН України. 84с. С.55-58. <a href="https://archer.chnu.edu.ua/xmlui/handle/123456789/8697">https://archer.chnu.edu.ua/xmlui/handle/123456789/8697</a></p> <p>10. Гаркавенко Н.В., Доскач С.С. Феномен смерті у свідомості молодшої людини в період війни. Виміри особистісних трансформацій в умовах війни і повоєнного відновлення : матеріали VII Всеукраїнського науково-практичного семінару (м. Чернівці, 11 жовтня 2024 року) / Т. М. Титаренко (голов. ред.) та ін. Чернівці : Чернівецький національний університет імені Юрія Федьковича, 2024. С.65-68. URL; <a href="https://archer.chnu.edu.ua/xmlui/handle/123456789/10985">https://archer.chnu.edu.ua/xmlui/handle/123456789/10985</a></p> <p>11. Гаркавенко Н.В., Доскач С.С. Вплив війни на ментальне здоров'я українців. Виміри особистісних трансформацій в умовах війни і повоєнного відновлення : матеріали VII Всеукраїнського науково-практичного семінару (м. Чернівці, 11 жовтня 2024 року) / Т. М. Титаренко (голов. ред.) та ін. Чернівці : Чернівецький національний університет імені Юрія Федьковича, 2024. С.69-73. URL; <a href="https://archer.chnu.edu.ua/xmlui/handle/123456789/10985">https://archer.chnu.edu.ua/xmlui/handle/123456789/10985</a></p> <p>12. Доскач Світлана. Вплив інформаційно-психологічної війни на масову комунікацію. XLV International scientific and practical conference «Key Aspects</p>	
--	--	--	--	---	--

					<p>of the Development of Scientific Research in Modern Conditions» (October 30-November 1, 2024) Constanta, Romania. International Scientific Unity, 2024. С. 182-185. <a href="https://archer.chnu.edu.ua/handle/123456789/86/submit/237c450e2b7f3e612338354c66166204226d388e.ccontinue">https://archer.chnu.edu.ua/handle/123456789/86/submit/237c450e2b7f3e612338354c66166204226d388e.ccontinue</a></p> <p><b>П19.</b> Член Української Асоціації організаційних психологів та психологів праці. Посвідчення № 01759-24. <a href="http://www.uaoppp.com.ua">www.uaoppp.com.ua</a></p> <p><b>П20.</b> 1. Практичний психолог ЗНЗ № 19 з 11.10.2004 р. (наказ МУО №01-07/1849) по 30.09.2008 р. (наказ МУО № 01-07/1866). 2. Практичний психолог в “ЗДО (ясла-садок) “Казка” (м. Чернівці) НПУ” з 11.04.2024 р. (Наказ № 22 від 10.04.24р.) дотепер</p>	
<p><b>Палагнюк Ольга Василівна</b> ID 10250</p>	<p>Асистент кафедри педагогіки і психології дошкільної та спеціальної освіти</p>	<p>Кам'янець-одільський національний університет імені Івана Огінка, 2004 р. спец. «Дефектологія Олігофренопедагогіка і Психологія. Практична психологія», кваліф. «Корекційний педагог, практичний психолог в закладах освіти» ХМ №25418571 від 20.06.2004 р. Кам'янець-Подільський національний університет імені Івана Огінка, 2005 р. (магістр) спец. «Управління навчальним закладом», кваліф. «Керівник навчального закладу і установ освіти» ХМ №28152889 від 25.06.2005 р. Люблінський католицький університет Івана а -Павла II, відділ теології (м. Люблін, Республіка Польща), 2008 р. спец. «Науки про сім'ю» кваліф. «Магістр</p>	<p>Кандидат психологічних наук зі спеціальності <b>19.00.05 - соціальна психологія;</b> психологія соціальної роботи; Диплом ДК № 056043 від 26.02.2020 р. Тема кандидатської дисертації: «Християнські настановлення як чинник формування соціальної відповідальності особистості»</p>	<p>21 р. 8 міс</p>	<p><b>П: 1, 4, 5, 7, 12, 14, 19, 20 п. 1</b> 1. Bogush A., Palahnyuk O. Digitalization as a Tool for the Speech Development of Older Preschool Children with Autistic Disorders. WSEAS Transactions on Computer Research. 2024. №13. (has been accepted for publication, ID: 5118-328. The deadline for the Registration of paper is: September 30, 2024.) DOI: <a href="https://doi.org/10.37394/232018.2025.13.17">https://doi.org/10.37394/232018.2025.13.17</a> URL: <a href="https://www.scopus.com/pages/publications/85217455676?origin=resultlist">https://www.scopus.com/pages/publications/85217455676?origin=resultlist</a> 2. Palahnyuk, O. Interaction between the Government and Society as a Factor of Social Solidarity in the Context of External Military and Political Aggression: Political and Psychological Aspects. Revista de Cercetare si Interventie Sociala. 2025. № 91. P. 174-191. DOI: <a href="https://doi.org/10.33788/rcis.91.10">https://doi.org/10.33788/rcis.91.10</a> URL: <a href="https://www.scopus.com/pages/publications/105025664653?origin=resulstlist">https://www.scopus.com/pages/publications/105025664653?origin=resulstlist</a> 3. Палагнюк О. Соціальна солідарність в умовах війни: етнововний вимір Буковини. Проблеми політичної психології, 2022. 12 (26). С.198-215 URL: <a href="https://politpsy.org/index.php/popp/article/view/115">https://politpsy.org/index.php/popp/article/view/115</a> (Фахове видання, Категорія Б) 4. Палагнюк О. В. Соціально-психологічні аспекти соціальної солідарності в умовах суспільних трансформацій: спроба концептуалізації. Науковий вісник ХДУ Серія Психологічні науки, 2022. № 1. С.67-76. URL:<a href="http://pj.journal.kspu.edu/index.php/pj/article/view/1260/1216">http://pj.journal.kspu.edu/index.php/pj/article/view/1260/1216</a> (Фахове видання, Категорія Б) 5. Палагнюк О. В. Ідентичність як сутнісне ядро соціальної солідарності. Наукові перспективи: журнал. 2022. №</p>	<p>1. Тема стажування: <b>«Формування іміджу вченого: управління дослідницькими профілями, підвищення наукометричних показників, успішність у грантових програмах та міжнародній академічній мобільності»</b>, Східноєвропейська асоціація вчених, м. Варшава (Польща) (4.09.2025-9.10.2025) К-сть кредитів: 6 (180 год.) № документа про ПК: Сертифікат №0409-0910-21 Дата видачі: 09.10.2025 р. 2. Неформальна освіта Місце ПК, платформа: Спеціальний дитячий садочок (м. Фелтїчень, Румунія) (03.04.2024–04.04.2024) Тема стажування: <b>Міжнародна конференція «Від раннього виявлення до втручання при розладі аутичного спектра»</b>, приурочена Всесвітньому дню поширення інформації про аутизм К-сть кредитів ЄКТС: 0,5 (15 год.) № документа про ПК: Сертифікат Дата видачі: 04.04.2024 Протокол вченої ради ФППСР: Протокол №9 від 22.04.2024 3. Спеціалізована вища технічна школа Біволеріе у м.Сучава, Румунія Тема стажування: <b>«Педагог особливості дитини»</b>, модуль</p>

		<p>теології» № 68636 від 15.09.2008 р. Національний університет «Львівська політехніка», 2012 р. спец. «Соціальна педагогіка» Диплом магістра на основі свідоцтва про визнання в Україні іноземного документа про освіту (після складання іспитів). – нострифікація. кваліф. «Магістр соціальної педагогіки» № 6/Щ - Н - 3652/346.11 від 29.08.2012 р.</p>		<p>2(20). С. 463-483.  URL:<a href="http://perspectives.pp.ua/index.php/np/article/view/1259">http://perspectives.pp.ua/index.php/np/article/view/1259</a> (Фахове видання, Категорія Б)  6. Палагнюк О. В. Соціальна солідарність в контексті пошуку шляхів досягнення і збереження цілісності суспільства: міждисциплінарний аналіз. Проблеми політичної психології. 2021. 24 (1), 83-103.  URL:<a href="https://www.politpsy.org/index.php/popp/article/view/66">https://www.politpsy.org/index.php/popp/article/view/66</a> (Фахове видання, Категорія Б)  7. Борєць Ю. В., Палагнюк О. В. Теоретичні основи дослідження особистісної опосередкованості маніпулятивних тенденцій. Науковий вісник Сіверщини. Серія: Освіта. Соціальні та поведінкові науки: науковий журнал. Академія Державної пенітенціарної служби. Чернігів: Академія ДПтС. 2021. № 2 (7). С. 25-35. DOI: <a href="https://doi.org/10.32755/sjeducation">https://doi.org/10.32755/sjeducation</a>. 2021.02.025 URL: <a href="http://sjeducation.academysps.edu.ua/2021-2-7-ukr/">http://sjeducation.academysps.edu.ua/2021-2-7-ukr/</a> (Фахове видання, Категорія Б)  8. Костик Л., Палагнюк О. Ефективні методи і технології корекційно-розвивальної роботи для підготовки дітей з порушеннями мовлення до навчання в школі. Psychology Travelogs. 2025. № 3. С. 229–241. DOI: <a href="https://doi.org/10.31891/PT-2025-3-22">https://doi.org/10.31891/PT-2025-3-22</a> URL: <a href="https://pt.khmnu.edu.ua/index.php/pt/article/view/338">https://pt.khmnu.edu.ua/index.php/pt/article/view/338</a> KXHY URL: <a href="https://archer.chnu.edu.ua/xmlui/handle/123456789/13464">https://archer.chnu.edu.ua/xmlui/handle/123456789/13464</a> (Index Copernicus)  9. Палагнюк О., Костик Л. Психокорекційні стратегії роботи з дітьми з мовленнєвими порушеннями в умовах інклюзивного освітнього середовища. Молодь і ринок. 2025. № 11/243. С. 141–147. DOI: <a href="https://doi.org/10.24919/2308-4634.2025.346155">https://doi.org/10.24919/2308-4634.2025.346155</a> (Index Copernicus)  10. Палагнюк О. Роль консультативної взаємодії з батьками та фахівцями у формуванні індивідуальної траєкторії розвитку дитини з ООП. Актуальні питання гуманітарних наук: [редактори-упорядники М. Пантюк, А. Душний, В. Льницький, І. Зимомря]. Дрогобич: Видавничий дім «Гельветика», 2025. Вип. 91. Том 2. С. 241–246. DOI: <a href="https://doi.org/10.24919/2308-4863/91-2-35">https://doi.org/10.24919/2308-4863/91-2-35</a> URL: <a href="https://www.aphn-journal.in.ua/archive/91_2025/part_2/37.pdf">https://www.aphn-journal.in.ua/archive/91_2025/part_2/37.pdf</a> URL: <a href="https://archer.chnu.edu.ua/xmlui/handle/123456789/13472">https://archer.chnu.edu.ua/xmlui/handle/123456789/13472</a> (Index Copernicus)  <b>п. 4</b>  1. Палагнюк О. В. Формування соціальної відповідальності особистості в умовах суспільних</p>	<p><b>«Інноваційні підходи комунікативного розвитку осіб із порушеннями мовлення: психологічний та педагогічний аспект»</b>  К-сть кредитів ЄКТС: 1 (30 год.)  № документа про ПК: Сертифікат  Дата видачі: 15.01.2025 р.  Протокол вченої ради ФППСР: Протокол № 6 від 22 січня 2025 р  4. Східноєвропейська асоціація вчених, м. Варшава (Польща) ( 10.03.25-21.04.2025 р.)  Тема стажування: <b>«Особливості науково-педагогічної діяльності у вищій школі: досвід країн ЄС»</b>  К-сть кредитів: 6 (180 год.)  № документа про ПК: Довідка № 2204-3105-118  Дата видачі: 21 квітня 2025 р.</p>
--	--	--	--	---	--

				<p>трансформацій : навчально-методичний посібник. Чернівці : Чернівецьк. нац. ун-т ім. Ю. Федьковича. 2025. 277 с. URL: <a href="https://archer.chnu.edu.ua/xmlui/handle/123456789/13132">https://archer.chnu.edu.ua/xmlui/handle/123456789/13132</a></p> <p>2. Палагнюк О. В. Соціально-психологічне консультування в закладі дошкільної освіти : навчально-методичний посібник. Чернівці : Чернівецьк. нац. ун-т ім. Ю. Федьковича, 2025. 324 с. URL: <a href="https://archer.chnu.edu.ua/xmlui/handle/123456789/13133">https://archer.chnu.edu.ua/xmlui/handle/123456789/13133</a></p> <p>3. Основи інклюзивної педагогіки: метод. реком. для студентів першого (бакалавр.) рів. вищ. освіти спец. 012 Дошкільна освіта ОПП «Дошкільна освіта (Психологія в закладах дошкільної освіти)», 016 Спеціальна освіта ОПП «Логопедія» / Укл. І.Р. Перепелюк, Р.В. Олійник, О.В. Палагнюк. Чернівці, 2023. 86 с. URL: <a href="https://archer.chnu.edu.ua/xmlui/handle/123456789/8917">https://archer.chnu.edu.ua/xmlui/handle/123456789/8917</a></p> <p><i>Електронні курси на освітніх платформах ліцензіатів:</i> <i>нові:</i></p> <p>1. Палагнюк О. В. Тренінг особистісного зростання вчителя-логопеда : електронний курс на освітній платформі MOODLE Чернівецького національного університету імені Юрія Федьковича URL: <a href="https://moodle.chnu.edu.ua/course/view.php?id=8272">https://moodle.chnu.edu.ua/course/view.php?id=8272</a></p> <p><i>удосконалені:</i></p> <p>1. Палагнюк О. В. Професійна діяльність психолога в закладах дошкільної освіти : електронний курс на освітній платформі MOODLE Чернівецького національного університету імені Юрія Федьковича URL: <a href="https://moodle.chnu.edu.ua/course/view.php?id=97">https://moodle.chnu.edu.ua/course/view.php?id=97</a>.</p> <p>2. Палагнюк О. В. Сучасні психолого-педагогічні технології роботи з дітьми з особливими освітніми потребами : електронний курс на освітній платформі MOODLE Чернівецького національного університету імені Юрія Федьковича URL: <a href="https://moodle.chnu.edu.ua/course/view.php?id=3409">https://moodle.chnu.edu.ua/course/view.php?id=3409</a></p> <p>3. Палагнюк О. В. Організація дозвілля дітей з ООП : електронний курс на освітній платформі MOODLE Чернівецького національного університету імені Юрія Федьковича URL: <a href="https://moodle.chnu.edu.ua/course/view.php?id=5696">https://moodle.chnu.edu.ua/course/view.php?id=5696</a></p> <p>4. Палагнюк О. В. Психодіагностика та корекція осіб з мовленнєвими порушеннями : електронний курс на освітній платформі MOODLE Чернівецького національного університету імені Юрія Федьковича URL:</p>	
--	--	--	--	---	--

				<p><a href="https://moodle.chnu.edu.ua/course/view.php?id=5703">https://moodle.chnu.edu.ua/course/view.php?id=5703</a></p> <p>5. Палагнюк О. В. Психолого-педагогічний супровід дитини з ООП : електронний курс на освітній платформі MOODLE Чернівецького національного університету імені Юрія Федьковича URL: <a href="https://moodle.chnu.edu.ua/course/view.php?id=4892">https://moodle.chnu.edu.ua/course/view.php?id=4892</a></p> <p>6. Палагнюк О. В. Психодіагностика дітей дошкільного віку з практикумом : електронний курс на освітній платформі MOODLE Чернівецького національного університету імені Юрія Федьковича URL: <a href="https://moodle.chnu.edu.ua/course/view.php?id=2868">https://moodle.chnu.edu.ua/course/view.php?id=2868</a></p> <p>7. Палагнюк О. В. Психолого-педагогічна корекція дітей дошкільного віку з практикумом : електронний курс на освітній платформі MOODLE Чернівецького національного університету імені Юрія Федьковича. URL: <a href="https://moodle.chnu.edu.ua/course/view.php?id=7341">https://moodle.chnu.edu.ua/course/view.php?id=7341</a></p> <p>8. Палагнюк О. В. Актуальні проблеми та методи психологічної допомоги дітям дошкільного віку : електронний курс на освітній платформі MOODLE Чернівецького національного університету імені Юрія Федьковича URL: <a href="https://moodle.chnu.edu.ua/course/view.php?id=4893">https://moodle.chnu.edu.ua/course/view.php?id=4893</a></p> <p>9. Палагнюк О. В. Комплексна психолого-педагогічна оцінка особливих освітніх потреб у дітей та консультативний супровід родин і фахівців : електронний курс на освітній платформі MOODLE Чернівецького національного університету імені Юрія Федьковича URL: <a href="https://moodle.chnu.edu.ua/course/view.php?id=7204">https://moodle.chnu.edu.ua/course/view.php?id=7204</a></p> <p>Олійник М. І., Палагнюк О. В. Основи корекційної і розвивальної роботи з дітьми дошкільного віку : електронний курс на освітній платформі MOODLE Чернівецького національного університету імені Юрія Федьковича URL: <a href="https://moodle.chnu.edu.ua/enrol/index.php?id=3477">https://moodle.chnu.edu.ua/enrol/index.php?id=3477</a></p> <p><b>п. 5</b> Захист дисертації на здобуття наукового ступеня кандидата наук (доктора філософії) Тема дисертації: Християнські настановлення як чинник формування соціальної відповідальності особистості Номер диплома, від якого числа та номер протоколу: ДК 056043 від 26 лютого 2020 р. URL:<a href="https://ispp.org.ua/2019/10/21/palagnyuk-o-v-xristiyanski-nastanovlennya-yak-chinnik-formuvannya-socialno%20d1%20vidpovidalnosti-osobistosti-2/">https://ispp.org.ua/2019/10/21/palagnyuk-o-v-xristiyanski-nastanovlennya-yak-chinnik-formuvannya-socialno%20d1%20vidpovidalnosti-osobistosti-2/</a></p>	
--	--	--	--	---	--

				<p><b>п. 7</b> Офіційний опонент на захисті дисертаційної роботи Цукур Ольги Григорівни. Тема дисертації: «Особливості конструювання особистістю православної ідентичності в умовах секуляризації суспільства» за спеціальністю 19.00.05 «Соціальна психологія; психологія соціальної роботи» (Спеціалізована вчена рада Д 26.457.01) в Інституті соціальної та політичної психології НАПН України (м. Київ, 20.04.2021 р.). URL:<a href="https://ispp.org.ua/wp-content/uploads/2021/04/palagnyuk-tsukur-vidg.pdf">https://ispp.org.ua/wp-content/uploads/2021/04/palagnyuk-tsukur-vidg.pdf</a></p> <p><b>п. 12</b> Апробаційні публікації 1. Палагнюк О. В. Соціальна солідарність &amp; згуртованість в умовах воєнного і повосного часопростору / О. В. Палагнюк// Згуртованість: психологічний та соціологічний виміри інтерпретації [Електронний ресурс]: матер. фахової дискусії 05.06.2023 р. / упорядник В.М. Духневич. – Київ: ІСПП НАПН України, 2023. С. 50-68. - 0,75 ум.а., (українською), планова. URL: <a href="https://psy-lpr.at.ua/Materials/2023/2023-fakhova_diskusija-zgurtovanist.pdf">https://psy-lpr.at.ua/Materials/2023/2023-fakhova_diskusija-zgurtovanist.pdf</a> 2. Палагнюк О. В. Політика ідентичності як інструмент формування демократичної консолідації суспільства. Мирні та воєнні виміри соціальної згуртованості: практика та механізми досягнення [Електронний ресурс]: матер. круглого столу 20.11.2023 р. / упорядник В. М. Духневич. Київ : ІСПП НАПН України, 2024. С. 28-29. URL: <a href="http://psy-lpr.at.ua/Materials/2023/2023-kruglij_stil-zgurtovanist.pdf">http://psy-lpr.at.ua/Materials/2023/2023-kruglij_stil-zgurtovanist.pdf</a> 3. Палагнюк О. В. Зовнішній конфлікт і внутрішня згуртованість: психологічні виміри суспільної реальності / О. В. Палагнюк// Актуальні проблеми охорони психічного здоров'я українського народу у воєнний і повосний час: Матеріали методологічного семінару НАПН України 16 листопада 2023 року: Зб. матеріалів // За ред. В.Г. Панка. Київ: Педагогічна думка, 2023. С. 196-202. (електронне видання) - 0,3 ум.а., (українською), планова. URL: <a href="https://lib.iitta.gov.ua/id/eprint/738128/1/1_ZBIRNIK_metodseminar.pdf">https://lib.iitta.gov.ua/id/eprint/738128/1/1_ZBIRNIK_metodseminar.pdf</a> 4. Палагнюк О. В. Суспільна консолідація громадян в умовах війни: сутність, загрози, перспективи. Психологічні та правові питання консолідації суспільства в умовах загроз національній безпеці [Електронний ресурс]: матер. фахової дискусії 06.06.2024 р. / упорядник В.М. Духневич. Київ : ІСПП НАПН України, 2024. С.</p>
--	--	--	--	--

				<p>27-34. URL: <a href="https://psy-lpr.at.ua/Materials/2024/2024-fd.pdf">https://psy-lpr.at.ua/Materials/2024/2024-fd.pdf</a>.</p> <p>5. Палагнюк О., Перепелюк І. Зарубіжні інноваційні практики в дошкільній освіті: європейські тенденції та можливості для України (Фінляндія – Італія – Польща). Сучасні освітні технології у підготовці майбутніх фахівців дошкільної освіти : зб. наук. праць за матеріалами II Всеукр. наук.-практ. конф. (м. Одеса, 24 жовт. 2025 р.) / за ред. Л. Березовської. Івано-Франківськ : НАІР, 2025. С. 230–235. URL: <a href="http://dspace.pdpu.edu.ua/bitstream/123456789/23483/3/Modern%20educational%20technologies.pdf">http://dspace.pdpu.edu.ua/bitstream/123456789/23483/3/Modern%20educational%20technologies.pdf</a> URL: <a href="https://archer.chnu.edu.ua/xmlui/handle/123456789/13597">https://archer.chnu.edu.ua/xmlui/handle/123456789/13597</a></p> <p>6. Палагнюк О. В. Компетентнісна рамка інклюзивної дошкільної освіти: європейський досвід підготовки кадрів і національні механізми впровадження. Актуальні проблеми навчання і виховання в умовах інтеграційних процесів в освітньому та науковому просторі: збірник тез доповідей VIII Всеукраїнської науково-практичної Інтернет-конференції, 07 листопада 2025 р., Мукачєво / Ред.кол.: Добош О.М. (гол.ред.) та ін. Мукачєво: МДУ. 2025. С. 183-188.</p> <p>7. Палагнюк О. В. (2023). Вільний асоціативний експеримент як засіб дослідження соціальних репрезентацій солідарності серед українців. Соціально-психологічні технології розвитку особистості: Зб.наук праць за матеріалами VIII Усеукраїнської науково-практичної конференції молодих вчених, аспірантів та студентів «Соціально-психологічні технології розвитку особистості» (м. Херсон, 07 квітня 2023 р.) [Електронний ресурс] /ред.колегія: І. Р. Крупник, І. С. Попович, Н. І. Тавровецька, О. М. Танасійчук (відп. За випуск) та ін. Херсон: Херсон–Івано-Франківськ: ХДУ. С. 83-91. URL: <a href="https://mail.google.com/mail/u/0/#inbox/FMfcgzGsmWvfMqcstNxJNfglVxbXPRpl?projector=1&amp;messagePartId=0.1">https://mail.google.com/mail/u/0/#inbox/FMfcgzGsmWvfMqcstNxJNfglVxbXPRpl?projector=1&amp;messagePartId=0.1</a> ISBN 978-617-7090-84-6</p> <p>8. Палагнюк О. В. (2022). Психологія великих груп як теоретико-методологічна база дослідження соціальної солідарності. Тринадцяті Сіверянські соціально-психологічні читання: Матеріали Міжнародної наукової онлайн-конференції (25 листопада 2022 року, м. Чернігів) / За наук. ред. О. Ю. Дроздова. Чернігів : НУЧК імені Т. Г. Шевченка, 2023. Т.1. С. 104-109. [Електронний ресурс] URL:</p>	
--	--	--	--	--	--

				<p><a href="https://drive.google.com/file/d/1wwuE4YGOuiioE3kCLiMPGz2wbl9SQqJ/view">https://drive.google.com/file/d/1wwuE4YGOuiioE3kCLiMPGz2wbl9SQqJ/view</a></p> <p>9. Палагнюк О. В. Переживання співпричетності як базовий механізм соціальної солідарності в умовах війни. Тринадцять Сіверянські соціально-психологічні читання: Матеріали Міжнародної наукової онлайн-конференції (25 листопада 2022 року, м. Чернігів) / За наук. ред. О. Ю. Дроздова. Чернігів : НУЧК імені Т. Г. Шевченка, 2023. Т.1. 104-109. [Електронний ресурс] URL: <a href="https://drive.google.com/file/d/1wwuE4YGOuiioE3kCLiMPGz2wbl9SQqJ/view">https://drive.google.com/file/d/1wwuE4YGOuiioE3kCLiMPGz2wbl9SQqJ/view</a></p> <p><i>Монографії</i></p> <p>1. Олійник М.І., Перепелюк І.Р., Палагнюк О.В. Шляхи подолання порушень мовленнєвого розвитку дітей старшого дошкільного віку із зупинкою психічного розвитку в умовах інклюзивної групи закладів дошкільної освіти. Current Problems of Harmonization of Personality Development in the Modern Educational Space. Editors: Olha Blaha, Sławomir Śliwa. Monograph. Opole: Publishing House WSZiA. 2021. С. 395-407. ISBN 978-83-66567-33-7 URL: <a href="https://drive.google.com/drive/u/0/my-drive">https://drive.google.com/drive/u/0/my-drive</a></p> <p>2. Oliynyk Mariya, Palagnyuk Olga. Modelling of future specialists' training for preschool education in Ukraine. Pre-school education in the context of new ukrainian school's objectives : joint monograph / Ed. by Prof. Valentyna Kushnir. Hameln : Inter GING. 2020. P. 202-224. DOI: <a href="https://doi.org/10.192219/978-3-946407-08-9">https://doi.org/10.192219/978-3-946407-08-9</a> URL: <a href="https://dwherold.de/onewebmedia/Monograph_revised%20Kushnir2020.pdf">https://dwherold.de/onewebmedia/Monograph_revised%20Kushnir2020.pdf</a> ISBN 978-3-946407-08-9 (e-book)</p> <p>3. Palahnyuk Olha. Conceptualization of christian religious attitudes in socio-psychological and world-view contexts. Trends And Prospects Of The Education System And Educators' Professional Training Development. Mariia Oliinyk, Otilia Clipa, Malgorzata Stawiak-Ososinska, editors Copyright. LUMEN Media Publishing. London. UK 2020. P. 187-204. DOI: <a href="https://doi.org/10.18662/978-1-910129-28-9.ch012">https://doi.org/10.18662/978-1-910129-28-9.ch012</a> URL: <a href="https://lumenpublishing.com/lumen-open-books/index.php/lumen/catalog/view/3/1/37-1">https://lumenpublishing.com/lumen-open-books/index.php/lumen/catalog/view/3/1/37-1</a></p> <p><b>п.14</b> Науковий керівник студентської конкурсної науково-дослідної роботи Рейкало Мар'яни, студентки 4 курсу спеціальності 016.6 Спеціальна освіта (Логопедія), переможниці (3 місце) у II турі VI</p>
--	--	--	--	---

					<p>Всеукраїнського конкурсу наукових робіт для студентської молоді «Здорова нація – здорова нація». Тема роботи: Інноваційні технології як засіб формування комунікативної активності дітей старшого дошкільного віку із загальним недорозвиненням мовлення III рівня. URL: <a href="https://drive.google.com/file/d/1TnhOPbGQ3mC9cC-5cRaA1zZdngF_AuuF/view?usp=sharing">https://drive.google.com/file/d/1TnhOPbGQ3mC9cC-5cRaA1zZdngF_AuuF/view?usp=sharing</a>;</p> <p><a href="https://drive.google.com/file/d/10yWS_v8mL4hMv2BPHcNIco38zG7zgtO/view?usp=sharing">https://drive.google.com/file/d/10yWS_v8mL4hMv2BPHcNIco38zG7zgtO/view?usp=sharing</a></p> <p>Керівник студентського наукового гуртка «Проблеми виховання у сучасному дошкільці: студії» (до 2024 р.). URL: <a href="https://docs.google.com/document/d/1W6EIVQjSERI5wXHKXPK0w-d5-PLYI-hQ179xyD6xaWs/edit?tab=t.0">https://docs.google.com/document/d/1W6EIVQjSERI5wXHKXPK0w-d5-PLYI-hQ179xyD6xaWs/edit?tab=t.0</a> ; <a href="https://docs.google.com/document/d/1-y1BmZ3yeAqJr4JHw85yXni2976tqsDEHRgVivFLd1U/edit?tab=t.0#heading=h.gjdgxs">https://docs.google.com/document/d/1-y1BmZ3yeAqJr4JHw85yXni2976tqsDEHRgVivFLd1U/edit?tab=t.0#heading=h.gjdgxs</a> ; <a href="https://docs.google.com/document/d/10AXVNEAgC8a8cI0PNV9wiLQkAzZh5jo4cIa0UcvGfsI/edit?tab=t.0#heading=h.gjdgxs">https://docs.google.com/document/d/10AXVNEAgC8a8cI0PNV9wiLQkAzZh5jo4cIa0UcvGfsI/edit?tab=t.0#heading=h.gjdgxs</a>.</p>	
<p><b>Собкова Світлана Іванівна</b> 52106</p>	<p>доцент кафедри психології</p>	<p>Чернівецький державний університет, 1989 р., ТВ-1 № 172146 Біолог, викладач біології і хімії; Чернівецький державний університет, 2006 р., ДСП № 004134, Практична психологія</p>	<p>Кандидат психологічних наук за спеціальністю 19.00.05 – соціальна психологія; психологія соціальної роботи, диплом ДК № 020916 від 03 квітня 2014 року; тема дисертації: «Психологічні особливості соціалізації студентів – представників національних меншин в умовах вищого навчального закладу».</p> <p>Вчене звання доцента. Атестат АД № 007601 від 15 квітня 2021 р).</p>	<p>15 р. 5 міс</p>	<p><b>П. 1, 3, 4, 8, 10, 12, 14, 19</b> <b>П. 1</b> 1. Svitlana Sobkova, Yuriy Sobkov. (2020). Psychological and Pedagogical Peculiarities of Romanian Students' Initial Socialization in Bukovina. Revista Românească pentru Educație Multidimensională. Volume 12, Issue 2, pages: 251-266. (ISSN: 2066-7329   e-ISSN: 2067-9270 Covered in: Web of Science (WOS); <a href="https://doi.org/10.18662/trrem/12.2/277">https://doi.org/10.18662/trrem/12.2/277</a></p> <p>2. Bihun, N., Alieksieieva, I., Herasina, S., Yelchaninova, T., Meshko, O., &amp; Sobkova, S. (2023). Self-Sufficiency as a Factor in the Development of the System of Psychological Self-Regulation of Personality. Revista Romaneasca Pentru Educatie Multidimensionala, 15(3), 15-30. ISSN: 2066 - 7329   e-ISSN: 2067-9270 Covered in: Web of Science (WOS) URL: <a href="https://lumenpublishing.com/journals/index.php/trrem/article/view/5240">https://lumenpublishing.com/journals/index.php/trrem/article/view/5240</a></p> <p>3. Hubal, H. ., Fomina, I. ., Drozd, L. ., Arkhypova, T. ., &amp; Sobkova, S. . (2024). Psychological aspects of the decision-making process: The in fluence of personal characteristics on choice strategies in the face of instability. Cadernos De Educação Tecnologia E Sociedade , 17 (se5), p. 173-183 (індексовано 2025-01-12). URL: <a href="https://mjl.clarivate.com://search-results?issn=1729-0376&amp;hide_exact_match_fl=true&amp;">https://mjl.clarivate.com://search-results?issn=1729-0376&amp;hide_exact_match_fl=true&amp;</a></p>	<p>Підвищення кваліфікації, стажування: Місце ПК: ДЗВО «Університет менеджменту освіти» НАПН України, на базі Чернівецького національного університету ім. Ю. Федьковича (м. Чернівці) (17.01.2022–18.06.2022) Тема стажування: «Психологічні аспекти ефективного управління організаціями в умовах змін». К-сть кредитів ЄКТС: 6 (180 год.) № документа про ПК: Свідоцтво про ПК №СП 35830447/083322 <a href="https://drive.google.com/file/d/1CdFhy_ktzGIe8FfxU3k9AG-xRTwyW60H/view?usp=sharing">https://drive.google.com/file/d/1CdFhy_ktzGIe8FfxU3k9AG-xRTwyW60H/view?usp=sharing</a> Дата видачі: 18.06.2022 Місце ПК: Українсько-Польський вищий навчальний заклад «Центрально-європейський університет UpPro School» (11.03.2025–17.06.2025) Тема стажування: підвищення кваліфікації: за програмою підготовки консультантів у сфері</p>

				<p>utm_source=mjl&amp;utm_medium=share-by-link&amp;utm_campaign=search-results-share-this-journal</p> <p>4. Liudmyla Motoziuk, Nataliia Chorna, Maryna Lukashuk, Volodymyr Vlasov, Svitlana Sobkova. (2024). The Effect of Group Psychotherapy on the Mental Health of Servicemen with Post-Traumatic Stress Disorder. <i>REVISTA DE LA UNIVERSIDAD DEL ZULIA</i>. 3<sup>a</sup> época. Año 15, N° 43. P. 44-60. URL: <a href="https://mjl.clarivate.com://search-results?issn=2755-9734&amp;hide_exact_match_fl=true&amp;utm_source=mjl&amp;utm_medium=share-by-link&amp;utm_campaign=search-results-share-this-journal">https://mjl.clarivate.com://search-results?issn=2755-9734&amp;hide_exact_match_fl=true&amp;utm_source=mjl&amp;utm_medium=share-by-link&amp;utm_campaign=search-results-share-this-journal</a></p> <p>5. Motoziuk, L. ., Chorna, N. ., Lukashuk, M. ., Vlasov, V. ., &amp; Sobkova, S. . (2024). The Impact of Group Psychotherapy on the Mental Health of Servicemen with Post-Traumatic Stress Disorder. <i>International Journal of Statistics in Medical Research</i>, 13, 245–258. URL: <a href="https://lifescienceglobal.com/pms/index.php/ijsmr/article/view/9897">https://lifescienceglobal.com/pms/index.php/ijsmr/article/view/9897</a></p> <p>6. Андреева Я. Ф., Собкова С.І. (2021). Дослідження схильності учнів до виявів девіантної поведінки. <i>Дніпровський науковий часопис публічного управління, психології, права. Видавничий дім «Гельветика»</i>. С. 26-34. URL: <a href="https://chasopys-ppp.dp.ua/index.php/chasopys/article/view/119">https://chasopys-ppp.dp.ua/index.php/chasopys/article/view/119</a> ISSN 2710-1118 (Категорія Б (на підставі Наказу МОН України від 09.02.2021 № 157, додаток 4). Видання є фаховим зі спеціальності 053 «Психологія»)</p> <p>7. Собкова С. І., Собков Ю. В. (2020). Соціально-психологічні чинники процесу соціалізації представників різних етнічних груп в поліетнічному просторі. <i>Актуальні проблеми психології : зб. наук. праць Інститут психології імені Г.С. Костюка НАПН України</i>. Т. 14 : <i>Методологія і теорія психології</i>. Вип. 3. Київ-Ніжин : видавець «ПП Лисенко М.М.». С. 227-237. URL: <a href="https://elibrary.kubg.edu.ua/id/eprint/31746/1/O_Kraieva_O_Cherkas_APP_MTP_14_3.pdf">https://elibrary.kubg.edu.ua/id/eprint/31746/1/O_Kraieva_O_Cherkas_APP_MTP_14_3.pdf</a> ISSN 2072-4772 (Фахова)</p> <p>8. Собкова Світлана. Соціально-психологічні чинники забезпечення психологічного благополуччя молодших школярів в освітньому середовищі. <i>PsyUpgrade Journal: міжнародне електронне наукове фахове видання</i>. Київ, Україна, 2025. Вип. 1. С. 145-160. (стаття у міжнародному науковому журналі) URL: <a href="https://www.google.com/search?q=https://psyupgrade.com.ua/wp-content/uploads/2025/01/PsyUpgra">https://www.google.com/search?q=https://psyupgrade.com.ua/wp-content/uploads/2025/01/PsyUpgra</a></p>	<p>системної феноменології за методом «Основи Системних Розстановок»</p> <p>К-сть кредитів ЄКТС: 6 (180 год.)</p> <p>№ документа про ПК: Сертифікат №R-5-0049 <a href="https://drive.google.com/file/d/1F_guhh2qtNUMh4rNKVbbWwUpAkRx5qzx/view?usp=sharing">https://drive.google.com/file/d/1F_guhh2qtNUMh4rNKVbbWwUpAkRx5qzx/view?usp=sharing</a></p> <p>Дата видачі: 18.06.2025.</p> <p>Протокол вченої ради ФППСР: протокол №2 від 1 жовтня 2025 року <a href="https://docs.google.com/document/d/1EmpVDAjT8E6PjnN5cd2w7RWS7UQzJltKiQqqRJDtxjY/edit?usp=sharing">https://docs.google.com/document/d/1EmpVDAjT8E6PjnN5cd2w7RWS7UQzJltKiQqqRJDtxjY/edit?usp=sharing</a></p> <p>Неформальна освіта: Місце ПК, платформа: в рамках співпраці кафедри психології з кафедрою публічного права ЧНУ та ГО «Буковинський центр медіації» з участю Філіппо Ванончіні. Тема стажування: «Відновне правосуддя. Гуманістична медіація Жаклін Моріно», К-сть кредитів ЄКТС: 0,5 (19 год.)</p> <p>№ документа про ПК: Сертифікат від 13.04.2025 р. Дата видачі: 13.04.2025</p> <p>Протокол вченої ради ФППСР: Протокол №11 28.05.2025 <a href="https://docs.google.com/document/d/1aARfg8aZFXJeJwMzIqsOj60yXIYBR EGtv3QOcr2nFwY/edit?ab=t.0">https://docs.google.com/document/d/1aARfg8aZFXJeJwMzIqsOj60yXIYBR EGtv3QOcr2nFwY/edit?ab=t.0</a></p> <p>Місце ПК, платформа: в рамках співпраці кафедри психології з кафедрою публічного права ЧНУ та ГО «Буковинський центр медіації» з участю Філіппо Ванончіні. Тема стажування: «Теоретична і практична підготовка з медіації конфліктів (за моделлю гуманістичних медіацій Жаклін Морено)», К-сть кредитів ЄКТС: 0,3 (10 год.)</p> <p>№ документа про ПК: Сертифікат від 17.11.2024. Дата видачі: 17.11.2024</p> <p>Протокол вченої ради ФППСР: Протокол №4 27.11.2024 <a href="https://docs.google.com/document/d/1aARfg8aZFXJeJwMzIqsOj60yXIYBR EGtv3QOcr2nFwY/edit?">https://docs.google.com/document/d/1aARfg8aZFXJeJwMzIqsOj60yXIYBR EGtv3QOcr2nFwY/edit?&gt;</a></p>
--	--	--	--	--	---

				<p><a href="https://drive.google.com/file/d/1FLN1PSXOrCpV1gWYBDES0liOxRNMDz9/view">de Journal %D0%B2%D0%B8%D0%BF 1 25 %D1%81%D0%B0%D0%B9%D1%82.pdf%23page%3D145</a></p> <p><b>П.3</b></p> <p>1. Олійник М. І., Костик Л. Б., Собкова С. І. (2020). Психолог у закладі дошкільної освіти : навч.-метод. посібник. Яворський С. Н.. 152 с. URL: <a href="https://drive.google.com/file/d/1FLN1PSXOrCpV1gWYBDES0liOxRNMDz9/view">https://drive.google.com/file/d/1FLN1PSXOrCpV1gWYBDES0liOxRNMDz9/view</a> (Навчально-методичний посібник).</p> <p>2. Собкова С. І. (2022). Актуалізація проблеми прояву поведінкових девіацій підліткового віку в сучасному суспільстві. Вплив комунікативно-інформаційного простору на психологічні особливості й особистісні ресурси людини в умовах дії дестабілізаційних факторів на суспільство : монографія. За наук. редакцією І. М. Зварича. Чернівці. Чернівець. нац. ун-т. С. 184-215. ISBN 978-966-423-000-0. (Монографія). ISBN 978-966-423-000-0. URL: <a href="https://archer.chnu.edu.ua/handle/123456789/4181">https://archer.chnu.edu.ua/handle/123456789/4181</a>,</p> <p>3. Гаркавенко Н. В., Собкова С. І. (2022). Проблема психологічного та психічного здоров'я підлітків в сучасних суспільних умовах. Вплив комунікативно-інформаційного простору на психологічні особливості й особистісні ресурси людини в умовах дії дестабілізаційних факторів на суспільство : монографія. За наук. редакцією І.М. Зварича. Чернівці: Чернівець. нац. ун-т. С. 170-184. (Монографія). ISBN 978-966-423-000-0. URL: <a href="https://archer.chnu.edu.ua/handle/123456789/4181">https://archer.chnu.edu.ua/handle/123456789/4181</a></p> <p><b>П.4.</b></p> <p>1. Гаркавенко Н. В., Собкова С. І. Соціальна психологія адиктивної поведінки : практичні завдання до курсу : навч.-метод. посіб. Чернівці : Чернівецький нац. ун-т ім. Ю. Федьковича, 2019. 152 с. URL: <a href="https://archer.chnu.edu.ua/handle/123456789/1118">https://archer.chnu.edu.ua/handle/123456789/1118</a></p> <p>2. Психолог у закладі дошкільної освіти (курс лекцій для студентів спеціальності 012 «Дошкільна освіта»). Навчально-методичний посібник. Укладачі: Олійник М.І., Костик Л.Б., Собкова С.І. Чернівці, 2020. 152 с. URL: <a href="https://www.google.com/search?q=https://archer.chnu.edu.ua/handle/123456789/1089">https://www.google.com/search?q=https://archer.chnu.edu.ua/handle/123456789/1089</a></p> <p>3. Андрєєва Я. Ф., Гаркавенко Н. В., Поліщук О. М., Собкова С. І. (2023). Психологічна практика: [Методичний посібник] / упоряд.: Я. Ф. Андрєєва, Н. В. Гаркавенко, О. М. Поліщук. С. І. Собкова. Чернівці : ЧНУ. 24 с. Методичний посібник. URL: <a href="https://archer.chnu.edu.ua/xmlui/ha">https://archer.chnu.edu.ua/xmlui/ha</a></p>	<p>ab=t.0</p> <p>Місце ПК, платформа: за участю у Всеукраїнській науково-практичній конференції з міжнародною участю у Прикарпатському національному університеті імені Василя Стефаника. Тема стажування: «Психолінгвістичні засади етикетного та конфліктного дискурсів»</p> <p>К-сть кредитів ЄКТС: 0,5 (15 год.)</p> <p>№ документа про ПК: Сертифікат № 34. Дата видачі: 29.10.2023</p> <p>Протокол вченої ради ФППСР: Протокол №2 5.10.2023 <a href="https://docs.google.com/document/d/1Rxqhr7ZN3NMAoLmlDkFNzkThI0oV5xsT/edit">https://docs.google.com/document/d/1Rxqhr7ZN3NMAoLmlDkFNzkThI0oV5xsT/edit</a></p> <p>Місце ПК, платформа: в рамках співпраці кафедри психології з кафедрою публічного права</p> <p>ЧНУ та ГО “Буковинський центр медіації” з участю Філіппо Ванончіні. Тема стажування: Курс теоретичної і практичної підготовки з медіації конфліктів, К-сть кредитів ЄКТС: 0,5 (16 год.)</p> <p>№ документа про ПК: Сертифікат. Дата видачі: 18.11.2022</p> <p>Протокол вченої ради ФППСР: Протокол №4 30.11.2022 <a href="https://ped.chnu.edu.ua/media/nunlgdei/rishennia_protokol-4_30112022.pdf">https://ped.chnu.edu.ua/media/nunlgdei/rishennia_protokol-4_30112022.pdf</a></p>
--	--	--	--	--	---

				<p>ndle/123456789/7432</p> <p><b>П.8</b> Член редакційної колегії електронного наукового фахового видання «PsyUpgrade Journal». URL: <a href="https://psyupgrade-journal.com.ua/index.php/journal/editorial-board-members">https://psyupgrade-journal.com.ua/index.php/journal/editorial-board-members</a></p> <p><b>П.10</b> American Psychological Association. (2025). Guidelines on Trauma Competencies for Education and Training. Retrieved from: <a href="http://www.apa.org/ed/resources/trauma-competencies-training.pdf">http://www.apa.org/ed/resources/trauma-competencies-training.pdf</a></p> <p><b>П.12</b> 1. Собкова С., Дулеба Х. (2022). Психологічний вплив заздрості на особистість та якість міжособистісних стосунків. Виміри особистісних трансформацій: матеріали V Всеукраїнського науковопрактичного семінару (м. Чернівці, 3 листопада 2022 року). Т. М. Титаренко (голов. ред.) та ін. Чернівці : Чернівецьк. нац. ун-т ім. Ю. Федьковича. С. 83-87. URL: <a href="https://ispp.org.ua/wp-content/uploads/2022/11/vot-snv-11.2022.pdf">https://ispp.org.ua/wp-content/uploads/2022/11/vot-snv-11.2022.pdf</a></p> <p>2. Андрєєва Я.Ф., Собкова С.І. (2021). Дослідження схильності учнів до виявів девіантної поведінки. Дніпровський науковий часопис публічного управління, психології, права. С. 26-34. URL: <a href="https://www.google.com/search?q=http://www.chasopis-ppp.dp.ua/index.php/chasopis/article/view/183">https://www.google.com/search?q=http://www.chasopis-ppp.dp.ua/index.php/chasopis/article/view/183</a></p> <p>3. Bihun, N., Aliksieieva, I., Herasina, S., Yelchaninova, T., Meshko, O., Sobkova, S.. Self-Sufficiency as a Factor in the Development of the System of Psychological Self-Regulation of Personality. Revista Romaneasca Pentru Educatie Multidimensionala, 15(3), 2023. P. 15-30. (WOS). URL:<a href="https://lumenpublishing.com/journals/index.php/trem/article/view/5240">https://lumenpublishing.com/journals/index.php/trem/article/view/5240</a></p> <p>4. Motoziuk, L., Chorna, N., Lukashuk, M., Vlasov, V., &amp; Sobkova, S. (2024). The Effect of Group Psychotherapy on the Mental Health of Servicemen with Post-Traumatic Stress Disorder. Journal of the University of Zulia , 15(43), 44-60. ISSN0041-8811. URL: <a href="https://produccioncientificaluz.org/index.php/rluz/article/view/41981">https://produccioncientificaluz.org/index.php/rluz/article/view/41981</a></p> <p>5. Собкова С.І., Семенчук Н.В. Особливості організації психологічного супроводу процесу адаптації першокурсників ПТНЗ. Всеукраїнська науково-практична інтернет-конференція «Українська школа в контексті війни: психологічні проблеми». Збірник тез наукових доповідей. за ред. С. Д. Максименка. К. 2024 р. С. 71-80. URL: <a href="https://www.google.com/search?q=https://lib.iitta.gov.ua/id/eprint/74113">https://www.google.com/search?q=https://lib.iitta.gov.ua/id/eprint/74113</a></p>	
--	--	--	--	--	--

				<p>0/1/%D0%97%D0%B1%D1%96%D1%80%D0%BD%D0%B8%D0%BA_%D1%82%D0%B5%D0%B7_05_06_2024.pdf</p> <p>6. Собкова С. І., Драгінда О. Б. Складні обставини життя та підходи до їх виокремлення. // Виміри особистісних трансформацій в умовах війни і повосенного відновлення : матеріали VII Всеукраїнського науково-практичного семінару (м. Чернівці, 11 жовтня 2024 року) / Т. М. Титаренко (голов. ред.) та ін. Чернівці : Чернівецький національний університет імені Юрія Федьковича, 2024. С. 82-87. URL: <a href="https://archer.chnu.edu.ua/xmlui/handle/123456789/10985">https://archer.chnu.edu.ua/xmlui/handle/123456789/10985</a></p> <p>7. Собкова С. І., Тікан А. П. Типологічні особистісні характеристики як умова здатності до роботи в команді. // Виміри особистісних трансформацій в умовах війни і повосенного відновлення : матеріали VII Всеукраїнського науково-практичного семінару (м. Чернівці, 11 жовтня 2024 року) / Т. М. Титаренко (голов. ред.) та ін. Чернівці : Чернівецький національний університет імені Юрія Федьковича, 2024. С. 92-96. URL: <a href="https://archer.chnu.edu.ua/xmlui/handle/123456789/10985">https://archer.chnu.edu.ua/xmlui/handle/123456789/10985</a></p> <p>8. Hubal, H. ., Fomina, I. ., Drozd, L. ., Arkhypova, T. ., &amp; Sobkova, S. .(2024). Psychological aspects of the decision-making process: The influence of personal characteristics on choice strategies in the face of instability. <i>Cadernos De Educação Tecnologia E Sociedade</i> , 17 (se5), p. 173-183 (індексовано 2025-01-12). URL: <a href="https://mjl.clarivate.com://search-results?issn=1729-0376&amp;hide_exact_match_fl=true&amp;utm_source=mjl&amp;utm_medium=share-by-link&amp;utm_campaign=search-results-share-this-journal">https://mjl.clarivate.com://search-results?issn=1729-0376&amp;hide_exact_match_fl=true&amp;utm_source=mjl&amp;utm_medium=share-by-link&amp;utm_campaign=search-results-share-this-journal</a></p> <p>9. Собкова Світлана. Соціально-психологічні чинники забезпечення психологічного благополуччя молодших школярів в освітньому середовищі. <i>PsyUpgrade Journal</i> , 2025. Вип. 1. С. 145-160 URL: <a href="https://psyupgrade-journal.com.ua/index.php/journal/issue/view/1">https://psyupgrade-journal.com.ua/index.php/journal/issue/view/1</a></p> <p>10. Собкова С. Гуманістичні аспекти патріотичного виховання у вищій школі. Формування мілітарної ідентичності особистості : зб. тез методологічного семінару (м. Київ, 30 вересня 2025 року) / за ред. В. Л. Зливкова, С.О. Лукомська, О.В. Котух. Київ : Інститут психології імені Г.С. Костюка НАПН України, 2025. С. 59-61. URL: <a href="https://lib.iitta.gov.ua/id/eprint/746768/1">https://lib.iitta.gov.ua/id/eprint/746768/1</a></p>
--	--	--	--	--

				<b>П.14.</b> Науково-практичний гурток "Психологічні студії" для студентів ФІМ. Затверджено ВР ФІМ. Протокол №1 від 27 серпня 2025 року	
--	--	--	--	--	--

**Примітка:** інформація про публікації та результати підвищення кваліфікації членів проєктної групи є актуальною за останні 5 років та оновлюється щорічно.